



Electrical Circuit Diagrams

Elektrische Circuitdiagrammen

Schémas électriques

Elektrische Schaltpläne

Schemi elettrici

Esquemas de Circuitos Eléctricos

Diagramas dos Circuitos Eléctricos



# INDICE

## ESQUEMAS DE CIRCUITOS ELECTRICOS - DIRECCION A LA IZQUIERDA

LRL 0364SPA(2)

### DISTRIBUCION ELECTRICA

Caja de fusibles del compartimento motor ..... 1.1

Caja de fusibles del habitáculo ..... 1.6

**DISTRIBUCION DE MASA ..... 2.1**

**ALARMA ANTIRROBO Y CIERRE CENTRALIZADO DE PUERTAS ..... 3.1**

**INMOVILIZACION DEL MOTOR ..... 3.4**

### ELEVALUNAS

Adelante ..... 5.1

Atrás ..... 5.2

Portón trasero ..... 5.4

**TECHO SOLAR ..... 6.1**

**RETROVISORES DE PUERTA ..... 7.1**

### ASIENTOS

Térmico ..... 8.1

**ENCHUFE DE DIAGNOSTICO ..... 10.1**

**UNIDAD CENTRAL DE CONTROL (CCU) ..... 11.1**

### CARGA Y ARRANQUE

Td4 ..... 15.1

K1.8 ..... 15.3

KV6 ..... 15.4

**BOMBA DE COMBUSTIBLE ..... 15.6**

### SISTEMA DE GESTION DEL MOTOR

Td4 ..... 20.1

K1.8 ..... 20.4

KV6 ..... 20.7

### PROGRAMADOR DE VELOCIDAD

Td4 ..... 31.1

KV6 ..... 31.3

**TRANSMISION AUTOMATICA ELECTRONICA ..... 32.1**

**SISTEMA DE FRENOS ANTIBLOQUEO (ABS) ..... 35.1**

**SISTEMA DE RETENCION SUPLEMENTARIO (SRS) ..... 36.1**

### AIRE ACONDICIONADO

Td4 ..... 38.1

K1.8 & KV6 ..... 38.4

**VENTILADOR DEL CALEFACTOR ..... 38.8**

**CALEFACTOR CONSUMIDOR DE COMBUSTIBLE ..... 39.1**

**VENTILADORES DE REFRIGERACION ..... 39.2**

**LUNETAS TERMICAS ..... 40.1**

### LIMPIA Y LAVAPARABRISAS

Adelante ..... 42.1

Atrás ..... 42.2

### LUCES EXTERIORES

Luces de pare y de marcha atrás ..... 43.1

Faros, luces de posición delanteras y traseras ..... 43.2

Luces antiniebla traseras ..... 43.4

Luces intermitentes de dirección\emergencia ..... 43.5

**LUCES INTERIORES ..... 44.1**

**ILUMINACION INTERIOR ..... 46.1**

**INSTRUMENTOS ..... 47.1**

**ACOPLADOR GIRATORIO ..... 47.5**

**BOCINA(S) ..... 48.1**

**ENCENDEDOR ..... 49.1**

**ENCHUFE PARA ACCESORIOS ..... 49.2**

**EQUIPOS DE SONIDO ..... 50.1**

**UNIONES DE CONVERGENCIA ..... 60.1**

**EMPALMES Y TOMAS CENTRALES ..... 65.1**

**BUSES DE DATOS DE COMUNICACIONES ..... 70.1**

# COMO UTILIZAR LOS DIAGRAMAS DE CIRCUITOS - DIRECCION A LA IZQUIERDA

Toda la información contenida en este folleto está destinada al uso con el libro de la Biblioteca de Consulta de Electricidad.

Estos esquemas de conexiones se presentan empezando por la distribución de Energía y Masa, seguida de los circuitos de cada sistema eléctrico del coche.

## Distribución eléctrica

El esquema de Distribución de Potencia ilustra las conexiones entre la batería y las cajas de fusibles del compartimento motor y habitáculo. También ilustra la circuitería interna de las cajas de fusibles.

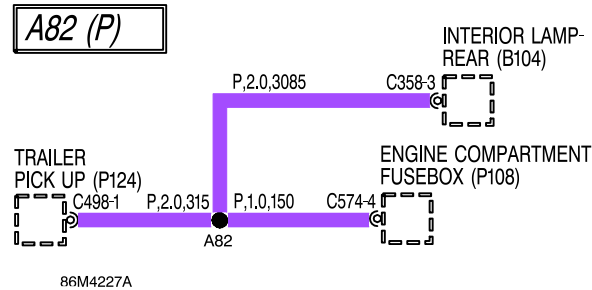

Después de estos detalles sobre cajas de fusibles viene la sección Uniones de Convergencia y Empalmes, en que se detalla la forma en que los empalmes del cableado y las uniones de convergencia distribuyen la tensión por los mazos de cables. Esta información deberá usarse durante la diagnosis de fallos eléctricos, para comprobar si hay síntomas en circuitos asociados y reducir el alcance de la investigación.

## Uniones de convergencia y empalmes

Las tablas de uniones de convergencia y empalmes presentan el empalme(s) y cableado hasta el primer componente. Los empalmes se identifican con un número provisto de prefijo alfabético y color de cable.

La información sobre empalmes indicada en los circuitos de cada sistema no es completa. Para obtener la información completa sobre cada empalme, remítase siempre al circuito del empalme.

## Atributos de cables

Al lado del color del cable se da información adicional (separada por una ","): Calibre del cable - sección transversal el cable en milímetros cuadrados. Esto se incluye para ayudarle a seleccionar el cable correcto durante la reparación del cableado.

En el caso de ciertos cables no se indica el calibre. Dichos cables se construyen de forma especial, y se identifican con un código de tres o cuatro letras impreso después del código de colores, por ejemplo MAB. El código identifica el tipo de cable para fines de fabricación. Generalmente, sólo los primeros dos caracteres tienen significado para el servicio, pero en algunos casos el tercer carácter también cobra significado. Vea la información sobre el Tipo de Cable que aparece más adelante.

## Distribución de masa

La sección de distribución a masa comprende una serie de tablas de Uniones de Convergencia y Empalmes. Los mismos se usan de forma similar a los de Distribución de Tensión, a fin de reducir la zona de búsqueda, buscando síntomas de avería en circuitos asociados.

## Conectores

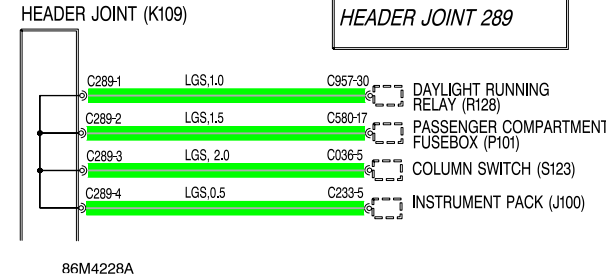

Las uniones de convergencia se reconocen por el número del conector correspondiente, que tiene un sufijo para indicar la disposición de pines del cable, por ejemplo C289-1 identifica el conector 289 y 1 el número de pin. El color del material aislante del cable se identifica de la forma normal. En el caso de cables que tienen un color predominante y una franja de color secundario, el color principal se identifica primero, por ejemplo LGS - Verde claro con franja gris.

## Tipos de línea



86M4229A

Esto significa que el cable se conecta a otro circuito.

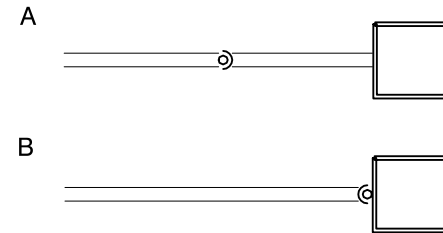

86M4230A

El símbolo de copa y bola indica las mitades macho y hembra del conector.

A. El enchufe en el cable (cable libre) se conecta directamente al componente.

B. El conector se enchufa directamente en el componente.

## COMO UTILIZAR LOS DIAGRAMAS DE CIRCUITOS - DIRECCION A LA IZQUIERDA

### Componentes

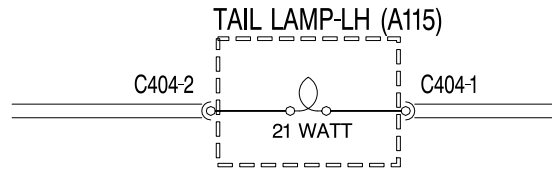

86M4231A

Se indica el nombre o descripción del componente. Un perfil dibujado con línea de puntos indica que el componente no se ha ilustrado completo.

### Tomas de masa

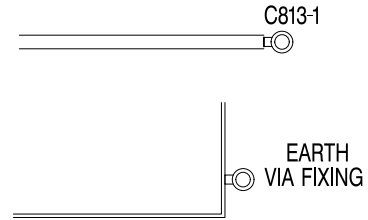

86M4232A

Las tomas de masa se identifican con el símbolo de un ollao y el número del conector, excepto cuando los componentes se conectan a masa a través de sus fijaciones, en ese caso sólo se ilustra el ollao.

### Fusibles y Diodos

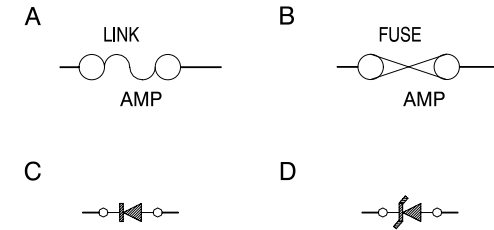

86M4234A

Los eslabones fusibles (A) y fusibles para la corriente de régimen (B) se identifican como se indica.

La dirección de la flecha en un símbolo de Diodo (C), indica la dirección del flujo de corriente. El diodo Zener (D) - impide el flujo de corriente hasta que se alcance una determinada tensión.

## DISTRIBUCION ELECTRICA - Caja de fusibles del compartimento motor

---

- D125** ECM - ABS
- D139** ECM - Inmovilización del motor
- D241** Unidad de control - Ventilador de refrigeración
- E107** Masa
- K109** Unión de convergencia
- M100** Alternador/generador
- M101** Motor de arranque
- M210** Ventilador - Caja E
- N100** Solenoide - Motor de arranque
- P100** Batería
- P101** Caja de fusibles - Habitáculo
- P108** Caja de fusibles - Compartimento motor
- R102** Relé - Motor de arranque
- R116** Relé - Módulo de control del motor (ECM)
- R118** Relé - Ventilador de refrigeración - 1
- S100** Interruptor - Alumbrado
- S176** Interruptor - Encendido
- V101** No se usa

# POWER DISTRIBUTION ENGINE COMPARTMENT FUSEBOX

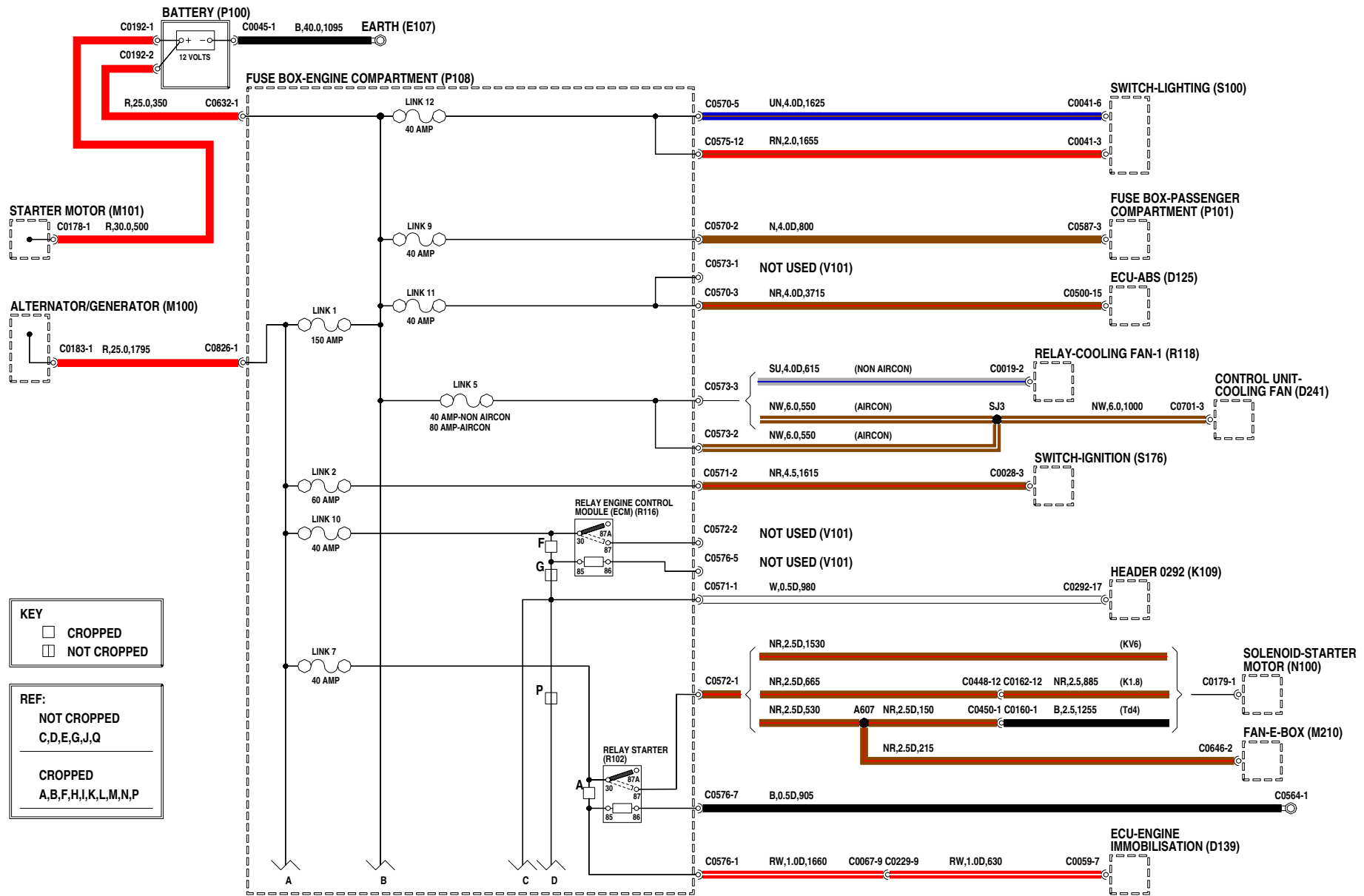

VWR111530-1a15

## DISTRIBUCION ELECTRICA - Caja de fusibles del compartimento motor

---

- D125** ECM - ABS
- D131** Módulo de control del motor (ECM)
- D170** Unidad central de control (CCU)
- D179** Sensor - Depósito de combustible
- K109** Unión de convergencia
- L102** Bocina - Lado izquierdo
- L103** Bocina - Lado derecho
- P101** Caja de fusibles - Habitáculo
- P108** Caja de fusibles - Compartimento motor
- R103** Relé - Bomba de combustible
- R133** Relé - Bocina
- S176** Interruptor - Encendido
- S206** Interruptor - Inercial

# POWER DISTRIBUTION ENGINE COMPARTMENT FUSEBOX

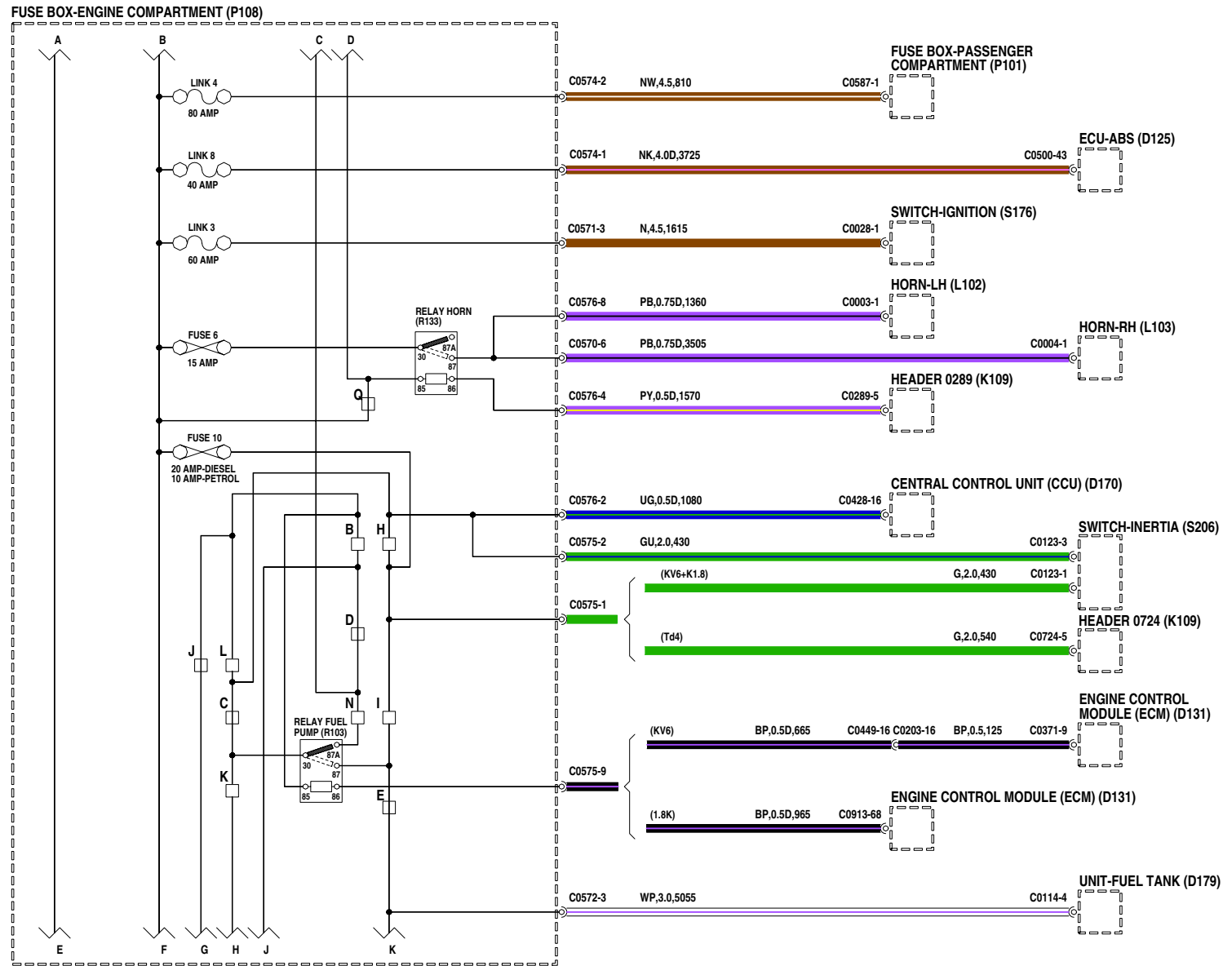

VWR111530-2of5



## DISTRIBUCION ELECTRICA - Caja de fusibles del compartimento motor

---

- D125** ECM - ABS
- D131** Módulo de control del motor (ECM)
- D149** Embrague - Compresor - Acondicionador de aire (A/A)
- D241** Unidad de control - Ventilador de refrigeración
- K109** Unión de convergencia
- P108** Caja de fusibles - Compartimento motor
- R118** Relé - Ventilador de refrigeración - 1
- R176** Relé - Ventilador
- R181** Relé - Embrague del compresor - Acondicionador de aire (A/A)
- R222** Relé - Descenso de pendientes
- T231** Sensor - Temperatura - Caja E

# POWER DISTRIBUTION ENGINE COMPARTMENT FUSEBOX

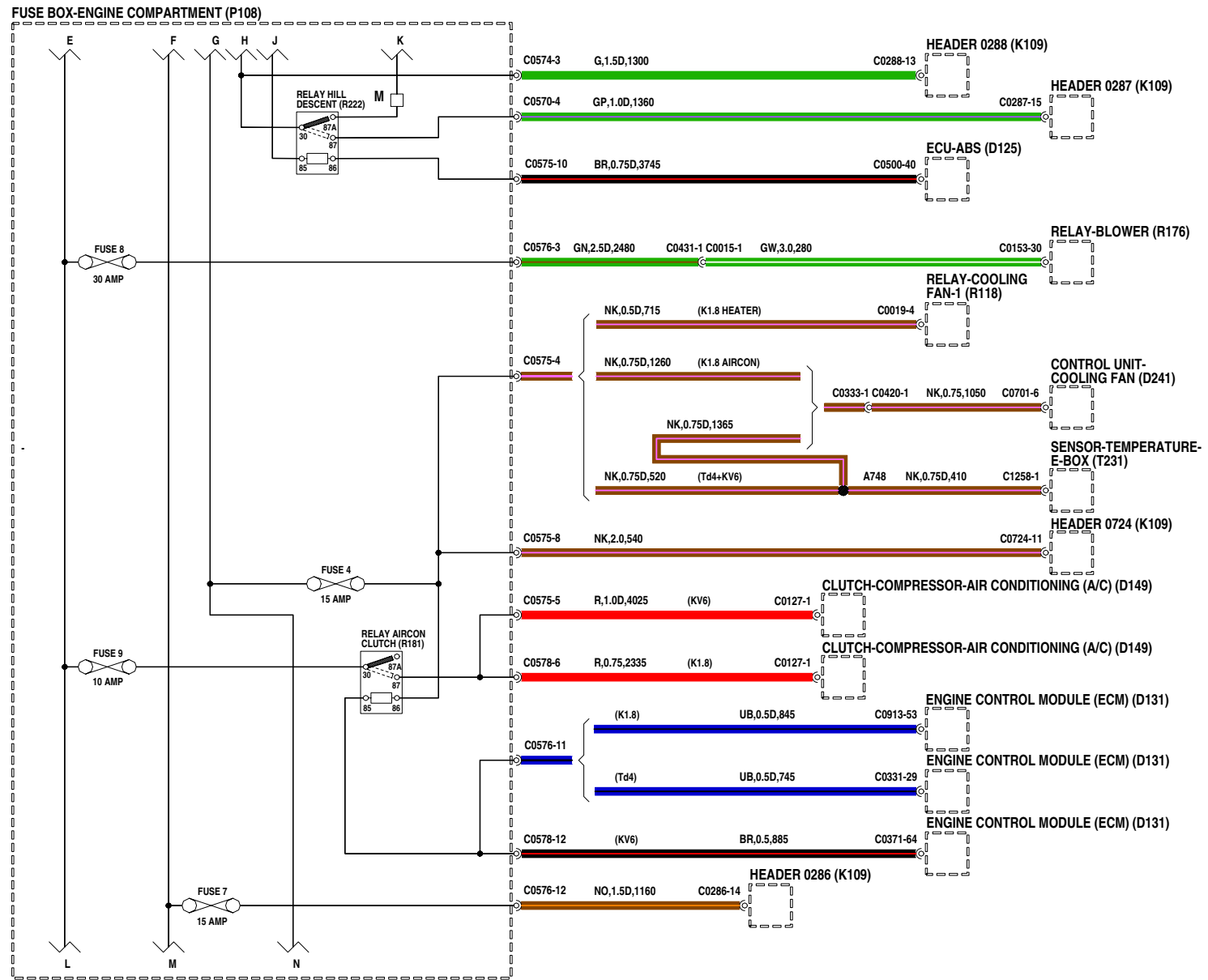

VWR111530-3a/5

## DISTRIBUCION ELECTRICA - Caja de fusibles del compartimento motor

---

- D131** Módulo de control del motor (ECM)
- H115** Calefactor - Consumidor de combustible
- N119** Válvula de control de purga
- P108** Caja de fusibles - Compartimento motor
- R100** Relé - Principal
- R114** Relé - Bujía de incandescencia
- T131** Sensor - Térmico de oxígeno (HO2S)

# POWER DISTRIBUTION ENGINE COMPARTMENT FUSEBOX

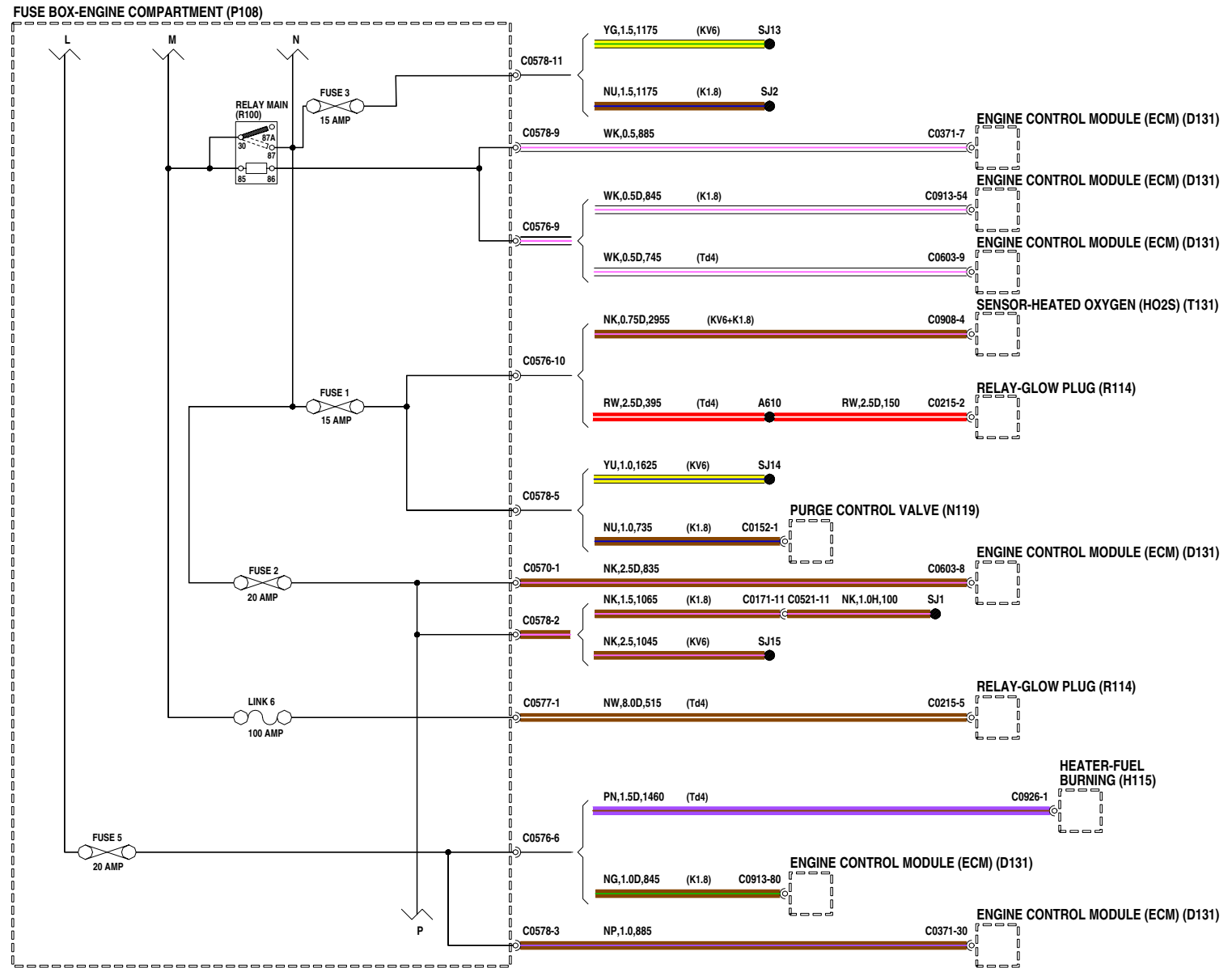

VWR111530-4of5

## DISTRIBUCION ELECTRICA - Caja de fusibles del compartimento motor

---

- D131** Módulo de control del motor (ECM)
- J100** Cuadro de instrumentos
- M100** Alternador/generador
- P101** Caja de fusibles - Habitáculo
- P108** Caja de fusibles - Compartimento motor
- S216** Interruptor - Presión del aceite
- T172** Inyector de combustible - No. 1
- T173** Inyector de combustible - No. 2
- T174** Inyector de combustible - No. 3
- T175** Inyector de combustible - No. 4
- T176** Inyector de combustible - No. 5
- T177** Inyector de combustible - No. 6

# POWER DISTRIBUTION ENGINE COMPARTMENT FUSEBOX

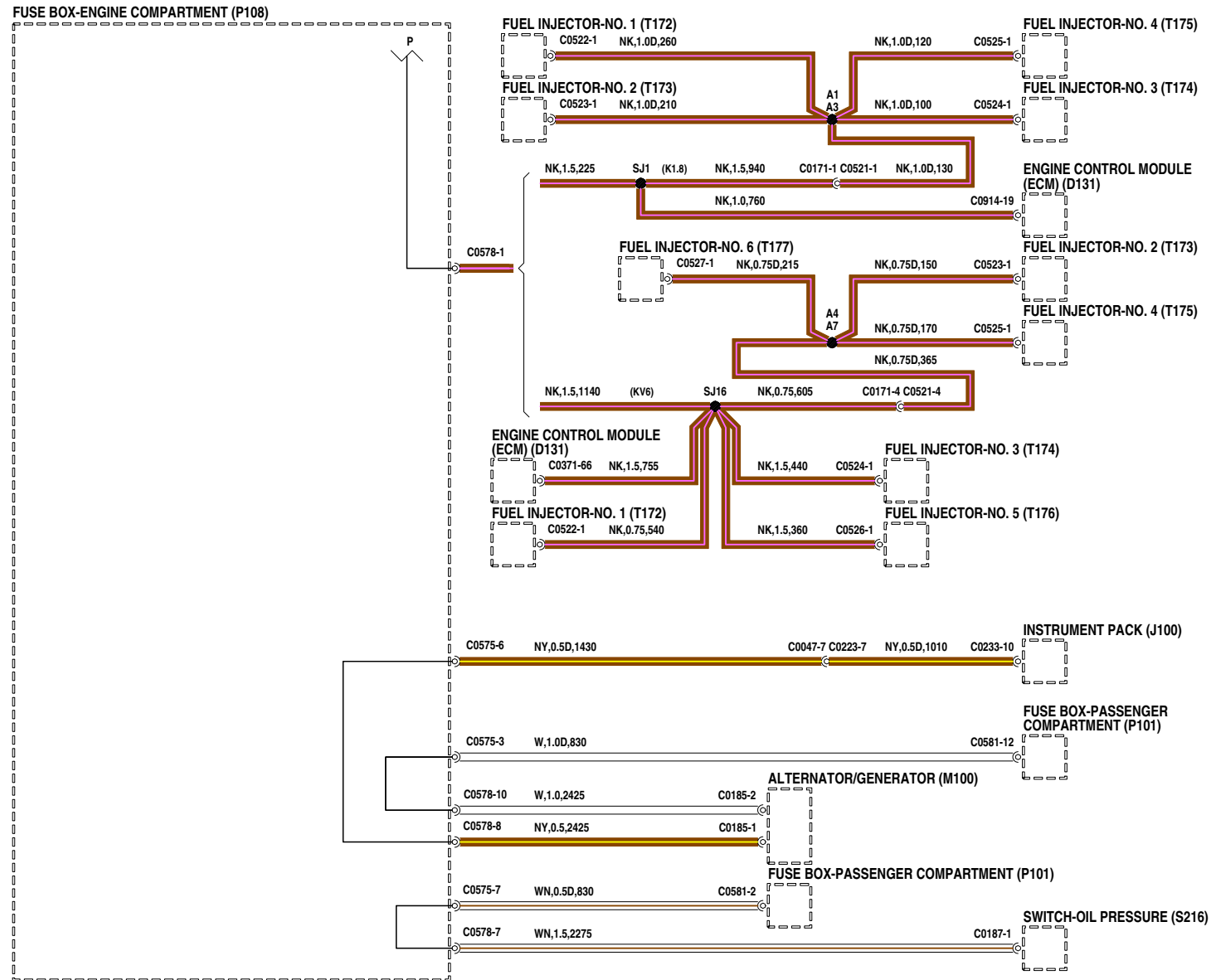



## DISTRIBUCION ELECTRICA - Caja de fusibles del habitáculo

---

- A100** Faro - Lado derecho
- A101** Faro - Lado izquierdo
- D100** Unidad - Intermitentes de dirección/emergencia
- D125** ECM - ABS
- D128** ECM - Airbag
- D170** Unidad central de control (CCU)
- J100** Cuadro de instrumentos
- K109** Unión de convergencia
- P101** Caja de fusibles - Habitáculo
- P108** Caja de fusibles - Compartimento motor
- R127** Relé - Luces de carretera/cruce
- R131** Relé - Luces antiniebla traseras
- S100** Interruptor - Alumbrado
- S105** Interruptor - Intermitente de dirección
- S121** Interruptor - Emergencia
- V101** No se usa



# POWER DISTRIBUTION PASSENGER COMPARTMENT FUSEBOX

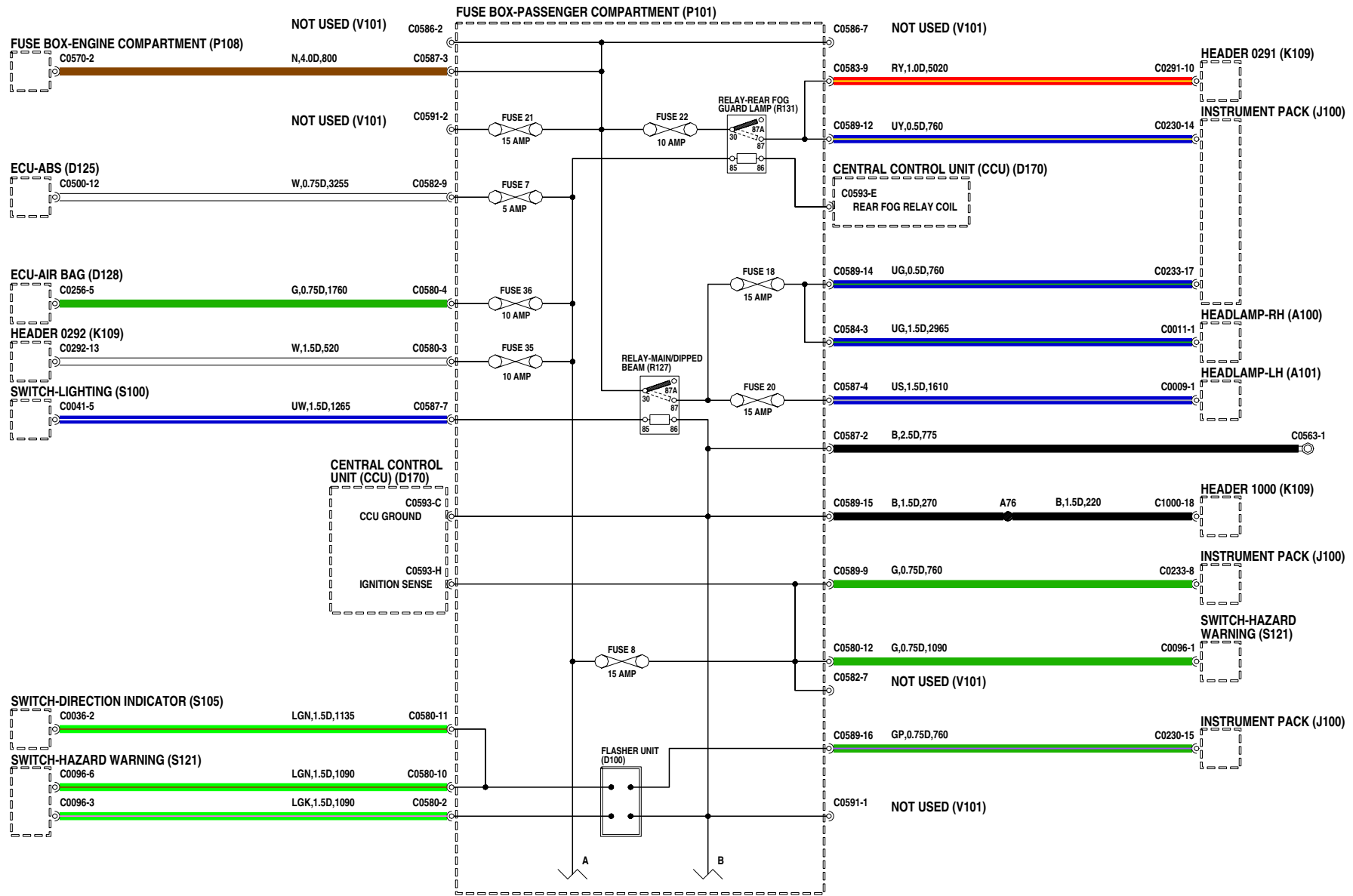

VWR111540-1a05

## DISTRIBUCION ELECTRICA - Caja de fusibles del habitáculo

---

- D131** Módulo de control del motor (ECM)
- D170** Unidad central de control (CCU)
- J165** Encendedor
- K109** Unión de convergencia
- M100** Alternador/generador
- M105** Motor - Limpiaparabrisas
- P101** Caja de fusibles - Habitáculo
- P108** Caja de fusibles - Compartimento motor
- R203** Relé - Enchufe para accesorios
- S103** Interruptor - Luz de marcha atrás
- S114** Mando - Lavaluneta
- S117** Interruptor - Lavado/barrido - Parabrisas
- S176** Interruptor - Encendido
- S184** Interruptor - Motor del ventilador
- V101** No se usa
- V103** Enchufe - Accesorios

# POWER DISTRIBUTION PASSENGER COMPARTMENT FUSEBOX

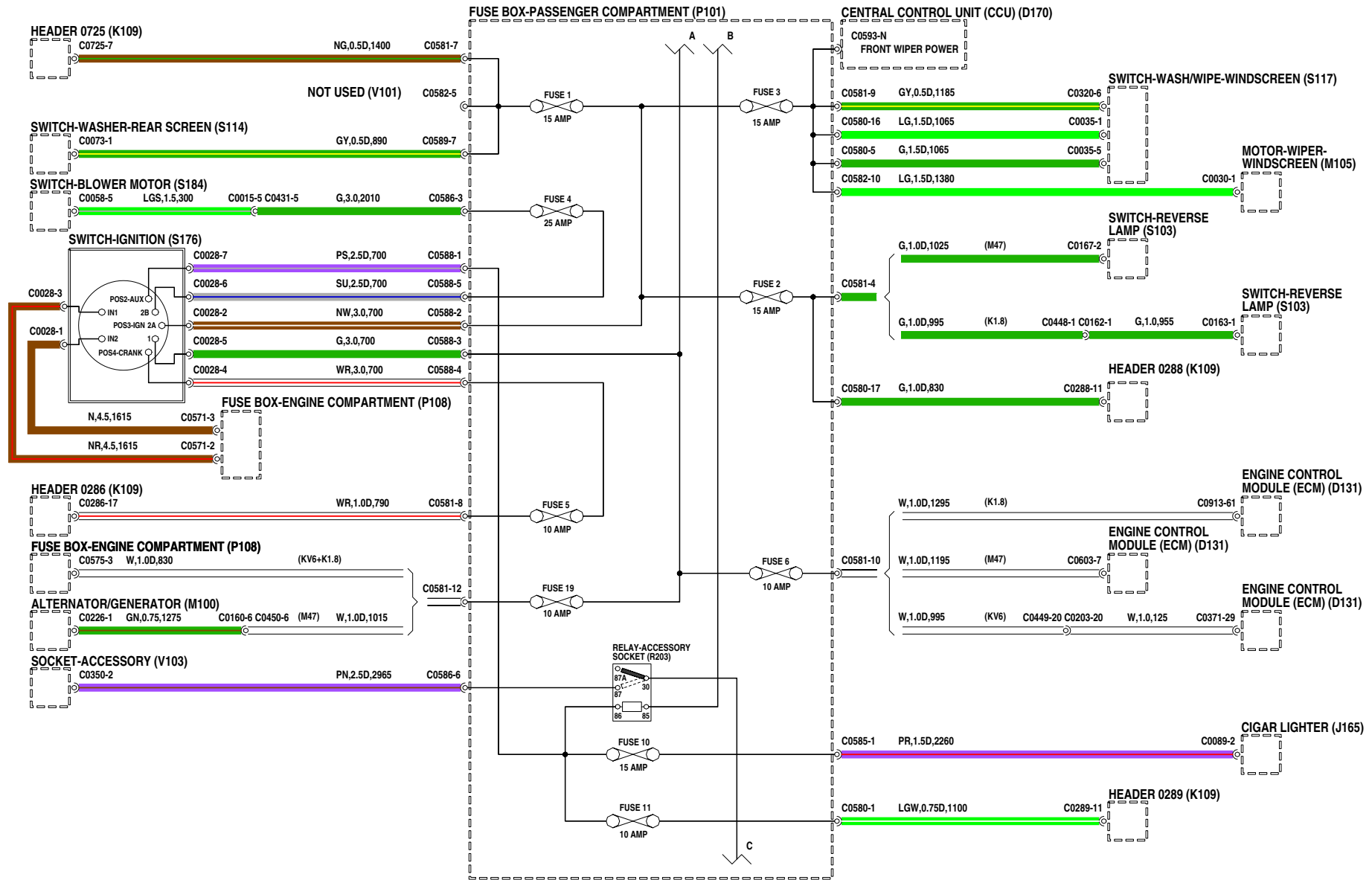

VWR111540-2a15

## DISTRIBUCION ELECTRICA - Caja de fusibles del habitáculo

---

<b>B103</b>	Unidad - Luces - Interiores	<b>S145</b>	Interruptor - Elevalunas - Consola - Lado izquierdo
<b>B104</b>	Luz - Interior - Trasera	<b>S156</b>	Interruptor - Retrovisor
<b>D139</b>	ECM - Inmovilización del motor	<b>S171</b>	Interruptor - Techo solar
<b>D170</b>	Unidad central de control (CCU)		
<b>F100</b>	Autorradio		
<b>H100</b>	Elemento calefactor - Luneta trasera		
<b>K109</b>	Unión de convergencia		
<b>P101</b>	Caja de fusibles - Habitáculo		
<b>P108</b>	Caja de fusibles - Compartimento motor		
<b>R101</b>	Relé - Circuitos auxiliares		
<b>R124</b>	Relé - Iluminación		
<b>R137</b>	Relé - Limpialuneta		
<b>R138</b>	Relé - Luneta térmica		
<b>R143</b>	Relé - Elevalunas		
<b>R205</b>	Relé - Elevalunas - Portón trasero		
<b>S120</b>	Interruptor - Luneta térmica		
<b>S138</b>	Interruptor - Elevalunas - Delantero - Lado derecho		
<b>S144</b>	Interruptor - Elevalunas - Consola - Lado derecho		

# POWER DISTRIBUTION PASSENGER COMPARTMENT FUSEBOX

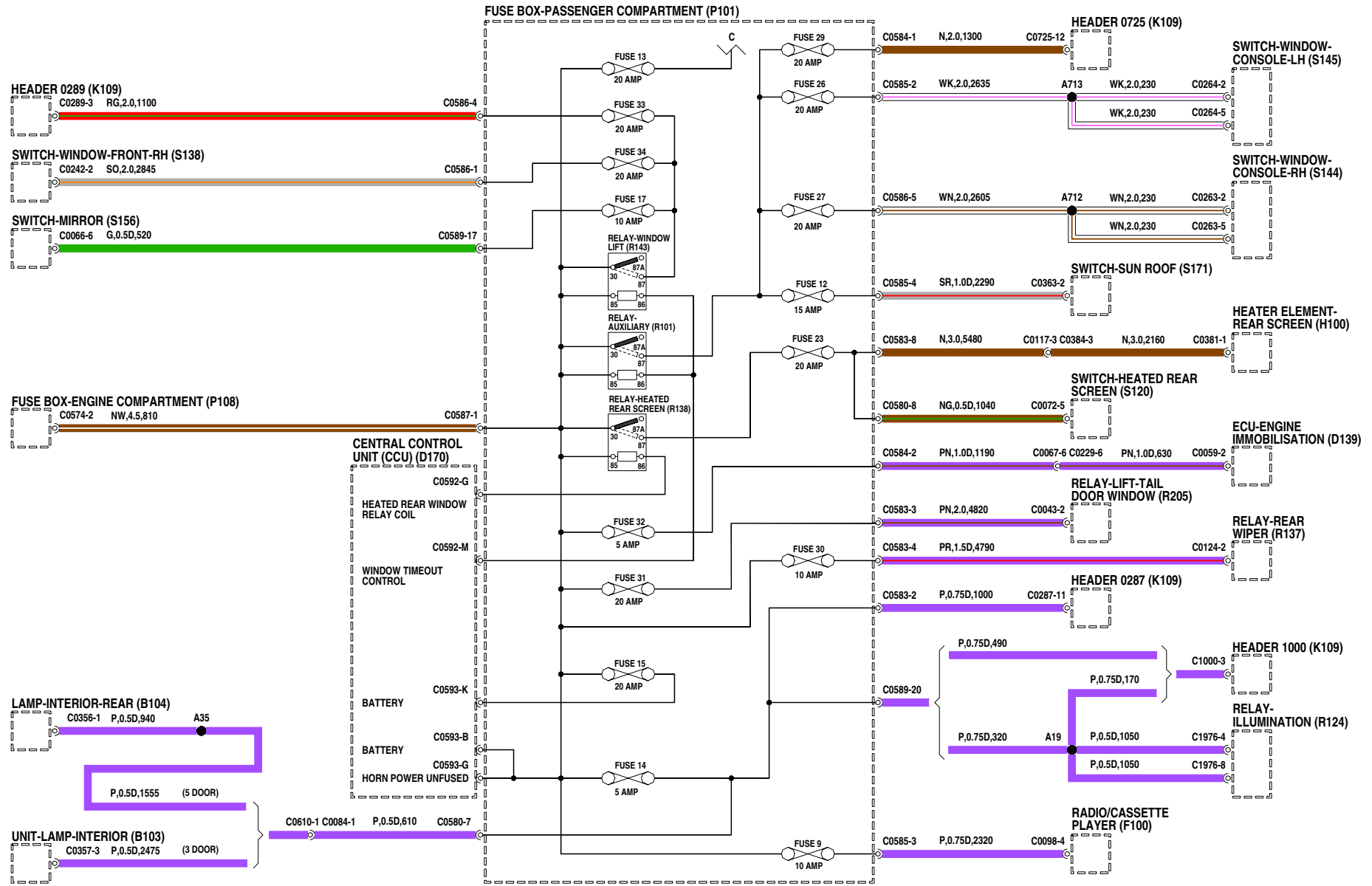

VWR111540-3a05

## DISTRIBUCION ELECTRICA - Caja de fusibles del habitáculo

---

- A100** Faro - Lado derecho
- A101** Faro - Lado izquierdo
- A115** Luz - Trasera - Lado izquierdo
- D170** Unidad central de control (CCU)
- K109** Unión de convergencia
- M130** Motor - Nivelación de faros - Lado izquierdo
- P101** Caja de fusibles - Habitáculo
- P124** Sensor de remolque
- S100** Interruptor - Alumbrado
- S109** Interruptor - Nivelación de faros
- S183** Regulador de luminosidad - Iluminación de instrumentos
- V101** No se usa

# POWER DISTRIBUTION PASSENGER COMPARTMENT FUSEBOX

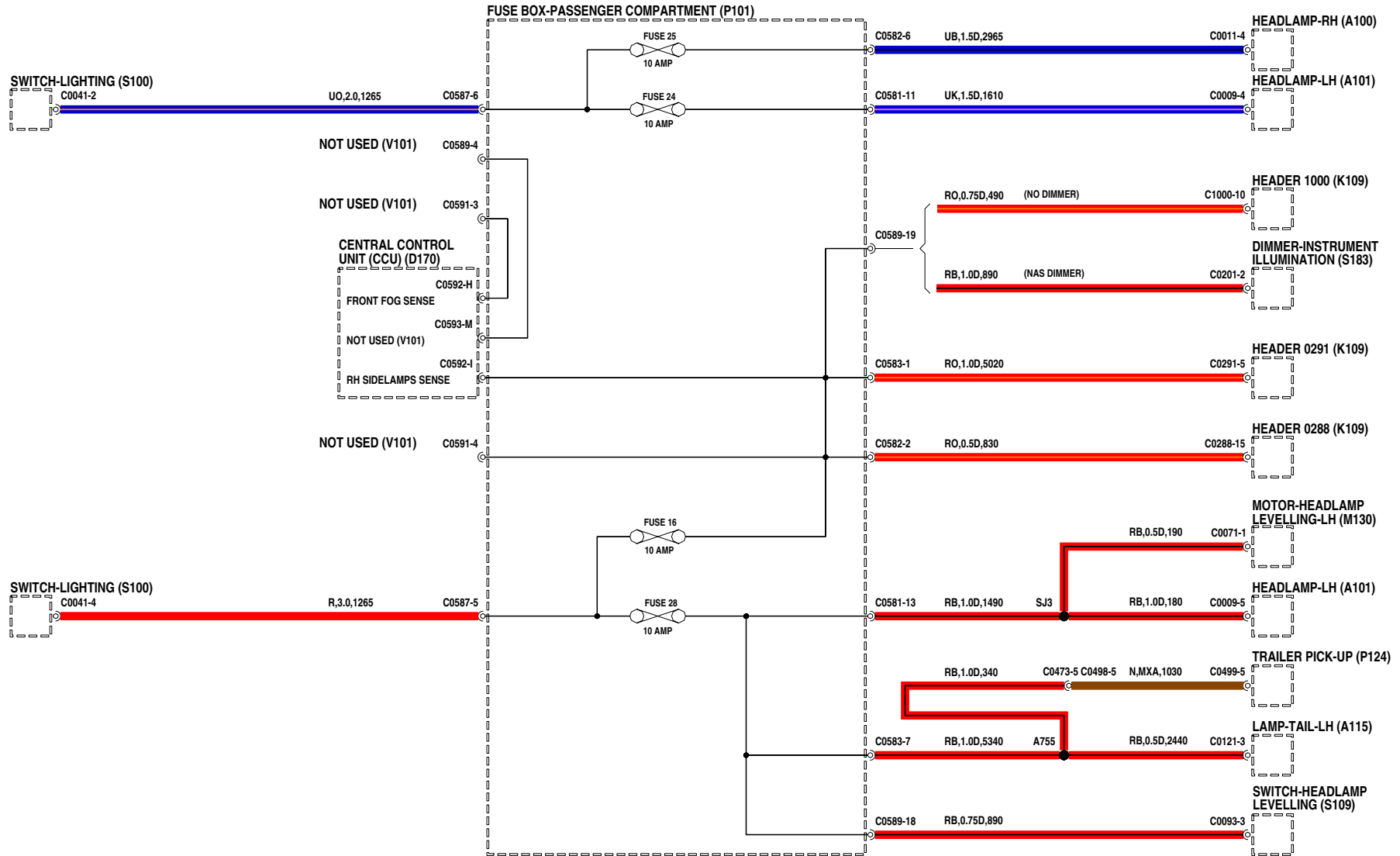

VWR111540-4d5

## DISTRIBUCION ELECTRICA - Caja de fusibles del habitáculo

---

- A100** Faro - Lado derecho
- A101** Faro - Lado izquierdo
- A115** Luz - Trasera - Lado izquierdo
- D131** Módulo de control del motor (ECM)
- D170** Unidad central de control (CCU)
- J100** Cuadro de instrumentos
- K109** Unión de convergencia
- P101** Caja de fusibles - Habitáculo
- P108** Caja de fusibles - Compartimento motor
- P124** Sensor de remolque
- R141** Relé - Emergencia
- S105** Interruptor - Intermitente de dirección
- S111** Interruptor - Luces antiniebla - Traseras
- S116** Mando - Limpialuneta
- S213** Interruptor - Freno de mano
- V101** No se usa



# POWER DISTRIBUTION PASSENGER COMPARTMENT FUSEBOX

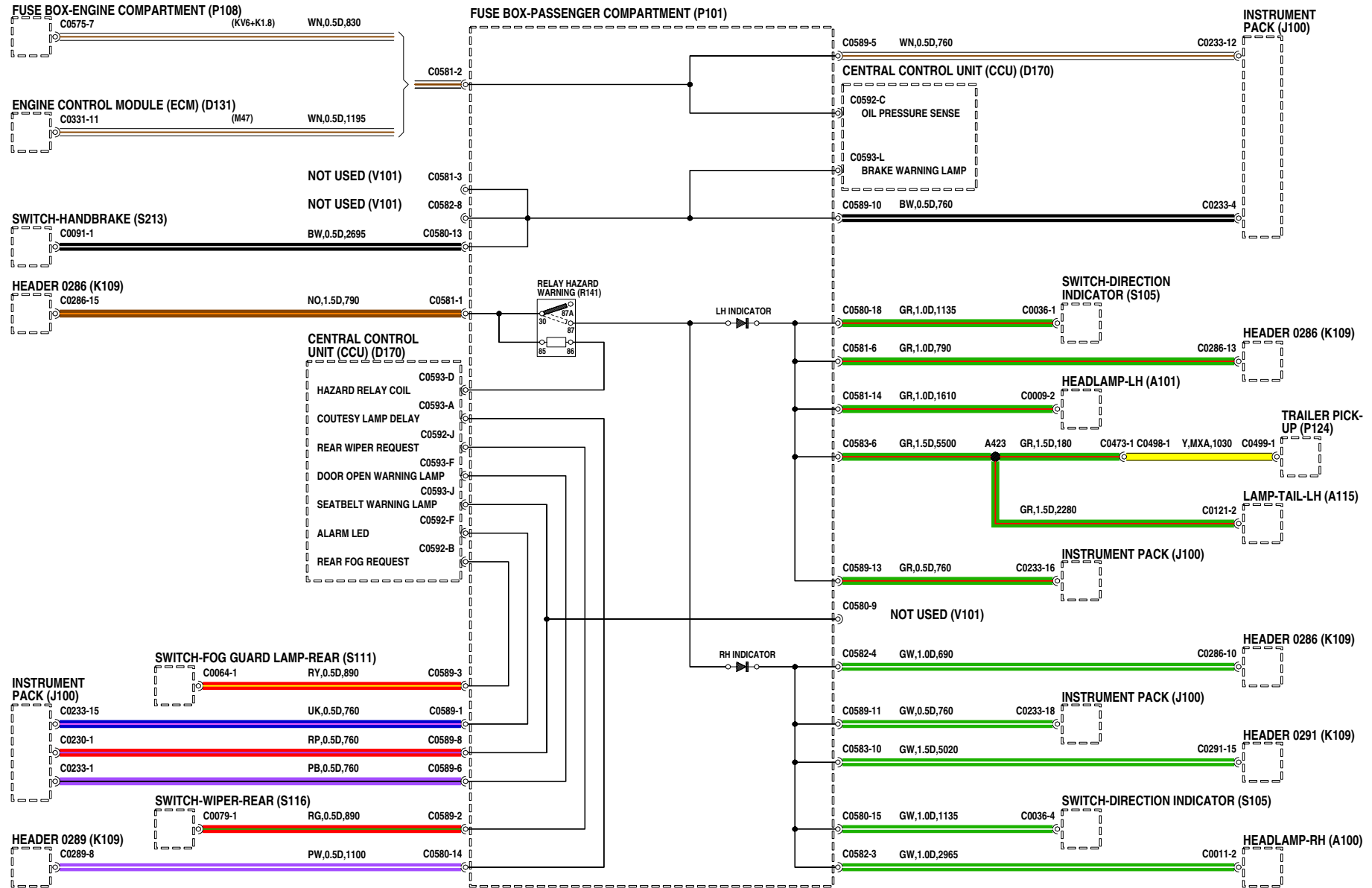

VWR111540-5a5



## DISTRIBUCION DE MASA

---

<b>A100</b>	Faro - Lado derecho	<b>S224</b>	Interruptor - Capó
<b>A101</b>	Faro - Lado izquierdo	<b>S245</b>	Interruptor - Bajada de pendientes (1ª velocidad)
<b>D121</b>	ECM - Programador de velocidad		
<b>D179</b>	Sensor - Depósito de combustible		
<b>D245</b>	Interfaz - Programador de velocidad		
<b>H115</b>	Calefactor - Consumidor de combustible		
<b>K108</b>	Unión de convergencia - Masa		
<b>K109</b>	Unión de convergencia		
<b>L102</b>	Bocina - Lado izquierdo		
<b>L103</b>	Bocina - Lado derecho		
<b>M102</b>	Motor - Ventilador de refrigeración - 1		
<b>M108</b>	Motor - Lavaluneta		
<b>M129</b>	Motor - Nivelación de faros - Lado derecho		
<b>M130</b>	Motor - Nivelación de faros - Lado izquierdo		
<b>M151</b>	Bomba - Combustible		
<b>M153</b>	Bomba - Lavaparabrisas		
<b>S120</b>	Interruptor - Luneta térmica		
<b>S121</b>	Interruptor - Emergencia		
<b>S124</b>	Mando - Programador de velocidad		

# EARTH DISTRIBUTION

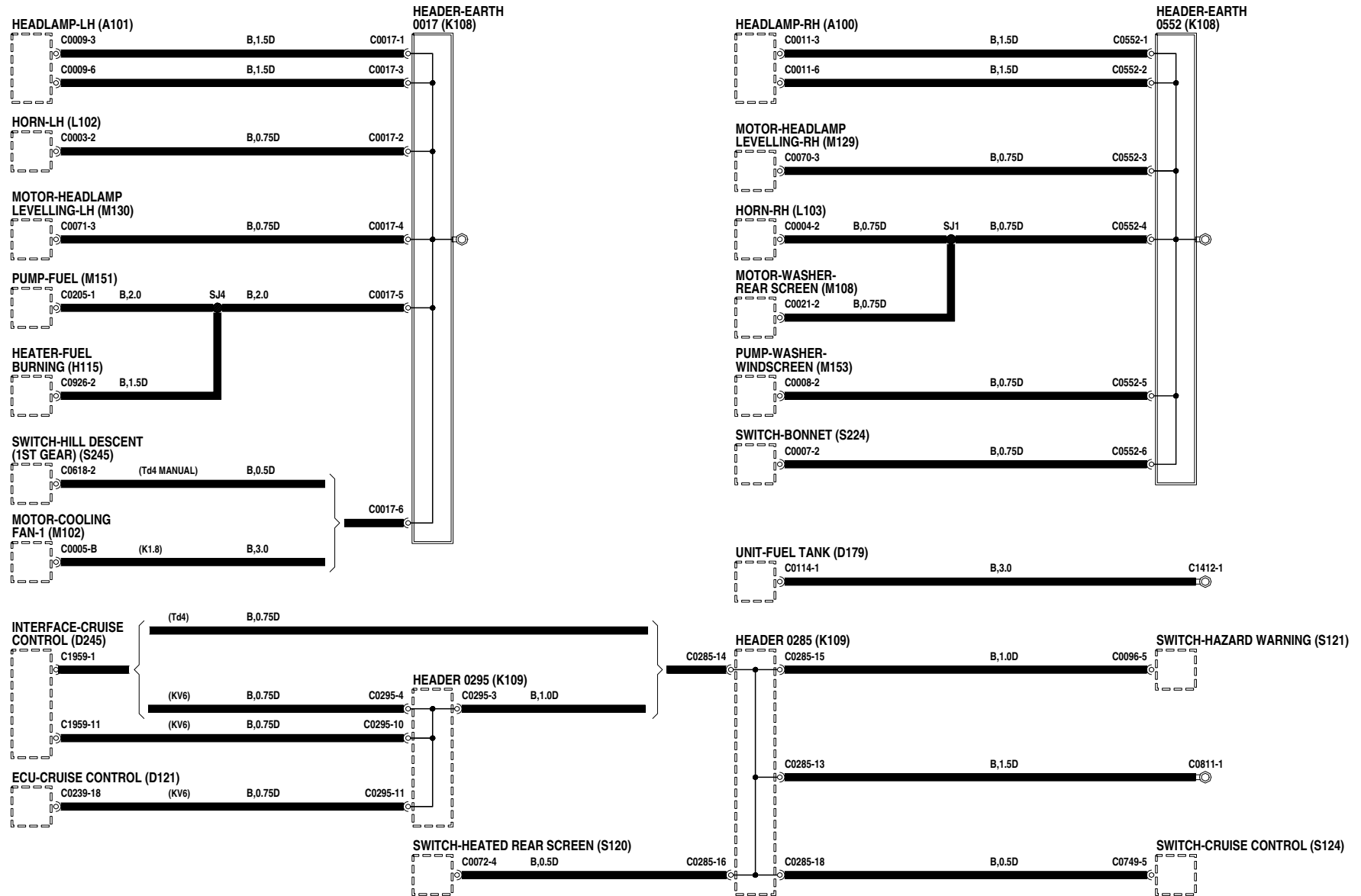

VWR111320-1a7

## DISTRIBUCION DE MASA

---

<b>A110</b>	Luz - Antiniebla - Trasera - Lado derecho	<b>K108</b>	Unión de convergencia - Masa
<b>A111</b>	Luz - Antiniebla - Trasera - Lado izquierdo	<b>M106</b>	Motor - Limpialuneta
<b>A114</b>	Luz - Trasera - Lado derecho	<b>M114</b>	Motor - Cerradura - Portón trasero
<b>A115</b>	Luz - Trasera - Lado izquierdo	<b>M117</b>	Motor - Cerradura de puerta - Delantera - Lado derecho
<b>A120</b>	Luz - Repetidora lateral - Delantera - Lado derecho	<b>M169</b>	Retrovisor - Puerta - Lado del acompañante
<b>A121</b>	Luz - Repetidora lateral - Delantera - Lado izquierdo	<b>P101</b>	Caja de fusibles - Habitáculo
<b>A126</b>	Luz - Pare - Montada en lo alto	<b>P108</b>	Caja de fusibles - Compartimento motor
<b>A127</b>	Luz - Matrícula trasera - Lado derecho	<b>P124</b>	Sensor de remolque
<b>A129</b>	Luz - Marcha atrás - Lado derecho	<b>R137</b>	Relé - Limpialuneta
<b>A130</b>	Luz - Marcha atrás - Lado izquierdo	<b>R152</b>	Relé - Elevalunas - Traseros
<b>D118</b>	ECM - Elevalunas	<b>R217</b>	Relé - Marcha atrás
<b>D125</b>	ECM - ABS	<b>S181</b>	Interruptor - Luz de tapa de maletero/portón trasero
<b>D131</b>	Módulo de control del motor (ECM)	<b>S211</b>	Interruptor - Pedal acelerador
<b>D171</b>	DCU - Airbag	<b>S250</b>	Interruptor - Portón trasero abierto
<b>D179</b>	Sensor - Depósito de combustible		
<b>H100</b>	Elemento calefactor - Luneta trasera		
<b>H111</b>	Bomba - Calefactor quemador de combustible (FBH)		

# EARTH DISTRIBUTION

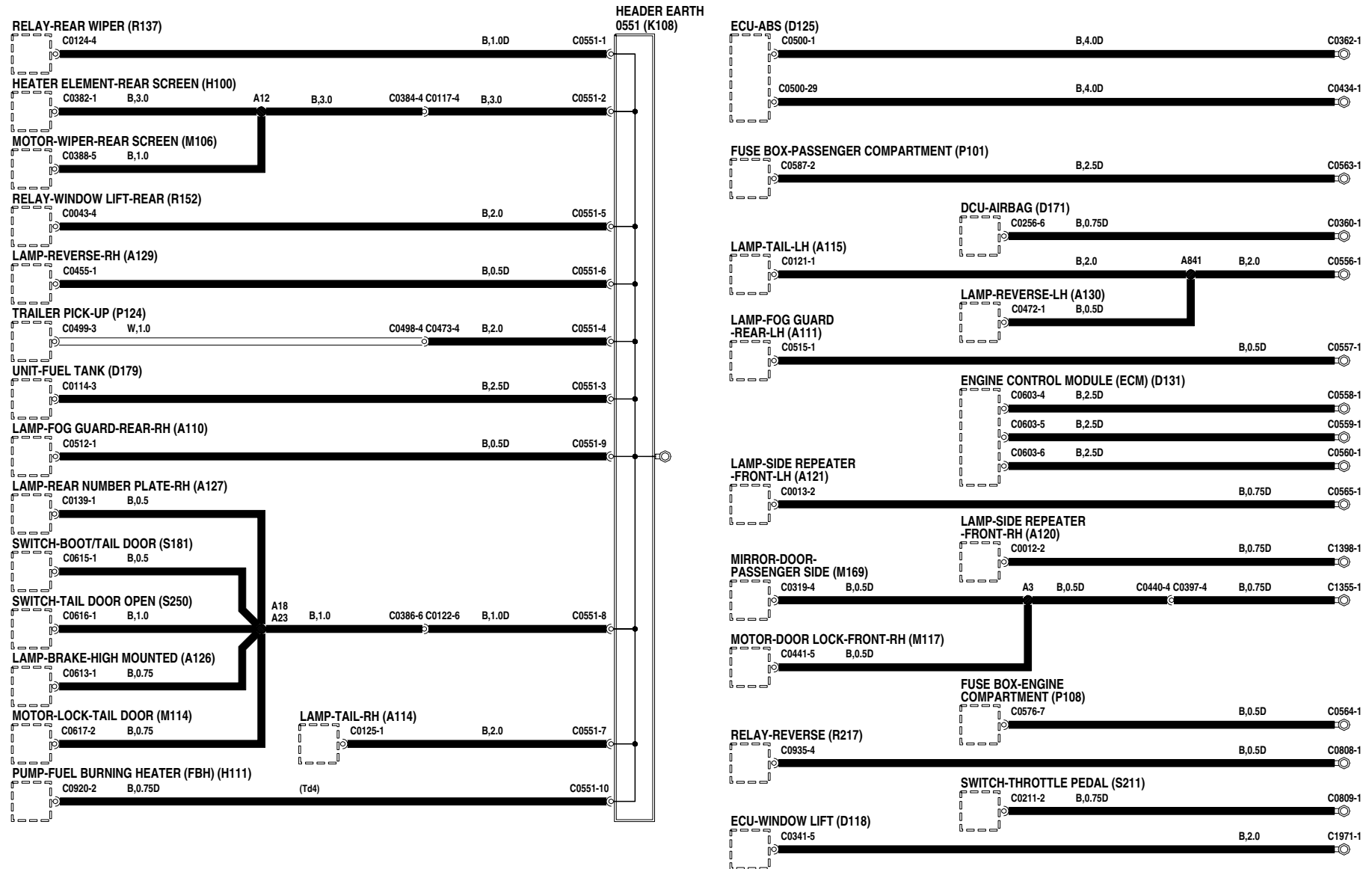

VWR111320-2a17

## DISTRIBUCION DE MASA

---

<b>D197</b> ECM - Retrovisor - Plegable	<b>S145</b> Interruptor - Elevalunas - Consola - Lado izquierdo	<b>V103</b> Enchufe - Accesorios
<b>F100</b> Autorradio	<b>S161</b> Interruptor - Calefactor - Asiento - Lado derecho	
<b>H103</b> Asiento térmico - Lado derecho	<b>S162</b> Interruptor - Calefactor - Asiento - Lado izquierdo	
<b>H104</b> Asiento térmico - Lado izquierdo	<b>S173</b> Interruptor - Hebilla - Lado izquierdo	
<b>J100</b> Cuadro de instrumentos	<b>S185</b> Interruptor - Aire fresco/recirculado	
<b>J165</b> Encendedor	<b>S194</b> Grupo de mandos - Acondicionador de aire (A/A)	
<b>K108</b> Unión de convergencia - Masa	<b>S210</b> Interruptor - Inhibidor de arranque de la transmisión automática/luz de marcha atrás	
<b>K109</b> Unión de convergencia	<b>S228</b> Selector - Transmisión automática	
<b>M119</b> Motor - Cerradura de puerta - Trasera - Lado derecho	<b>S236</b> Interruptor - Aislador	
<b>M120</b> Motor - Cerradura de puerta - Trasera - Lado izquierdo	<b>S238</b> Interruptor - Cuesta abajo	
<b>M132</b> Motor - Ventilador - Delantero	<b>S241</b> Interruptor - Techo solar - Delantero	
<b>R176</b> Relé - Ventilador	<b>S247</b> Interruptor - Cierre centralizado de puertas	
<b>S138</b> Interruptor - Elevalunas - Delantero - Lado derecho	<b>S249</b> Interruptor - Elevalunas - Portón trasero	
<b>S139</b> Interruptor - Elevalunas - Delantero - Lado izquierdo	<b>S337</b> Interruptor - Tiptronic	
<b>S144</b> Interruptor - Elevalunas - Consola - Lado derecho	<b>T165</b> Sensor - Evaporador	
	<b>V100</b> Enchufe de diagnóstico	

# EARTH DISTRIBUTION

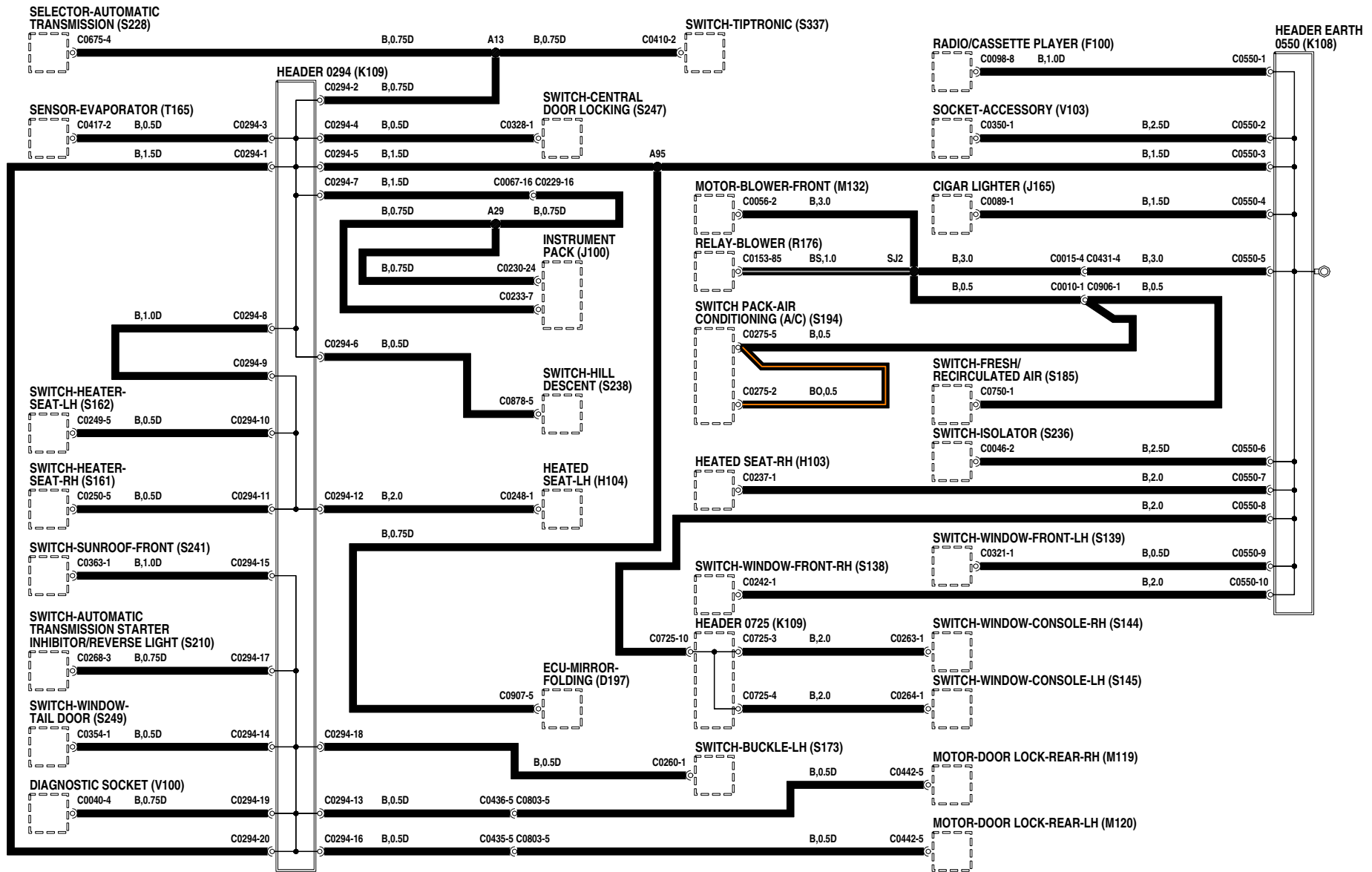

VWR111320-4a7



## DISTRIBUCION DE MASA

---

<b>B100</b>	Luz - Interior - Delantera	<b>S309</b>	Interruptor - Pedal de embrague
<b>B104</b>	Luz - Interior - Trasera	<b>T139</b>	Sensor - Volumétrico
<b>B152</b>	Espejo - Cortesía - Lado izquierdo		
<b>B153</b>	Espejo - Cortesía - Lado derecho		
<b>D118</b>	ECM - Elevalunas		
<b>D123</b>	ECM - Transmisión automática electrónica		
<b>K109</b>	Unión de convergencia		
<b>M105</b>	Motor - Limpiaparabrisas		
<b>M118</b>	Motor - Cerradura de puerta - Delantera - Lado izquierdo		
<b>M168</b>	Retrovisor - Puerta - Lado del conductor		
<b>M210</b>	Ventilador - Caja E		
<b>R207</b>	Relé - Bomba de lavaluneta		
<b>R217</b>	Relé - Marcha atrás		
<b>S211</b>	Interruptor - Pedal acelerador		
<b>S212</b>	Interruptor - Nivel de líquido de frenos		
<b>S215</b>	Interruptor - Pedal de freno		
<b>S227</b>	Acoplador giratorio		
<b>S245</b>	Interruptor - Bajada de pendientes (1ª velocidad)		

# EARTH DISTRIBUTION

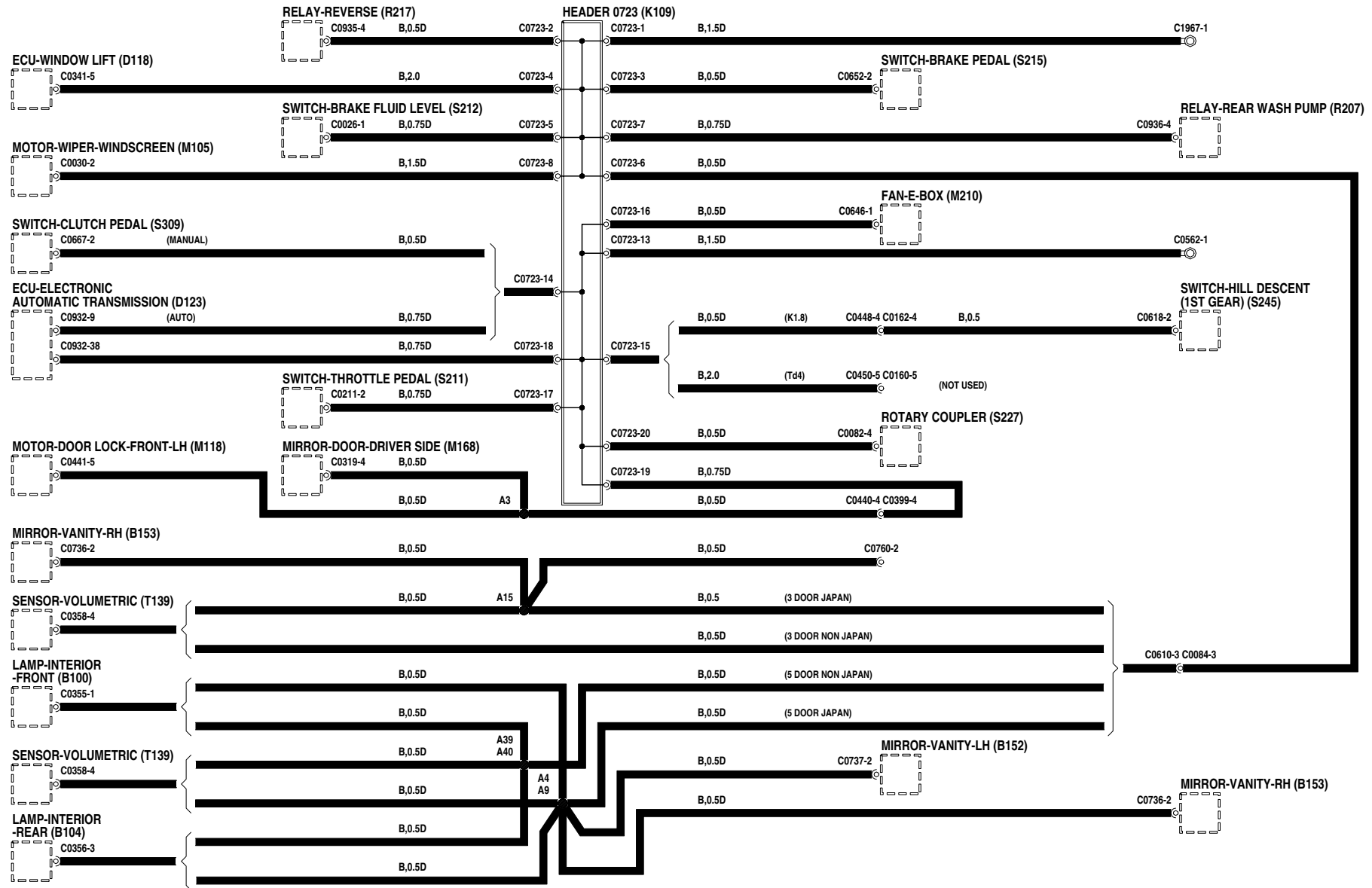

VWR111320-5of7

## DISTRIBUCION DE MASA

---

**D131** Módulo de control del motor (ECM)

**D216** Válvula - Mariposa

**D217** Válvula - Equilibrio - 1

**D233** Bobina de encendido - 1

**D234** Bobina de encendido - 2

**D235** Bobina de encendido - 3

**D236** Bobina de encendido - 4

**D237** Bobina de encendido - 5

**D238** Bobina de encendido - 6

**K108** Unión de convergencia - Masa

**T101** Pantalla - Sensor - Picado

# EARTH DISTRIBUTION

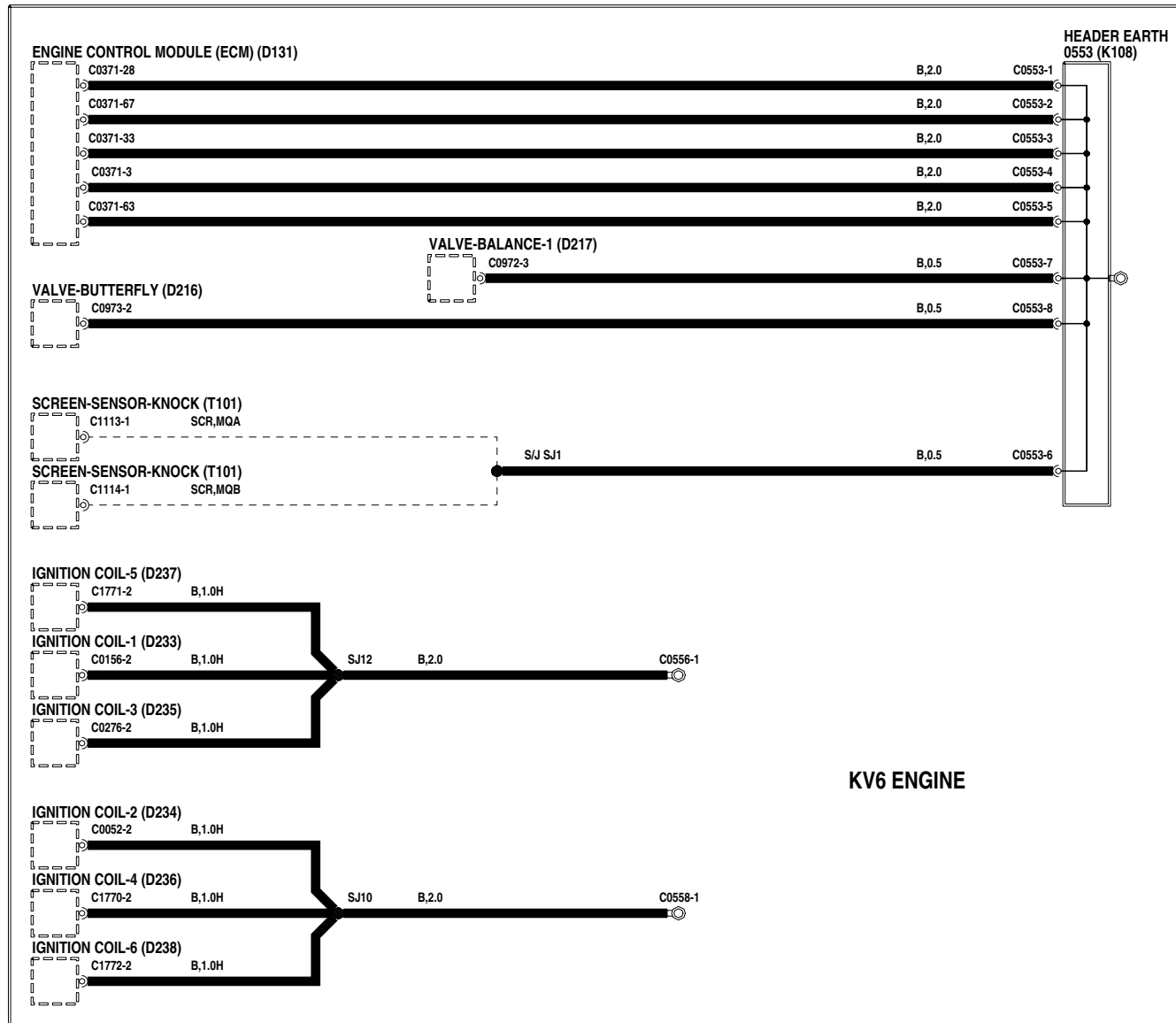

## DISTRIBUCION DE MASA

---

- D131** Módulo de control del motor (ECM)
- D137** Módulo - Ultrasónico
- D139** ECM - Inmovilización del motor
- D219** Bobinado - Responder
- F101** Display a distancia de la radio
- J100** Cuadro de instrumentos
- K109** Unión de convergencia
- P101** Caja de fusibles - Habitáculo
- S109** Interruptor - Nivelación de faros
- S111** Interruptor - Luces antiniebla - Traseras
- S114** Mando - Lavaluneta
- S116** Mando - Limpialuneta
- S122** Interruptor - Guanteras
- S156** Interruptor - Retrovisor
- S183** Regulador de luminosidad - Iluminación de instrumentos

# EARTH DISTRIBUTION

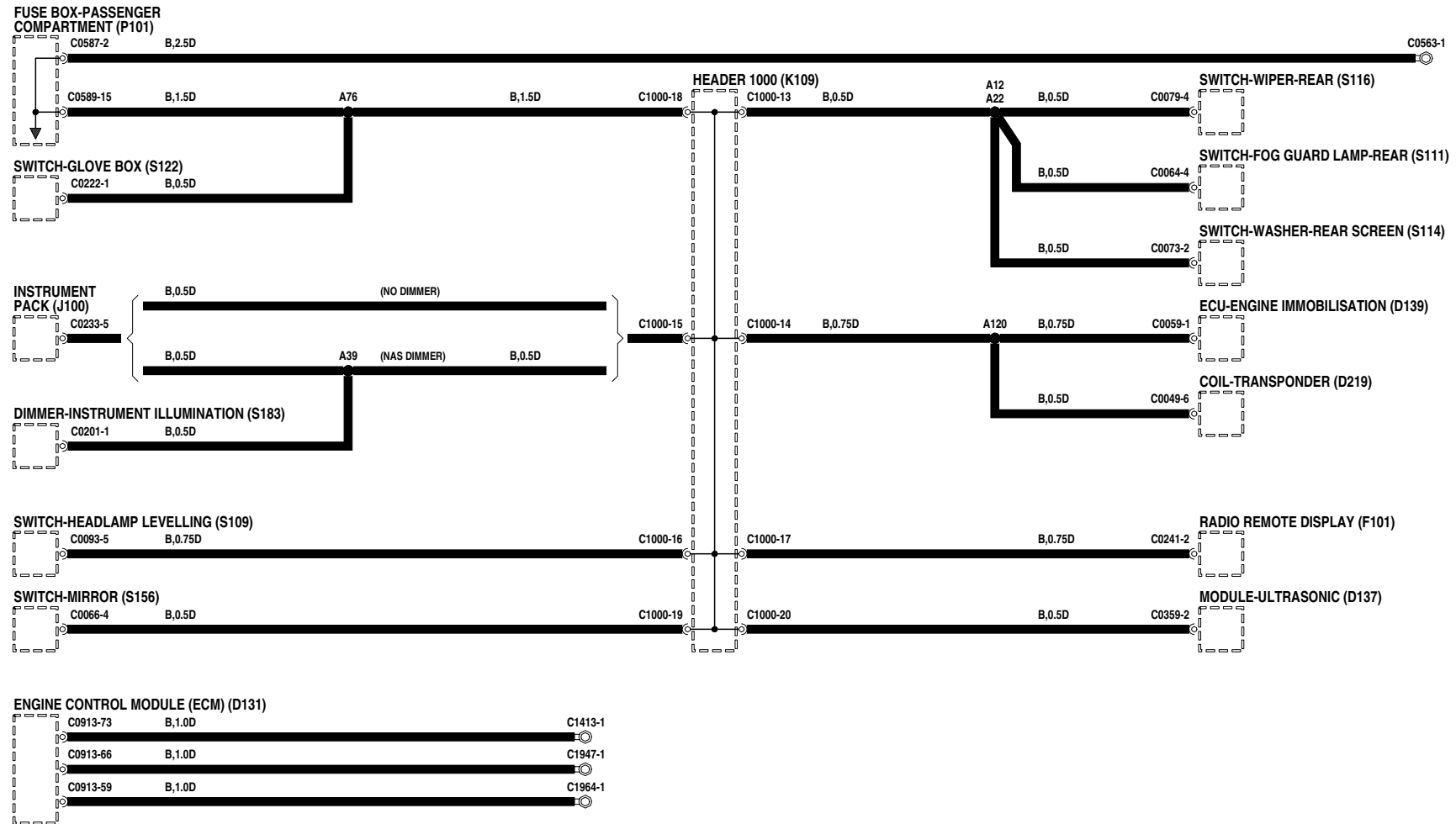

# ALARMA ANTIRROBO Y CIERRE CENTRALIZADO DE PUERTAS

---

- D170** Unidad central de control (CCU)
- E107** Masa
- K109** Unión de convergencia
- L100** Bocina(s)
- M117** Motor - Cerradura de puerta - Delantera - Lado derecho
- M118** Motor - Cerradura de puerta - Delantera - Lado izquierdo
- M189** Motor - Cierre C - Delantera - Lado derecho
- M191** Motor - Supercierre - Delantera - Lado derecho
- M192** Motor - Supercierre - Delantera - Lado izquierdo
- P100** Batería
- P108** Caja de fusibles - Compartimento motor
- R133** Relé - Bocina
- S127** Interruptor - Puerta - Lado derecho
- S128** Interruptor - Puerta - Lado izquierdo
- S135** Interruptor - Cilindro de cerradura - Lado izquierdo
- S206** Interruptor - Inercial
- S247** Interruptor - Cierre centralizado de puertas

# ANTI-THEFT ALARM AND CENTRAL DOOR LOCKING (CDL)

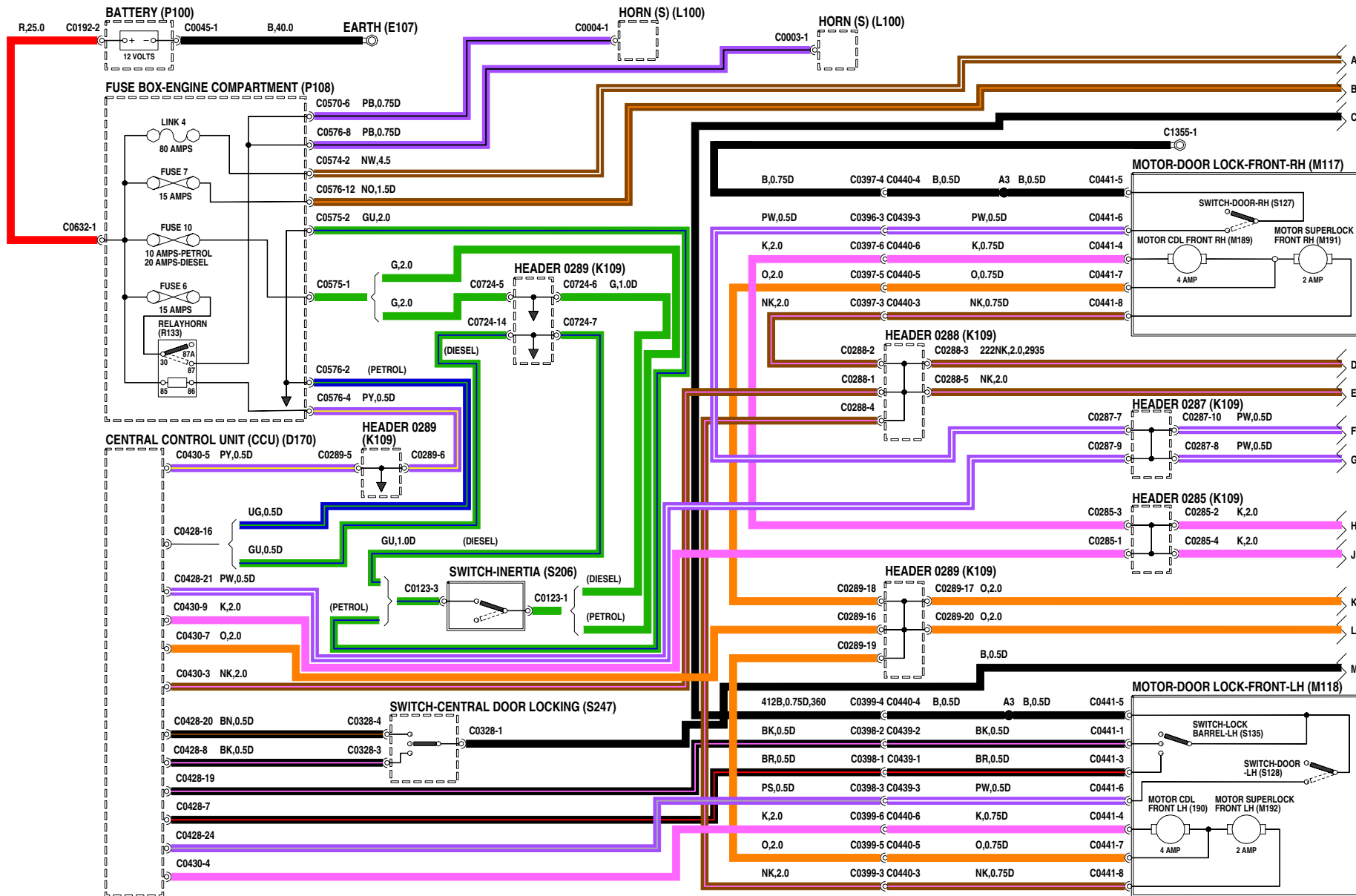

VWR111210-1of3



# ALARMA ANTIRROBO Y CIERRE CENTRALIZADO DE PUERTAS

---

- D170** Unidad central de control (CCU)
- D219** Bobinado - Responder
- J100** Cuadro de instrumentos
- J139** LED - Alarma antirrobo
- K109** Unión de convergencia
- P101** Caja de fusibles - Habitáculo
- R141** Relé - Emergencia
- S224** Interruptor - Capó
- S248** Interruptor - Techo montado
- T203** Receptor - Radio frecuencia (RF)
- V100** Enchufe de diagnóstico

# ANTI-THEFT ALARM AND CENTRAL DOOR LOCKING (CDL)

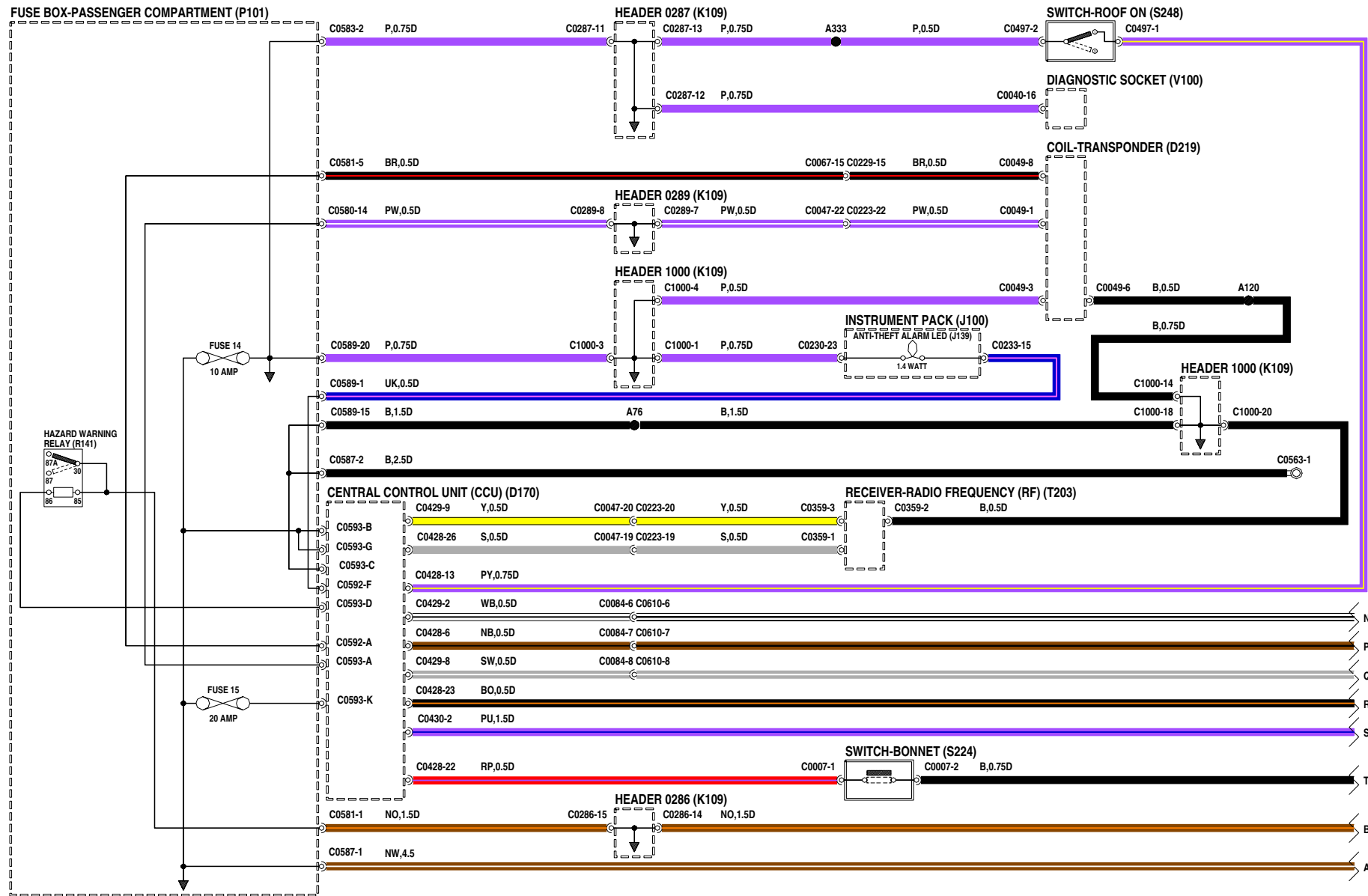

VWR111210-2of3

## ALARMA ANTIRROBO Y CIERRE CENTRALIZADO DE PUERTAS

---

- K108** Unión de convergencia - Masa
- K109** Unión de convergencia
- M114** Motor - Cerradura - Portón trasero
- M119** Motor - Cerradura de puerta - Trasera - Lado derecho
- M120** Motor - Cerradura de puerta - Trasera - Lado izquierdo
- M166** Motor - Cierre centralizado de puertas - Trasero - Lado derecho
- M167** Motor - Cierre centralizado de puertas - Trasero - Lado izquierdo
- M193** Motor - Supercierre - Trasero - Lado izquierdo
- S129** Interruptor - Puerta - Trasera - Lado derecho
- S130** Interruptor - Puerta - Trasera - Lado izquierdo
- S181** Interruptor - Luz de tapa de maletero/portón trasero
- T139** Sensor - Volumétrico

# ANTI-THEFT ALARM AND CENTRAL DOOR LOCKING (CDL)

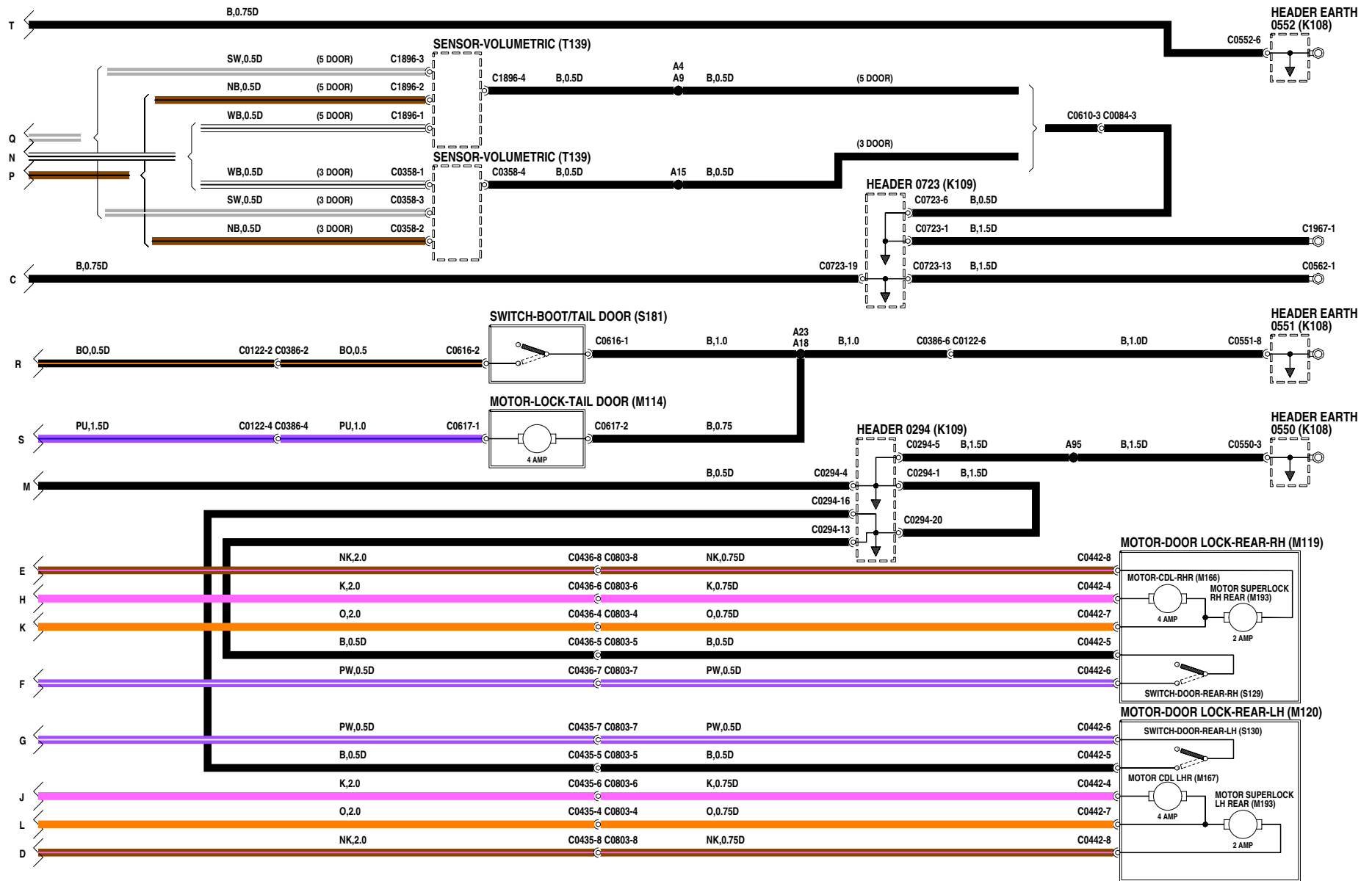

VWR111210-3a03

## INMOVILIZACION DEL MOTOR

---

**D123** ECM - Transmisión automática electrónica

**D131** Módulo de control del motor (ECM)

**D139** ECM - Inmovilización del motor

**D170** Unidad central de control (CCU)

**D219** Bobinado - Responder

**E107** Masa

**J100** Cuadro de instrumentos

**K109** Unión de convergencia

**M101** Motor de arranque

**P100** Batería

**P101** Caja de fusibles - Habitáculo

**P108** Caja de fusibles - Compartimento motor

**R102** Relé - Motor de arranque

**S176** Interruptor - Encendido

**V100** Enchufe de diagnóstico

# ENGINE IMMOBILISATION

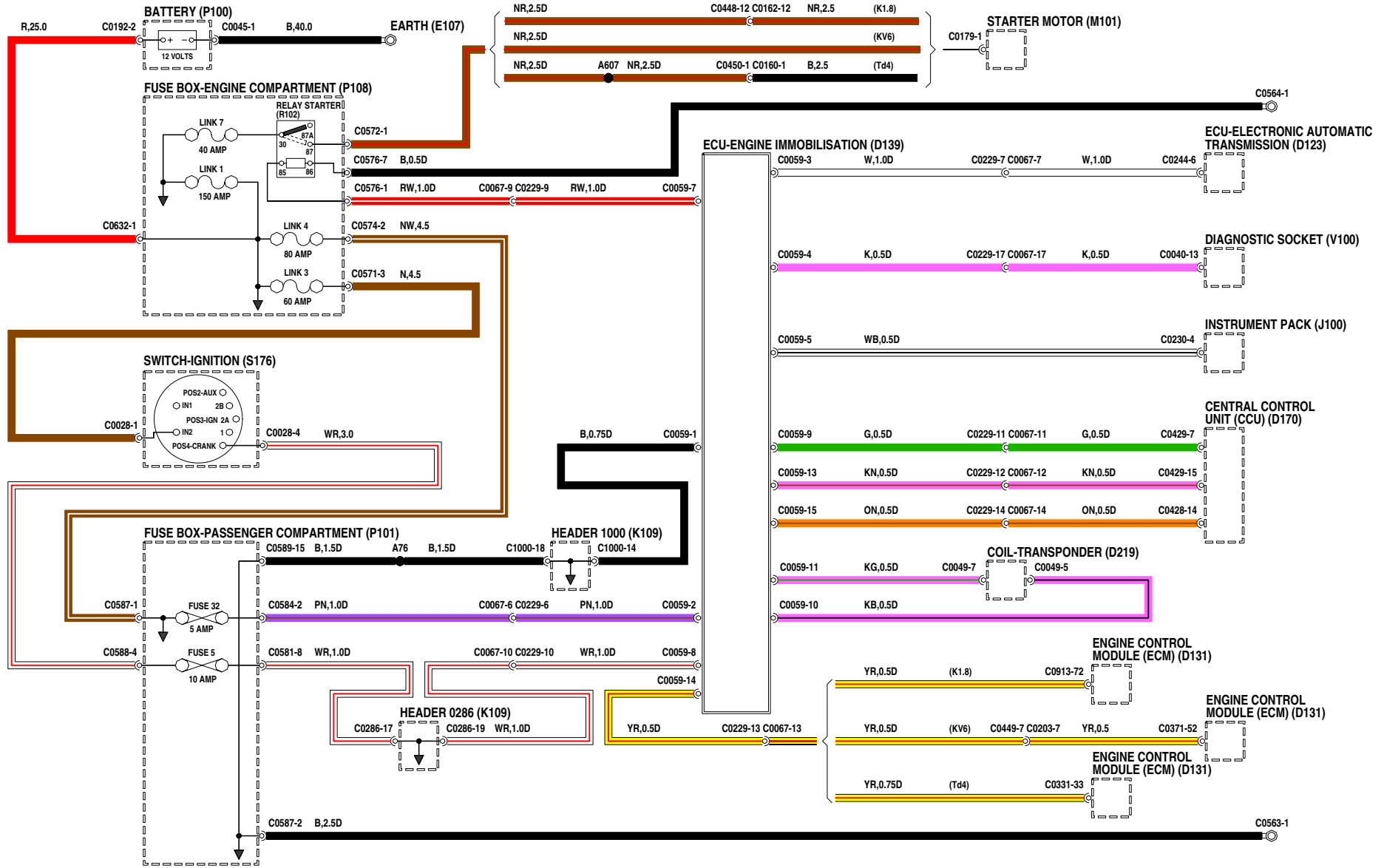

VWR111470-1of1

## ELEVALUNAS - Adelante

---

- D118** ECM - Elevalunas
- D170** Unidad central de control (CCU)
- E107** Masa
- K108** Unión de convergencia - Masa
- K109** Unión de convergencia
- M109** Motor - Elevalunas - Delantero - Lado derecho
- M110** Motor - Elevalunas - Delantero - Lado izquierdo
- P100** Batería
- P101** Caja de fusibles - Habitáculo
- P108** Caja de fusibles - Compartimento motor
- R143** Relé - Elevalunas
- S138** Interruptor - Elevalunas - Delantero - Lado derecho
- S139** Interruptor - Elevalunas - Delantero - Lado izquierdo
- S176** Interruptor - Encendido

# WINDOWS FRONT DOORS

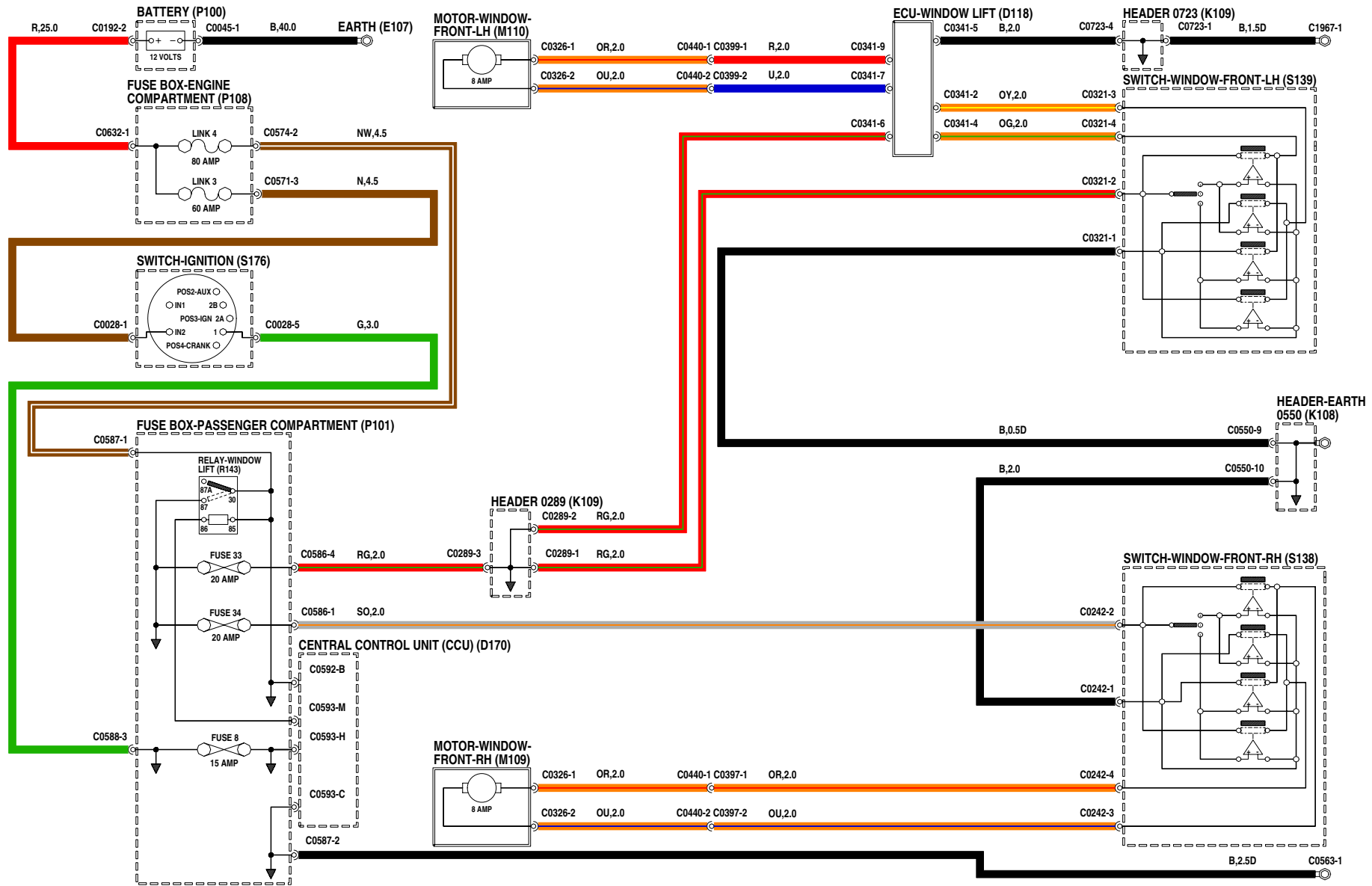

VWR111630-1of1





## ELEVALUNAS - Atrás

---

- D118** ECM - Elevalunas
- D170** Unidad central de control (CCU)
- E107** Masa
- K108** Unión de convergencia - Masa
- K109** Unión de convergencia
- P100** Batería
- P101** Caja de fusibles - Habitáculo
- P108** Caja de fusibles - Compartimento motor
- R101** Relé - Circuitos auxiliares
- R143** Relé - Elevalunas
- S144** Interruptor - Elevalunas - Consola - Lado derecho
- S145** Interruptor - Elevalunas - Consola - Lado izquierdo
- S176** Interruptor - Encendido

# WINDOWS REAR DOORS

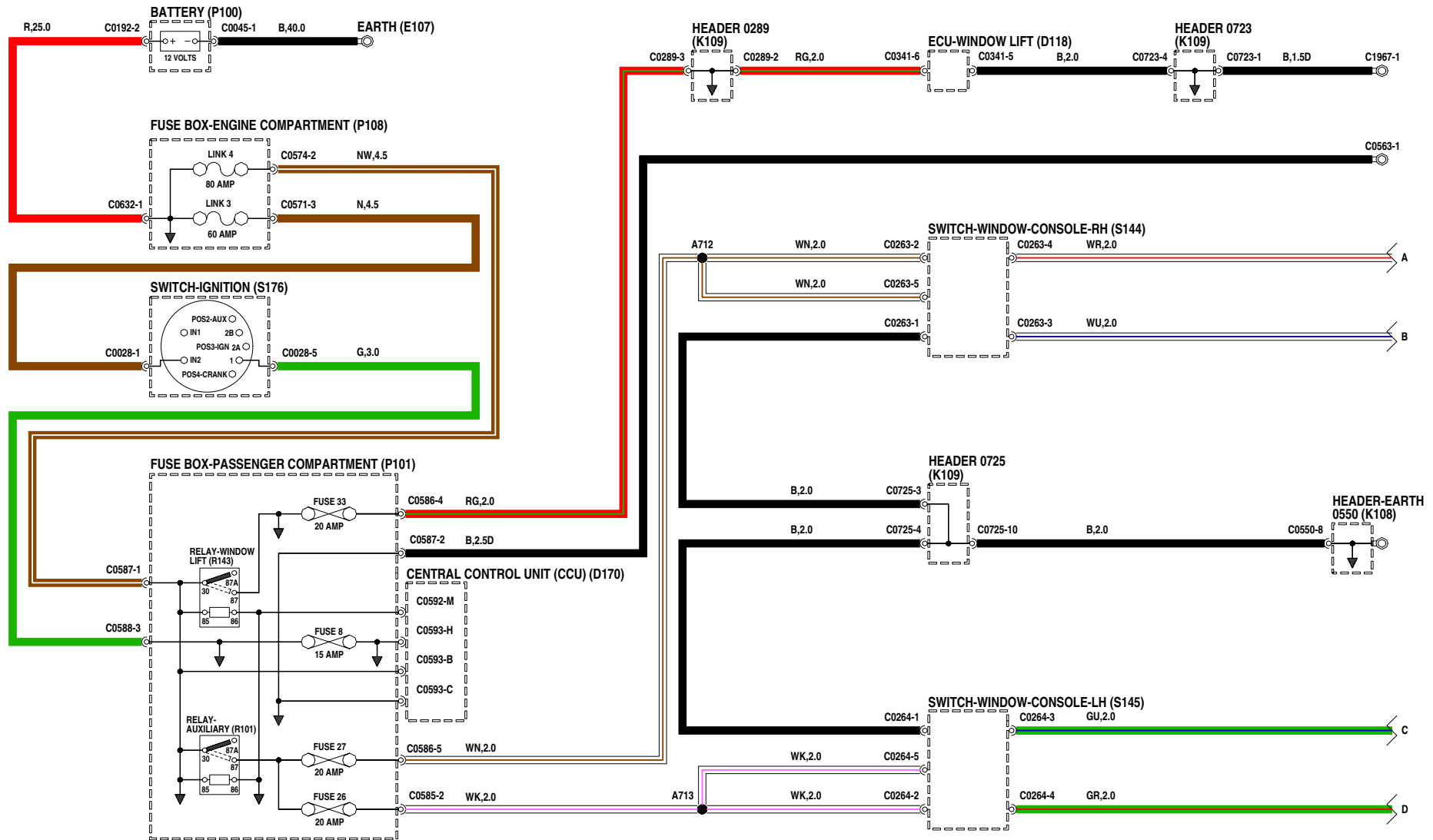

VWR111640-1a2

## ELEVALUNAS - Atrás

---

**K108** Unión de convergencia - Masa

**K109** Unión de convergencia

**M111** Motor - Elevalunas - Trasero - Lado  
derecho

**M112** Motor - Elevalunas - Trasero - Lado  
izquierdo

**S140** Interruptor - Elevalunas - Trasero - Lado  
derecho

**S141** Interruptor - Elevalunas - Trasero - Lado  
izquierdo

**S236** Interruptor - Aislador

# WINDOWS REAR DOORS

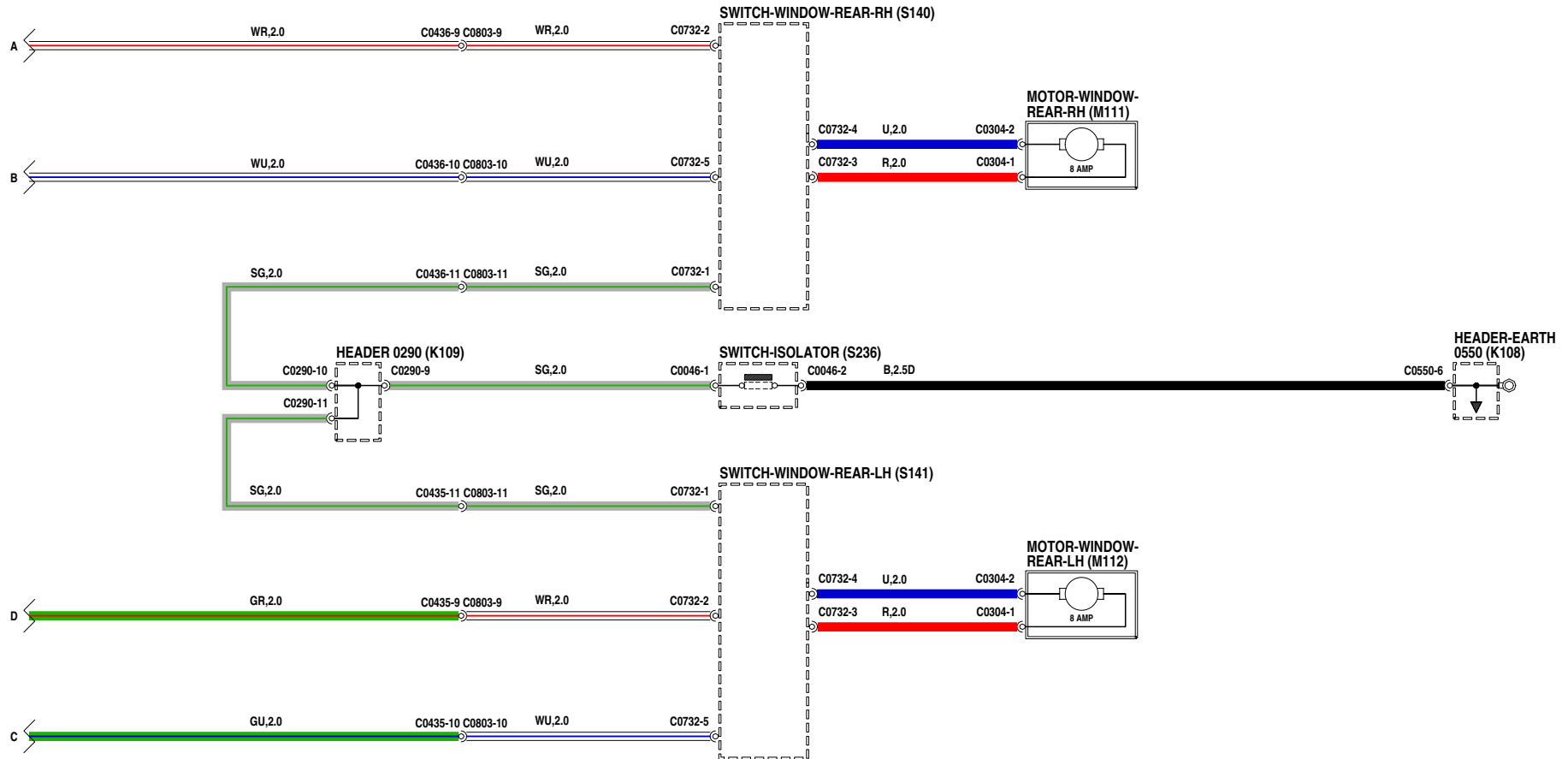

## ELEVALUNAS - Portón trasero

---

**D170** Unidad central de control (CCU)

**E107** Masa

**M173** Motor - Elevalunas - Portón trasero

**P100** Batería

**P101** Caja de fusibles - Habitáculo

**P108** Caja de fusibles - Compartimento motor

**R205** Relé - Elevalunas - Portón trasero

**S176** Interruptor - Encendido

# WINDOWS TAIL DOOR

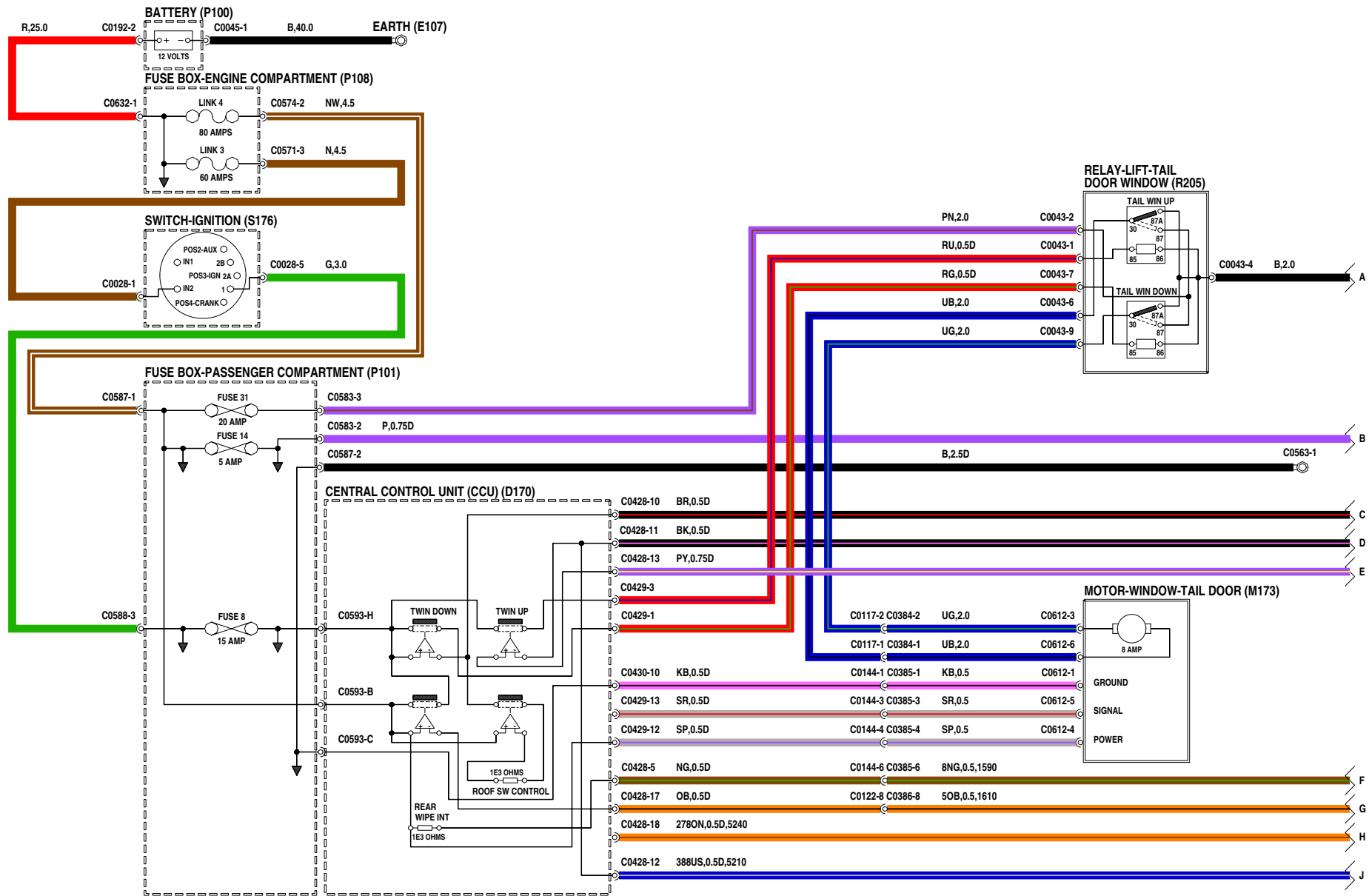

VWR111650-1o12

## ELEVALUNAS - Portón trasero

---

**K108** Unión de convergencia - Masa

**K109** Unión de convergencia

**M106** Motor - Limpialuneta

**S248** Interruptor - Techo montado

**S249** Interruptor - Elevalunas - Portón trasero

**S250** Interruptor - Portón trasero abierto



# WINDOWS TAIL DOOR

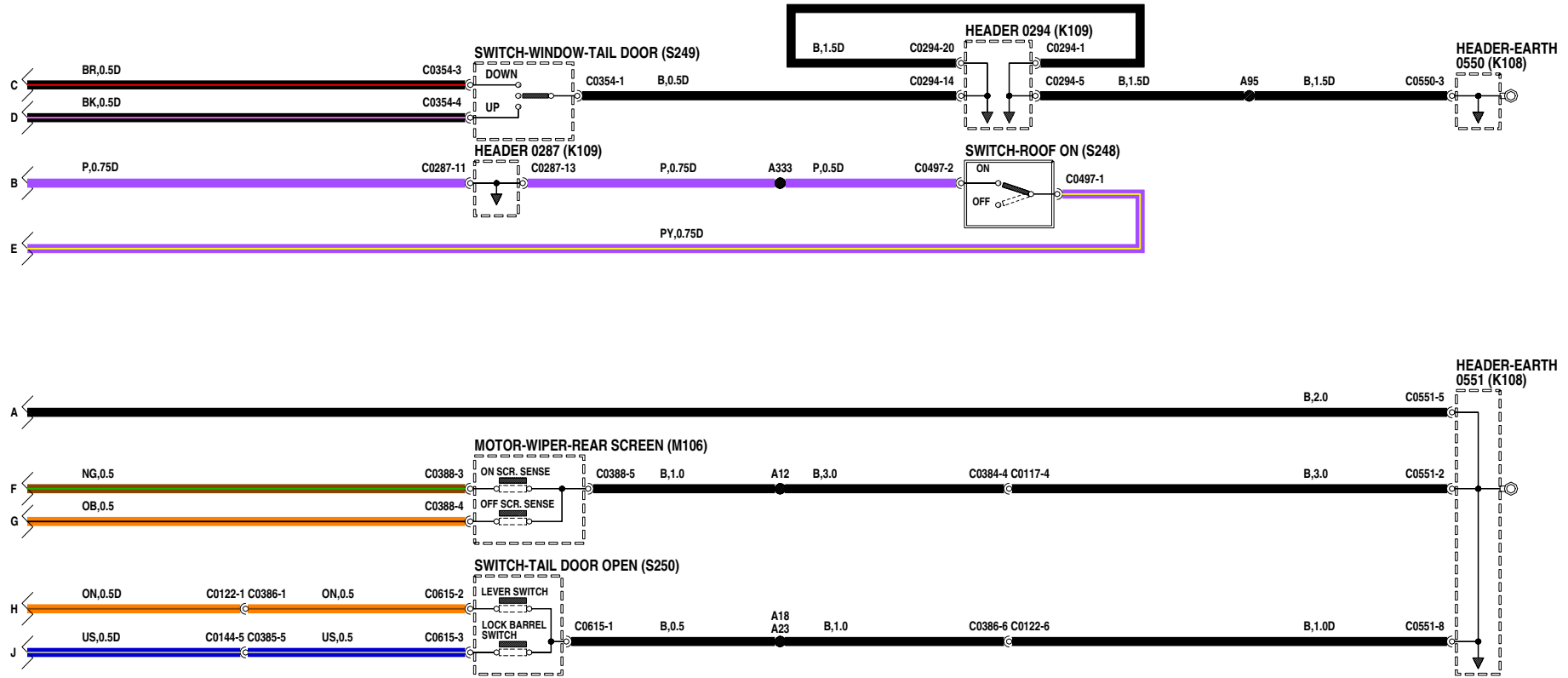

# TECHO SOLAR

---

**D170** Unidad central de control (CCU)

**E107** Masa

**K108** Unión de convergencia - Masa

**K109** Unión de convergencia

**M113** Motor - Techo solar

**P100** Batería

**P101** Caja de fusibles - Habitáculo

**P108** Caja de fusibles - Compartimento motor

**R101** Relé - Circuitos auxiliares

**S171** Interruptor - Techo solar

**S176** Interruptor - Encendido

# SUNROOF

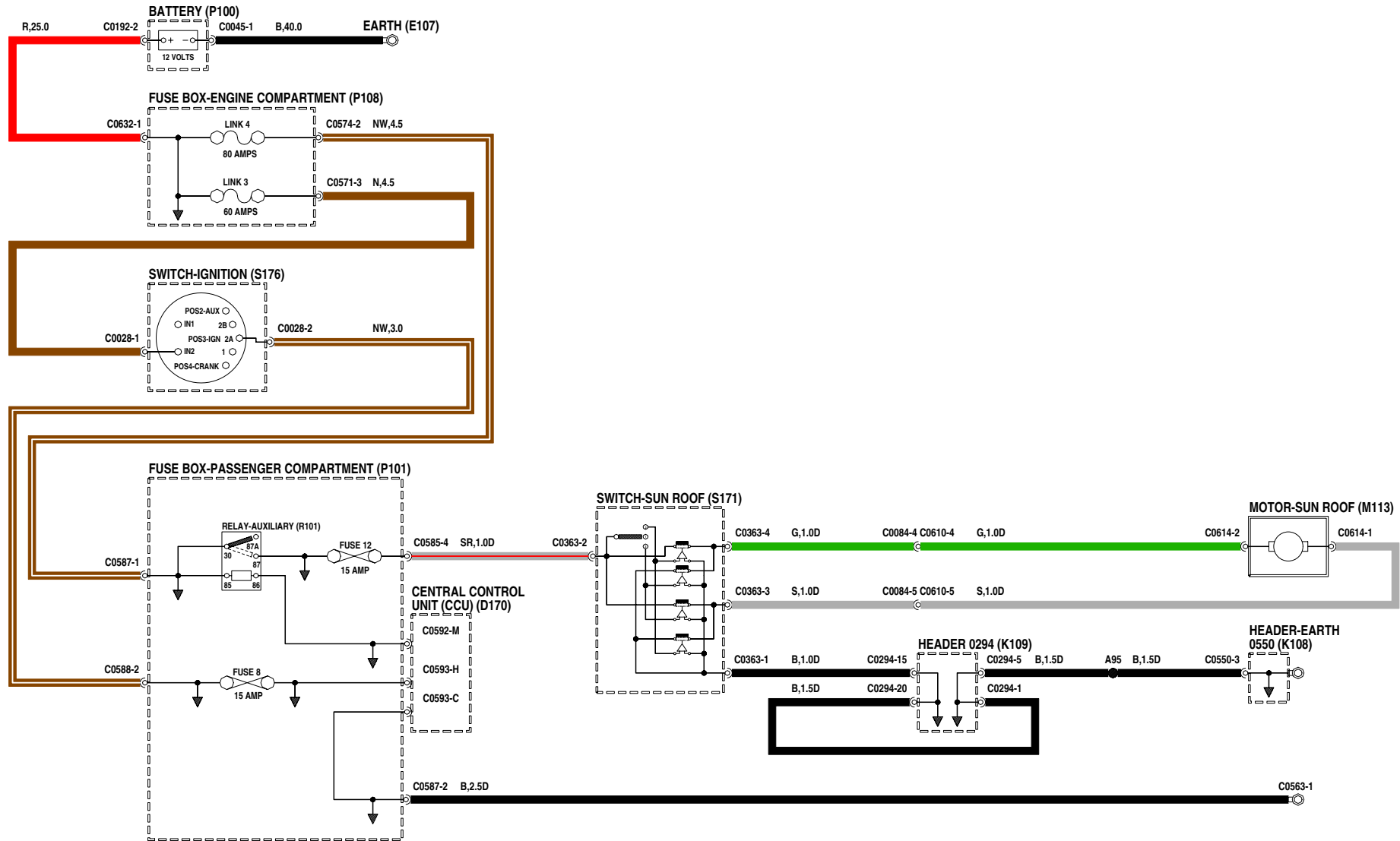

# RETROVISORES DE PUERTA

---

- D170** Unidad central de control (CCU)
- E107** Masa
- H101** Calefactor - Retrovisor de puerta - Lado derecho
- H102** Calefactor - Retrovisor de puerta - Lado izquierdo
- K109** Unión de convergencia
- M121** Motor - Retrovisor de puerta - Ajuste horizontal
- M122** Motor - Retrovisor de puerta - Ajuste vertical
- M168** Retrovisor - Puerta - Lado del conductor
- M169** Retrovisor - Puerta - Lado del acompañante
- P100** Batería
- P101** Caja de fusibles - Habitáculo
- P108** Caja de fusibles - Compartimento motor
- R143** Relé - Elevalunas
- S156** Interruptor - Retrovisor
- S176** Interruptor - Encendido

# DOOR MIRRORS

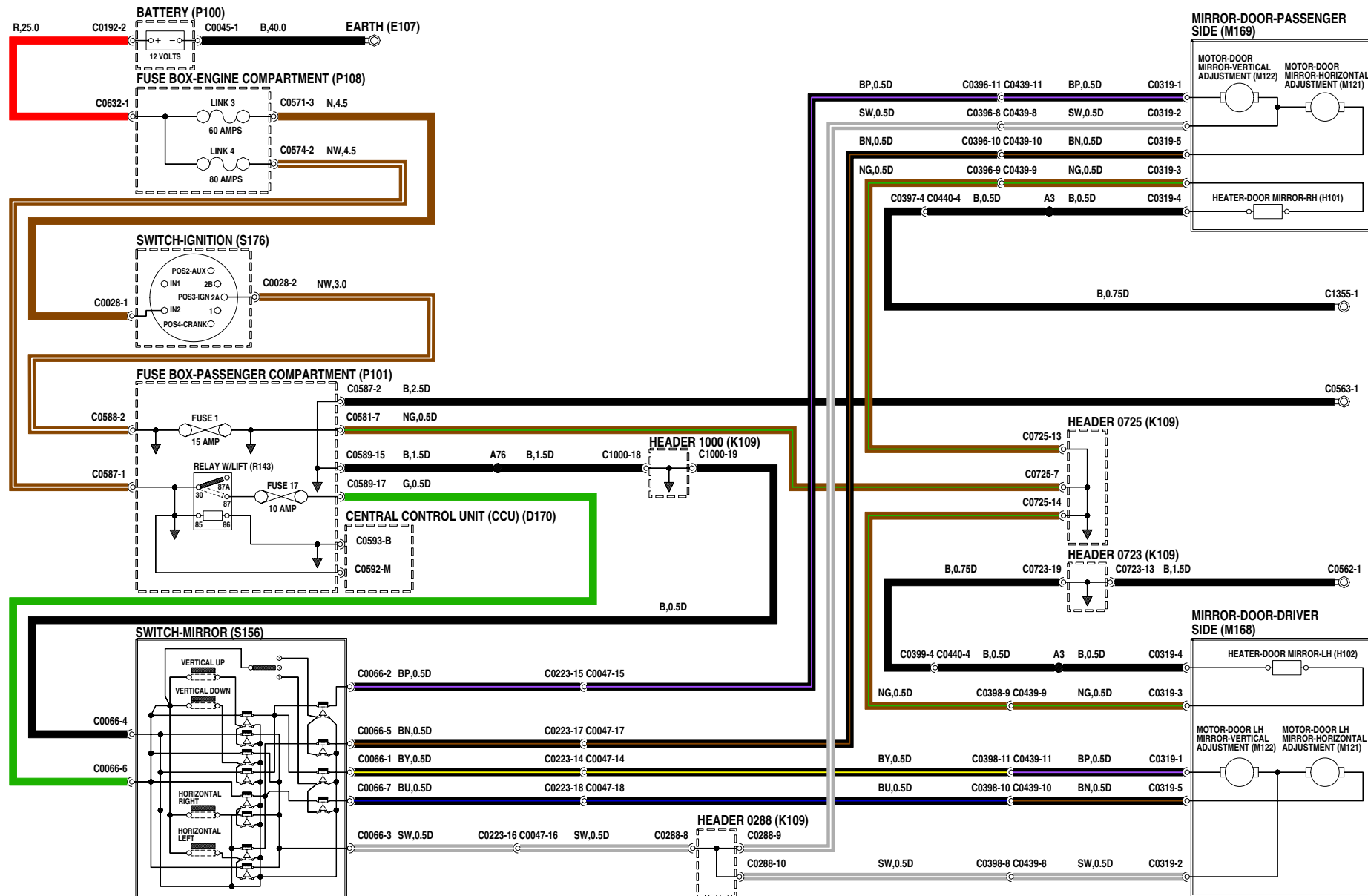

VWR111520-1of1

## ASIENTOS - Térmico

---

<b>D170</b>	Unidad central de control (CCU)	<b>S161</b>	Interruptor - Calefactor - Asiento - Lado derecho
<b>E107</b>	Masa	<b>S162</b>	Interruptor - Calefactor - Asiento - Lado izquierdo
<b>H116</b>	Calefactor - Respaldo de asiento - Lado izquierdo	<b>S176</b>	Interruptor - Encendido
<b>H117</b>	Calefactor - Respaldo de asiento - Lado derecho	<b>T258</b>	Sensor - Temperatura
<b>H118</b>	Calefactor - Cojín de asiento - Lado izquierdo		
<b>H119</b>	Calefactor - Cojín de asiento - Lado derecho		
<b>H122</b>	Calefactor		
<b>K108</b>	Unión de convergencia - Masa		
<b>K109</b>	Unión de convergencia		
<b>P100</b>	Batería		
<b>P101</b>	Caja de fusibles - Habitáculo		
<b>P108</b>	Caja de fusibles - Compartimento motor		
<b>R101</b>	Relé - Circuitos auxiliares		
<b>R155</b>	Relé - Calefactor del asiento - Lado derecho		
<b>R156</b>	Relé - Calefactor del asiento - Lado izquierdo		

# SEATS HEATED

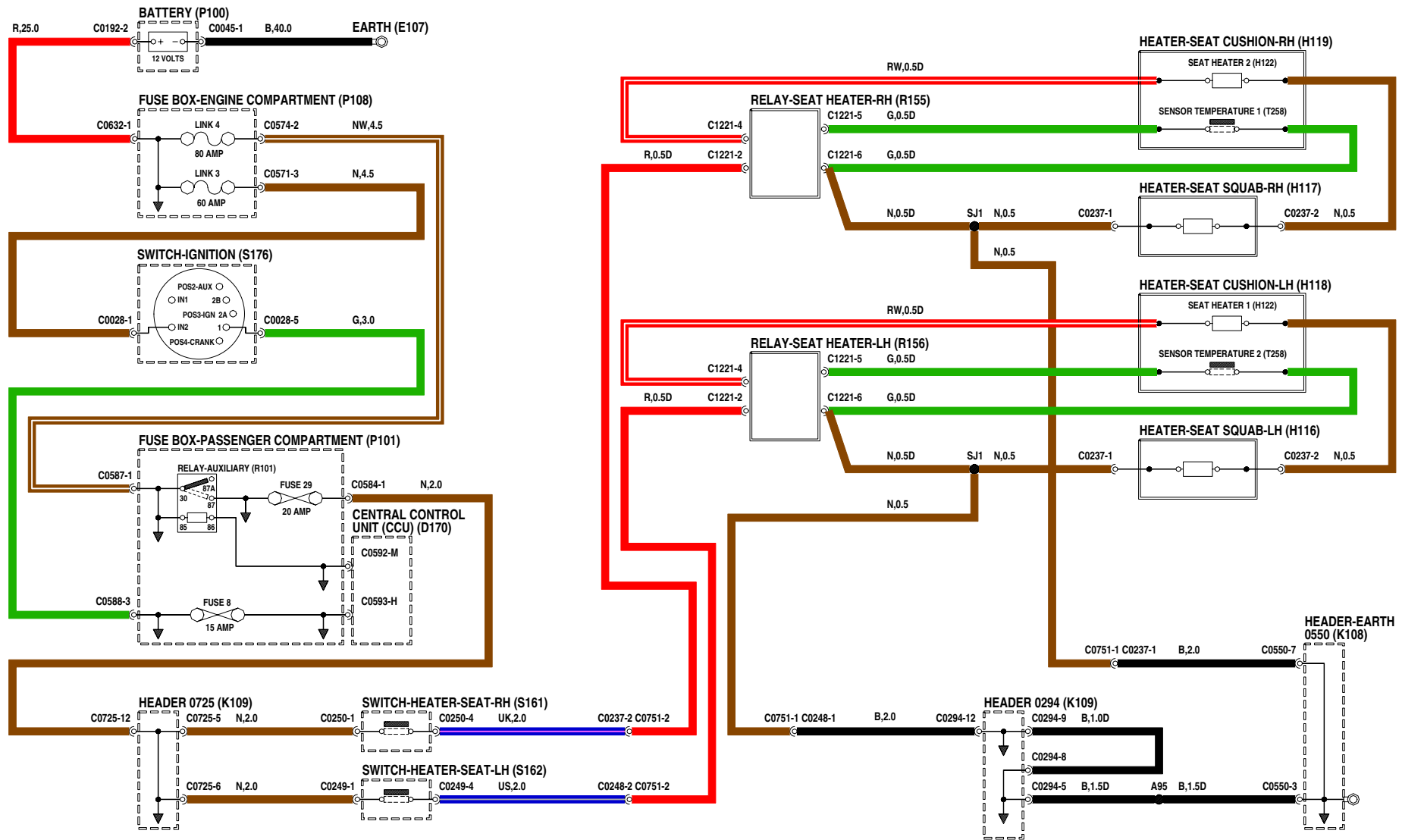

# ENCHUFE DE DIAGNOSTICO

---

- D121** ECM - Programador de velocidad
- D123** ECM - Transmisión automática electrónica
- D125** ECM - ABS
- D131** Módulo de control del motor (ECM)
- D139** ECM - Inmovilización del motor
- D170** Unidad central de control (CCU)
- D171** DCU - Airbag
- E107** Masa
- H115** Calefactor - Consumidor de combustible
- J100** Cuadro de instrumentos
- K108** Unión de convergencia - Masa
- K109** Unión de convergencia
- P100** Batería
- P101** Caja de fusibles - Habitáculo
- P108** Caja de fusibles - Compartimento motor
- V100** Enchufe de diagnóstico



# DIAGNOSTIC SOCKET

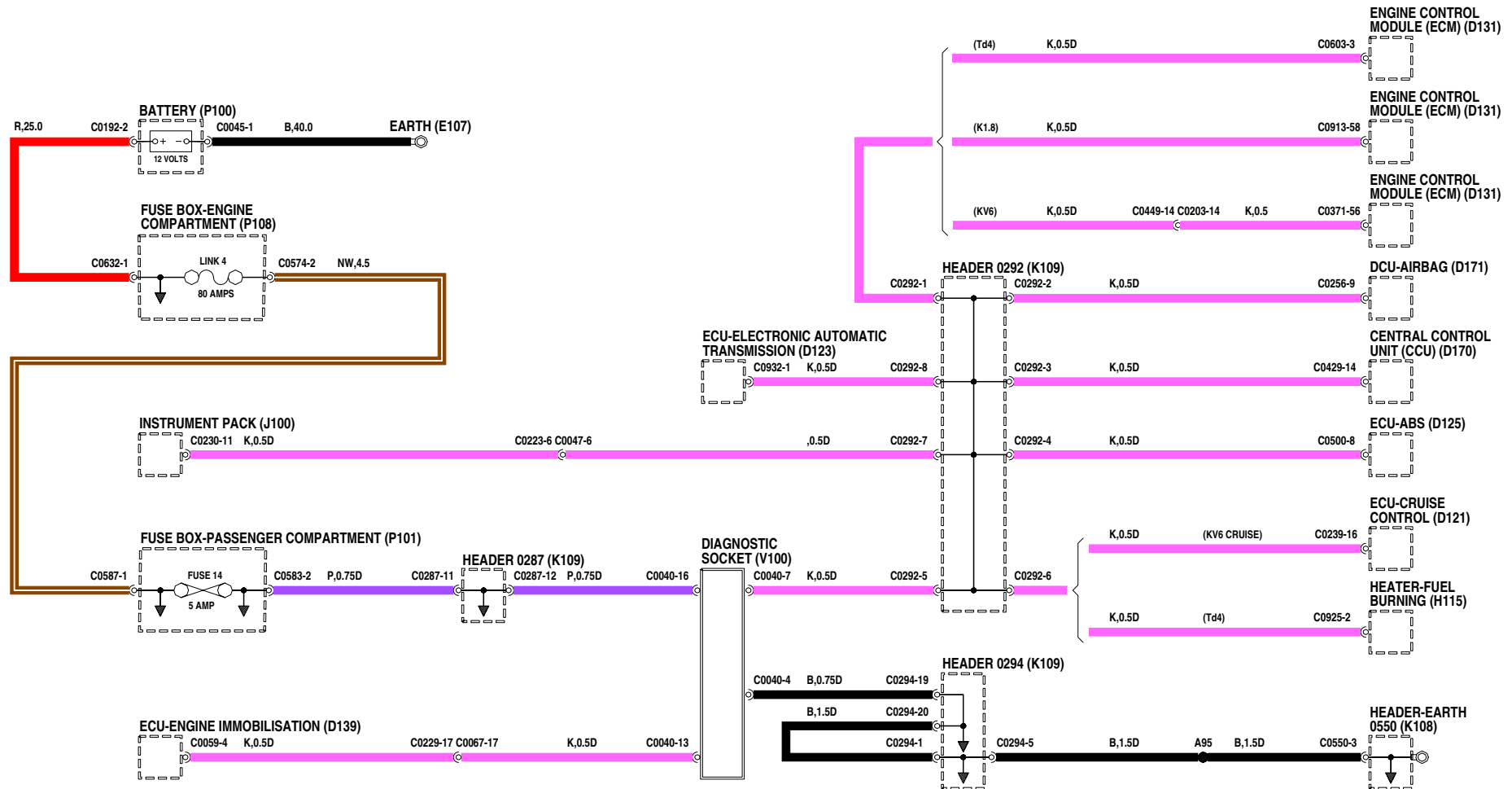

## UNIDAD CENTRAL DE CONTROL (CCU)

---

**D170** Unidad central de control (CCU)

**K109** Unión de convergencia

**M105** Motor - Limpiaparabrisas

**M114** Motor - Cerradura - Portón trasero

**M118** Motor - Cerradura de puerta - Delantera -  
Lado izquierdo

**M173** Motor - Elevalunas - Portón trasero

**S117** Interruptor - Lavado/barrido - Parabrisas

# CENTRAL CONTROL UNIT (CCU)

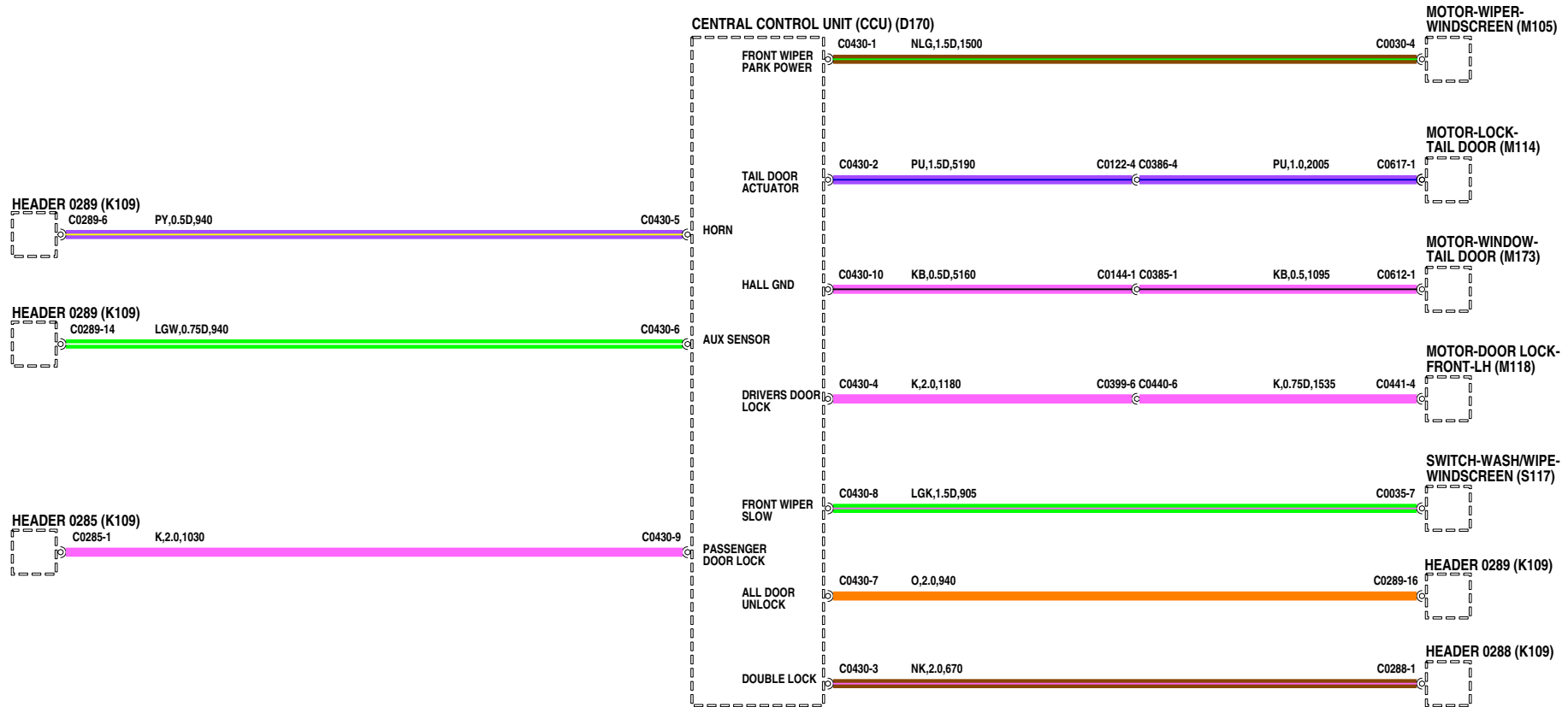

## UNIDAD CENTRAL DE CONTROL (CCU)

---

- D137** Módulo - Ultrasónico
- D139** ECM - Inmovilización del motor
- D170** Unidad central de control (CCU)
- K109** Unión de convergencia
- M114** Motor - Cerradura - Portón trasero
- R137** Relé - Limpialuneta
- R205** Relé - Elevalunas - Portón trasero
- S117** Interruptor - Lavado/barrido - Parabrisas
- S120** Interruptor - Luneta térmica
- T139** Sensor - Volumétrico

# CENTRAL CONTROL UNIT (CCU)

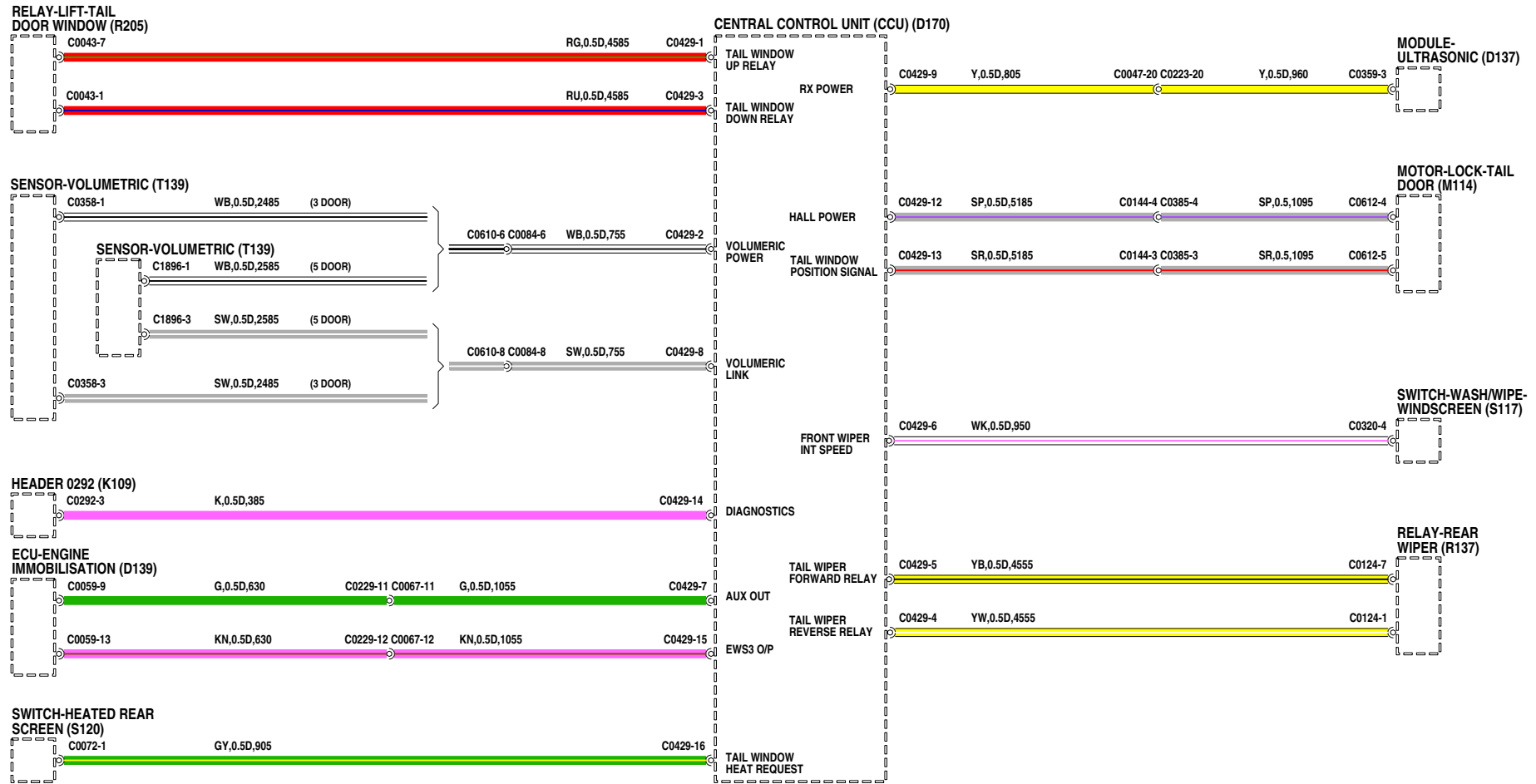

## UNIDAD CENTRAL DE CONTROL (CCU)

---

- D137** Módulo - Ultrasónico
- D139** ECM - Inmovilización del motor
- D170** Unidad central de control (CCU)
- K109** Unión de convergencia
- M106** Motor - Limpialuneta
- M118** Motor - Cerradura de puerta - Delantera - Lado izquierdo
- P108** Caja de fusibles - Compartimento motor
- S100** Interruptor - Alumbrado
- S117** Interruptor - Lavado/barrido - Parabrisas
- S173** Interruptor - Hebilla - Lado izquierdo
- S181** Interruptor - Luz de tapa de maletero/portón trasero
- S224** Interruptor - Capó
- S247** Interruptor - Cierre centralizado de puertas
- S248** Interruptor - Techo montado
- S249** Interruptor - Elevalunas - Portón trasero
- S250** Interruptor - Portón trasero abierto
- T139** Sensor - Volumétrico

# CENTRAL CONTROL UNIT (CCU)

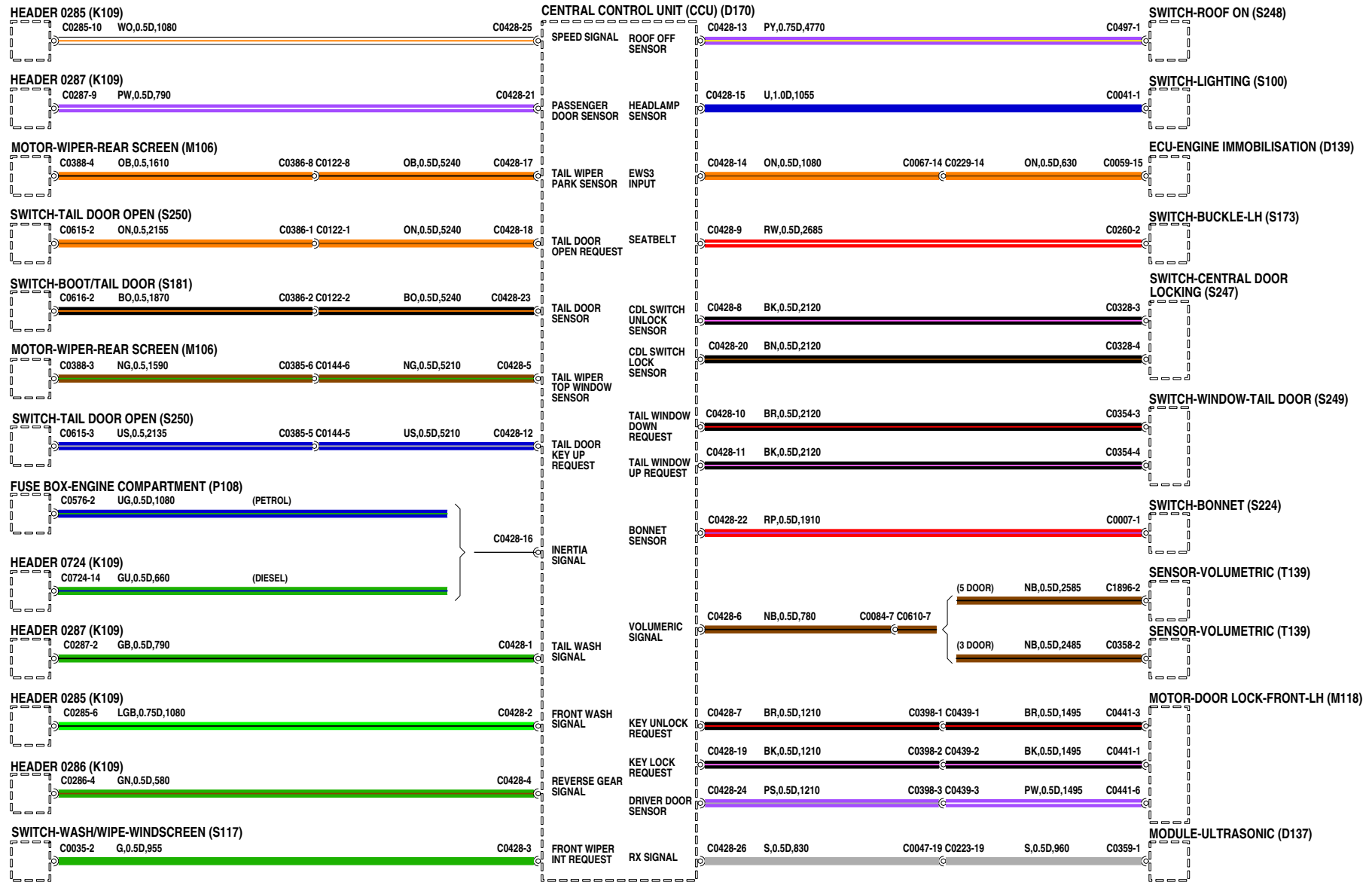





## CARGA Y ARRANQUE - Td4

---

- D131** Módulo de control del motor (ECM)
- E107** Masa
- E110** Masa a través de las fijaciones
- J100** Cuadro de instrumentos
- K109** Unión de convergencia
- M100** Alternador/generador
- M101** Motor de arranque
- N100** Solenoide - Motor de arranque
- P100** Batería
- P101** Caja de fusibles - Habitáculo
- P108** Caja de fusibles - Compartimento motor
- R100** Relé - Principal
- R102** Relé - Motor de arranque
- S176** Interruptor - Encendido

# CHARGING AND STARTING

Td4

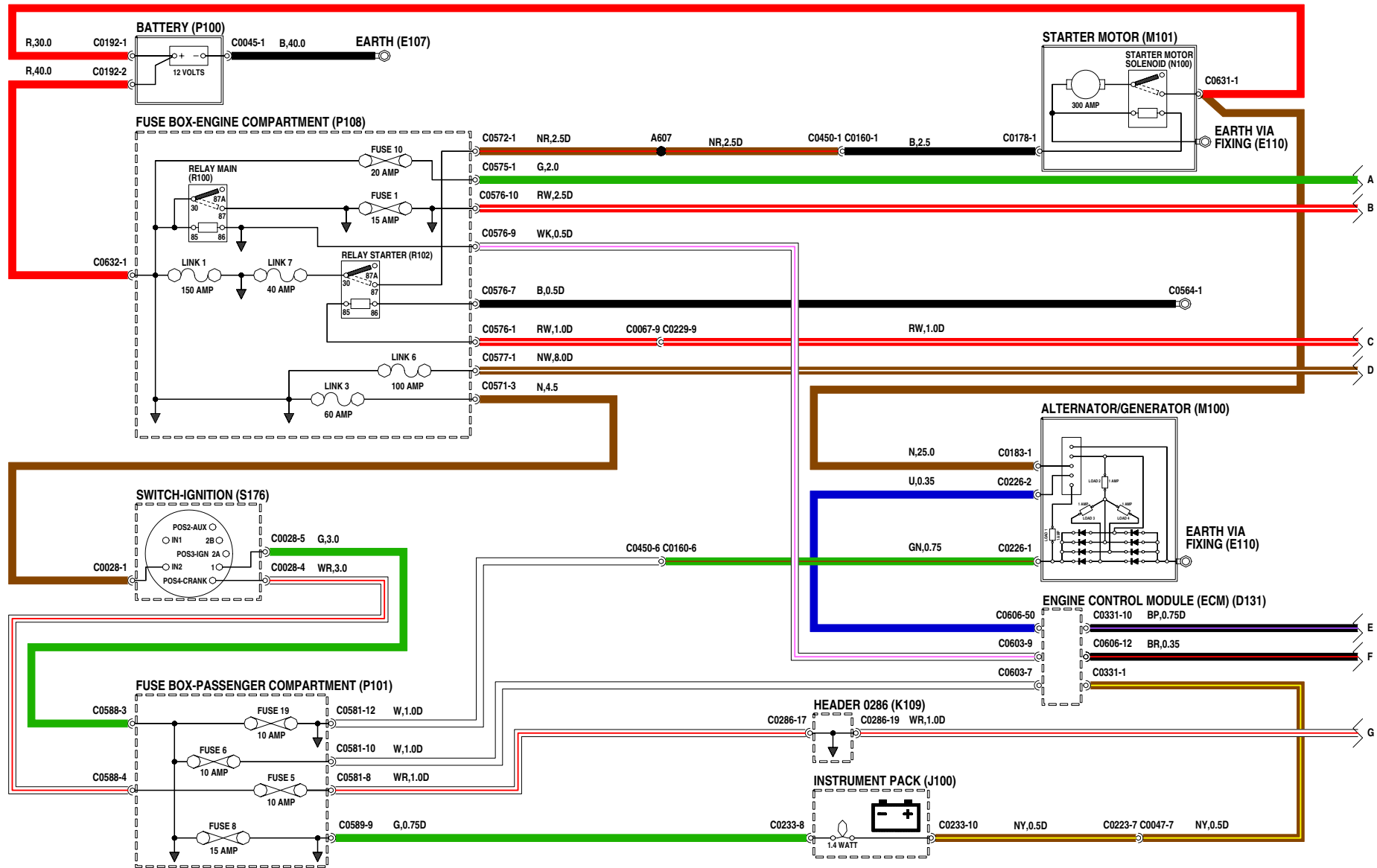

VWR111600-1a2

## CARGA Y ARRANQUE - Td4

---

- D139** ECM - Inmovilización del motor
- D170** Unidad central de control (CCU)
- D179** Sensor - Depósito de combustible
- K108** Unión de convergencia - Masa
- K109** Unión de convergencia
- M151** Bomba - Combustible
- R103** Relé - Bomba de combustible
- R114** Relé - Bujía de incandescencia
- S206** Interruptor - Inercial
- T171** Bujía de incandescencia

# CHARGING AND STARTING

Td4

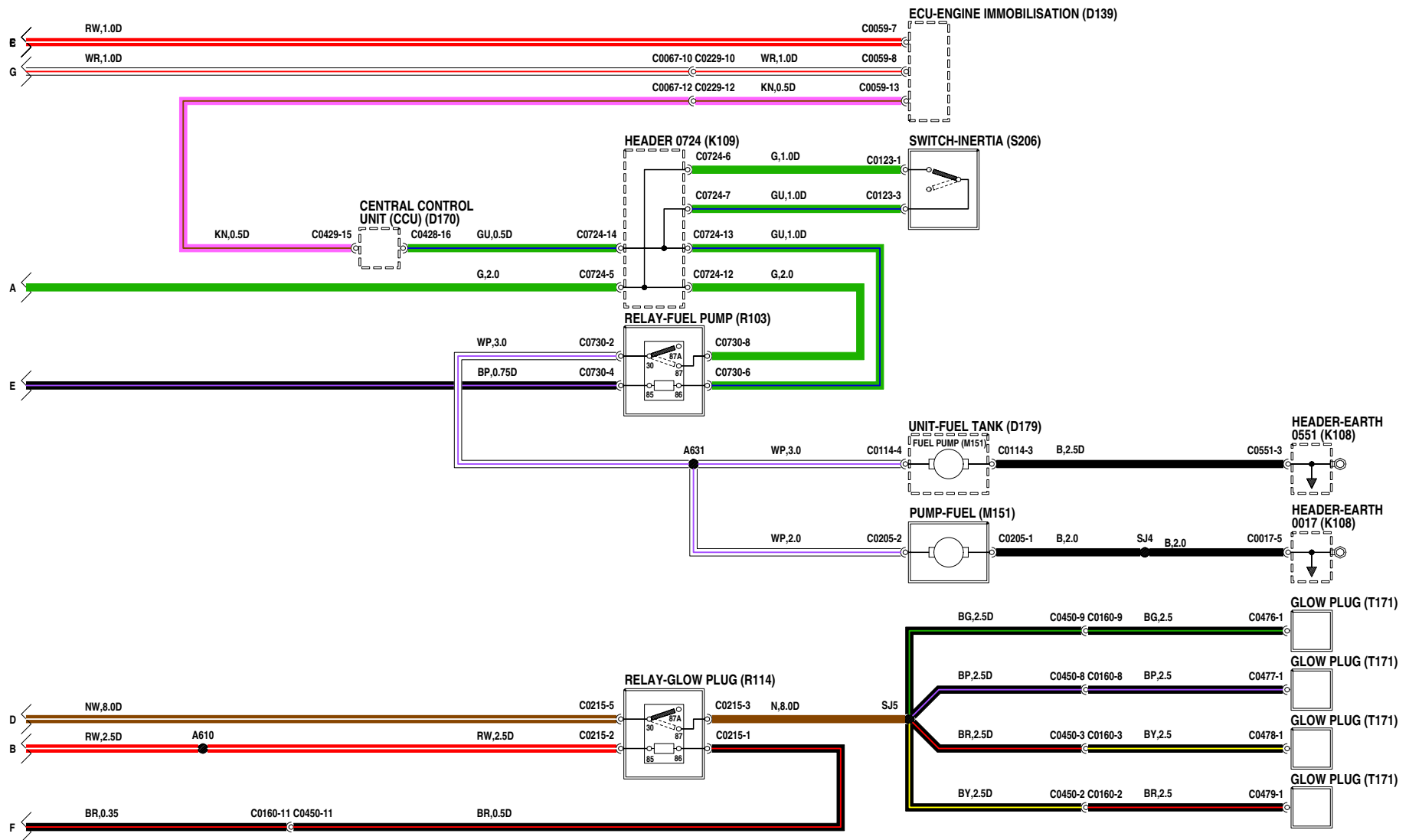

VWR111600-2of2

## CARGA Y ARRANQUE - K1.8

---

<b>D131</b>	Módulo de control del motor (ECM)	<b>S176</b>	Interruptor - Encendido
<b>D139</b>	ECM - Inmovilización del motor	<b>S206</b>	Interruptor - Inercial
<b>D170</b>	Unidad central de control (CCU)		
<b>D179</b>	Sensor - Depósito de combustible		
<b>E107</b>	Masa		
<b>E110</b>	Masa a través de las fijaciones		
<b>J100</b>	Cuadro de instrumentos		
<b>K108</b>	Unión de convergencia - Masa		
<b>K109</b>	Unión de convergencia		
<b>M100</b>	Alternador/generador		
<b>M101</b>	Motor de arranque		
<b>M151</b>	Bomba - Combustible		
<b>N100</b>	Solenoides - Motor de arranque		
<b>P100</b>	Batería		
<b>P101</b>	Caja de fusibles - Habitáculo		
<b>P108</b>	Caja de fusibles - Compartimento motor		
<b>R100</b>	Relé - Principal		
<b>R102</b>	Relé - Motor de arranque		
<b>R103</b>	Relé - Bomba de combustible		

# CHARGING AND STARTING

## K1.8

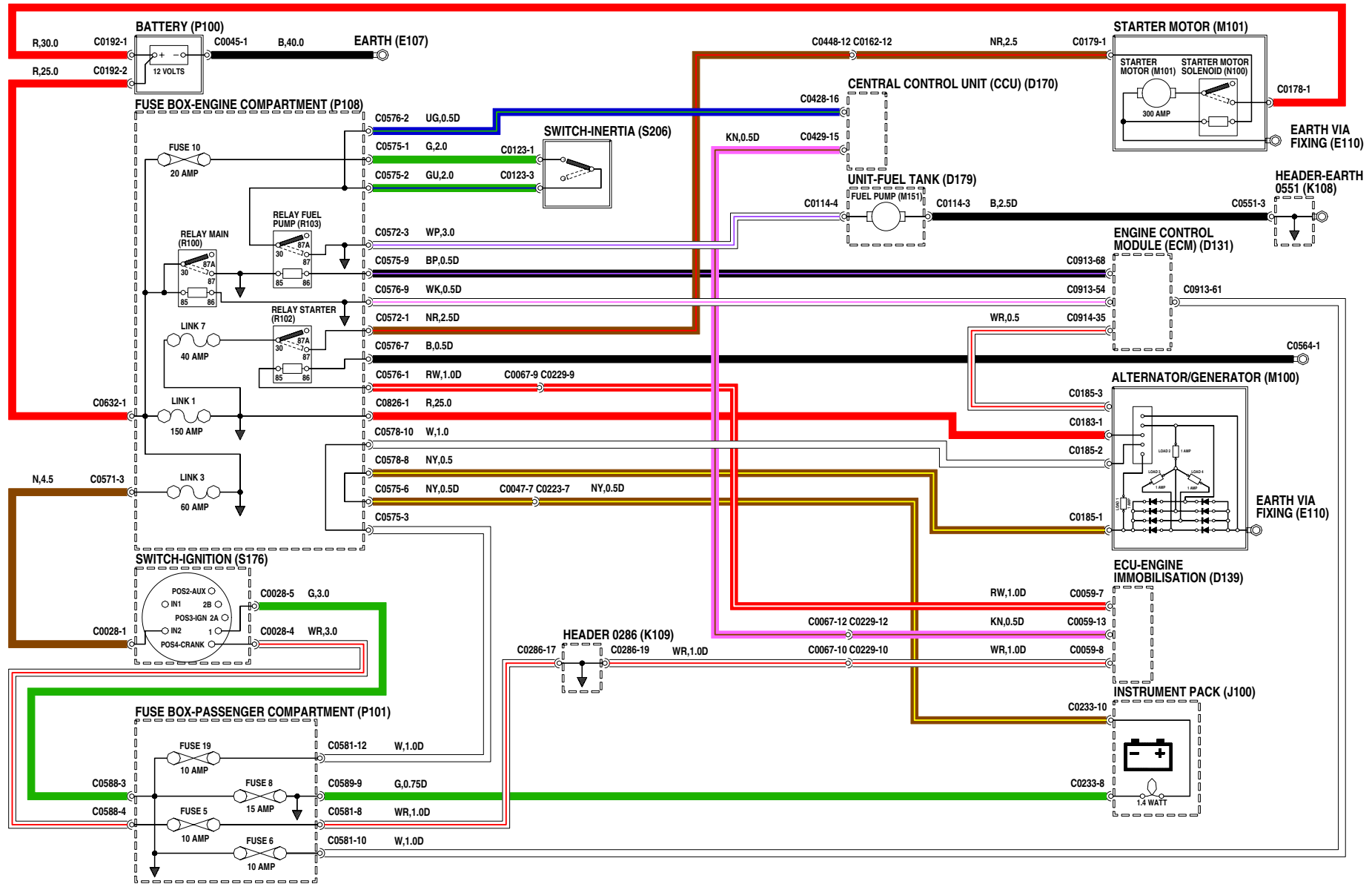

VWR111590-1of1



## CARGA Y ARRANQUE - KV6

---

- D170** Unidad central de control (CCU)
- D179** Sensor - Depósito de combustible
- E107** Masa
- J100** Cuadro de instrumentos
- K108** Unión de convergencia - Masa
- K109** Unión de convergencia
- M151** Bomba - Combustible
- P100** Batería
- P101** Caja de fusibles - Habitáculo
- P108** Caja de fusibles - Compartimento motor
- R100** Relé - Principal
- R102** Relé - Motor de arranque
- R103** Relé - Bomba de combustible
- S176** Interruptor - Encendido
- S206** Interruptor - Inercial



# CHARGING AND STARTING

## KV6

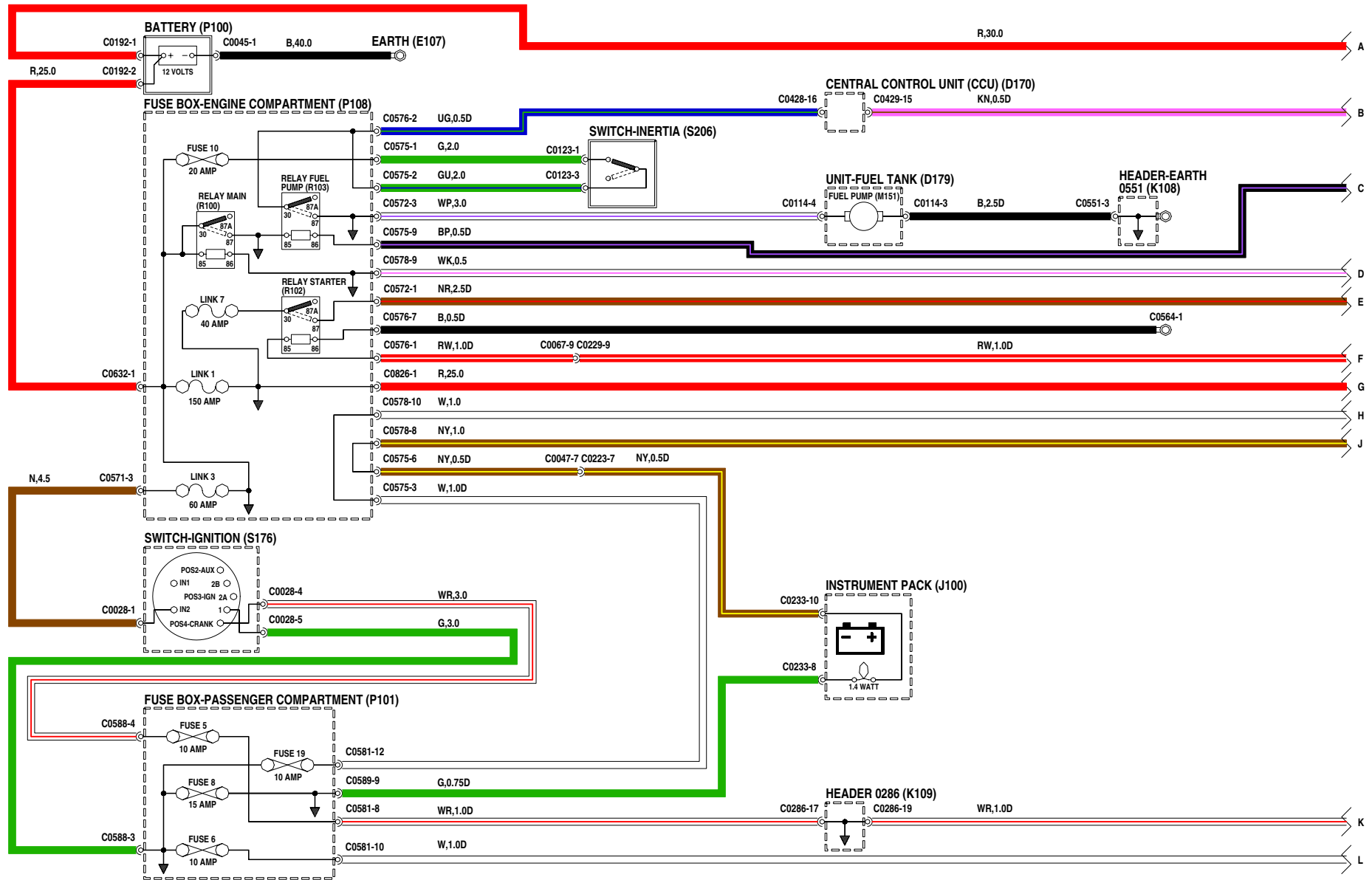

VWR111580-1o12

## CARGA Y ARRANQUE - KV6

---

**D131** Módulo de control del motor (ECM)

**D139** ECM - Inmovilización del motor

**E110** Masa a través de las fijaciones

**M100** Alternador/generador

**M101** Motor de arranque

**N100** Solenoide - Motor de arranque

# CHARGING AND STARTING

## KV6

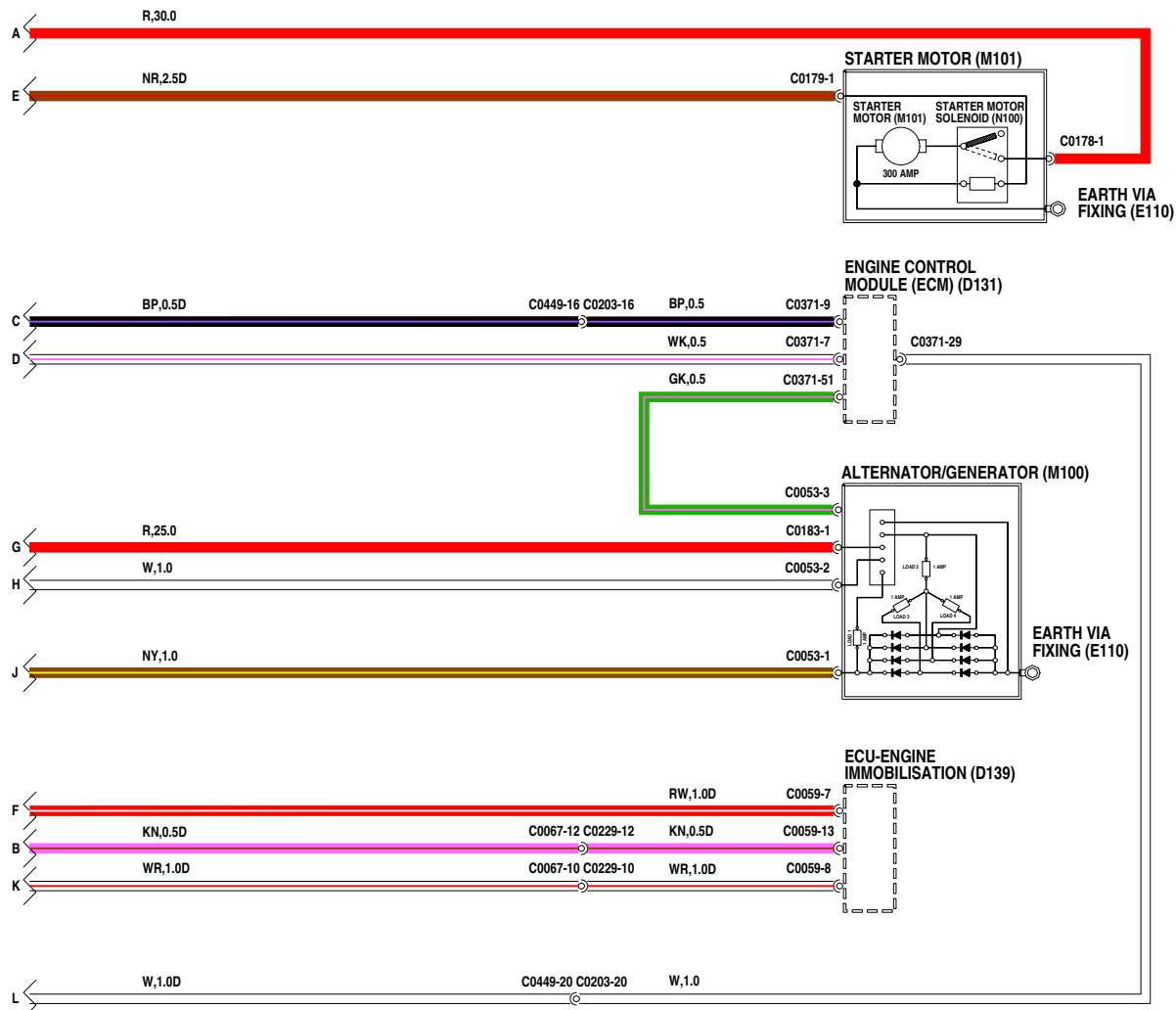

## BOMBA DE COMBUSTIBLE

---

**D131** Módulo de control del motor (ECM)

**D170** Unidad central de control (CCU)

**D179** Sensor - Depósito de combustible

**E107** Masa

**K108** Unión de convergencia - Masa

**K109** Unión de convergencia

**M151** Bomba - Combustible

**P100** Batería

**P101** Caja de fusibles - Habitáculo

**P108** Caja de fusibles - Compartimento motor

**R100** Relé - Principal

**R103** Relé - Bomba de combustible

**S176** Interruptor - Encendido

**S206** Interruptor - Inercial

# FUEL PUMP

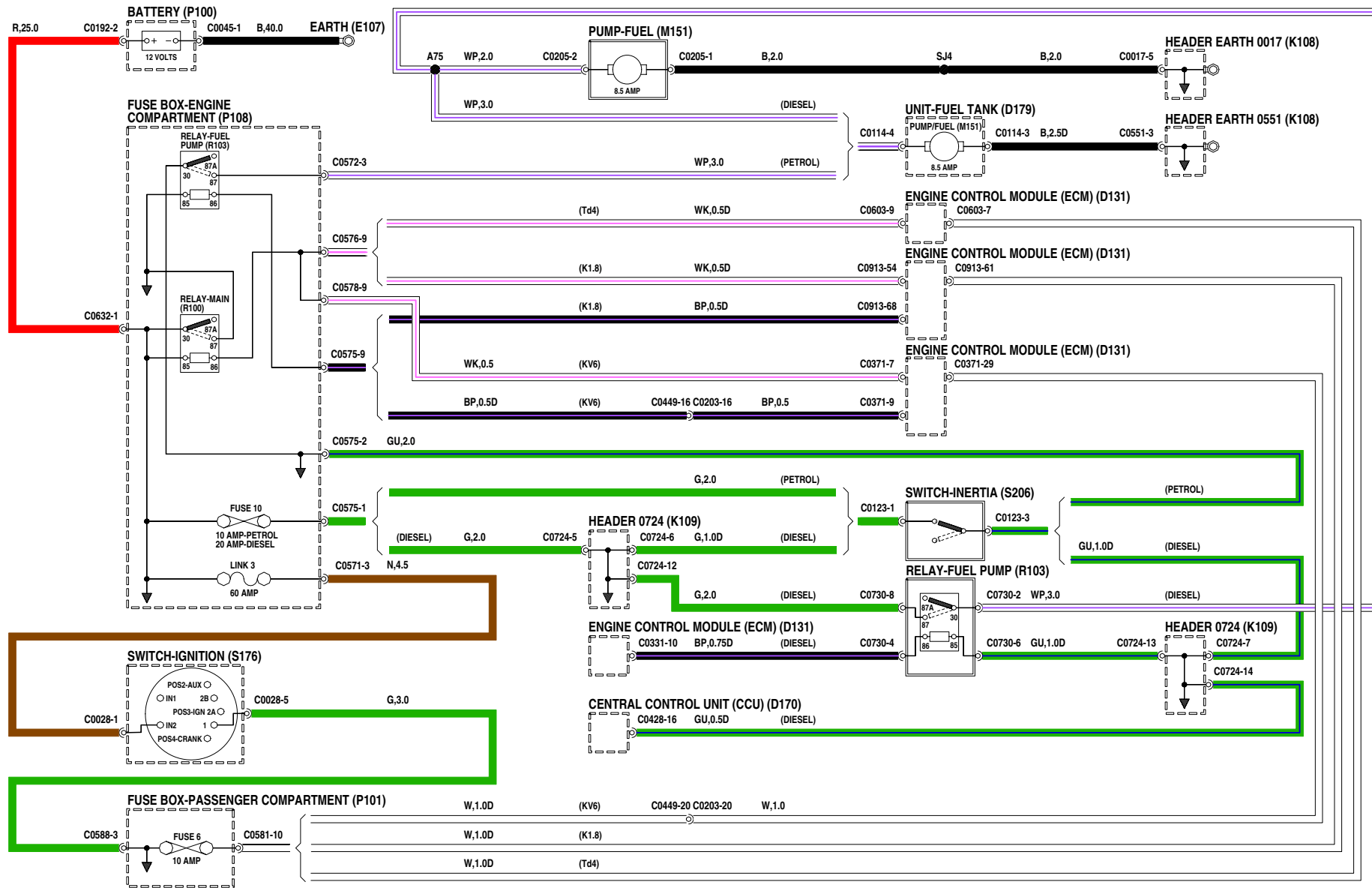

VWR000050-1of1



## SISTEMA DE GESTION DEL MOTOR - Td4

---

- D131** Módulo de control del motor (ECM)
- D170** Unidad central de control (CCU)
- E107** Masa
- J100** Cuadro de instrumentos
- K109** Unión de convergencia
- M101** Motor de arranque
- M210** Ventilador - Caja E
- P100** Batería
- P101** Caja de fusibles - Habitáculo
- P108** Caja de fusibles - Compartimento motor
- R100** Relé - Principal
- R102** Relé - Motor de arranque
- R103** Relé - Bomba de combustible
- R114** Relé - Bujía de incandescencia
- R180** Relé - Acondicionador de aire (A/A)
- S176** Interruptor - Encendido
- S206** Interruptor - Inercial
- T189** Sensor - Presión de combustible

# ENGINE MANAGEMENT

Td4

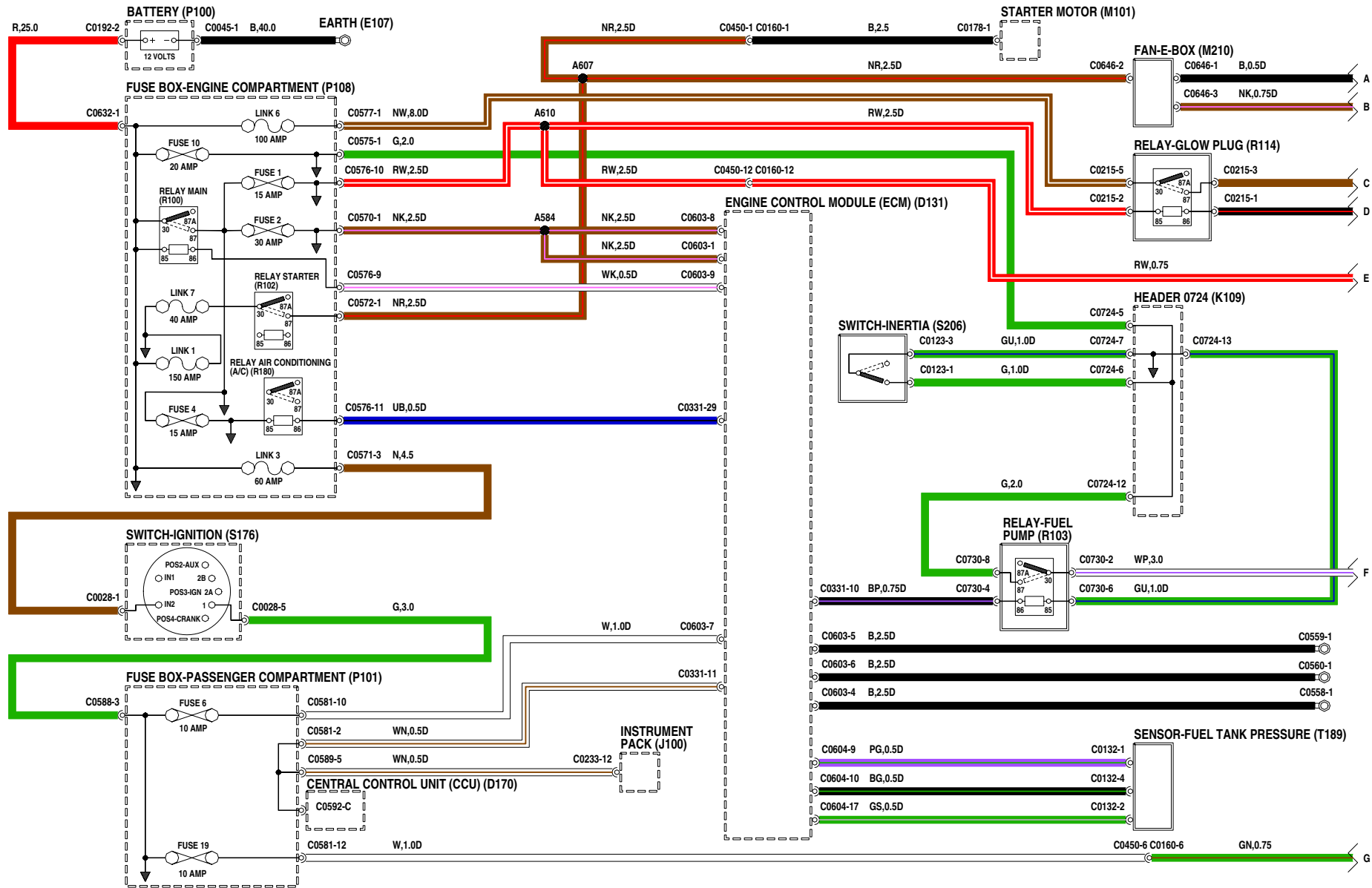

VWR111350-1of3



## SISTEMA DE GESTION DEL MOTOR - Td4

---

- D131** Módulo de control del motor (ECM)
- D241** Unidad de control - Ventilador de refrigeración
- M100** Alternador/generador
- N109** Solenoide - EGR
- S216** Interruptor - Presión del aceite
- T107** Sensor - Posición del árbol de levas (CMP)
- T114** Sensor - Régimen de giro del motor
- T115** Sensor - Flujómetro de aire (MAF)
- T121** Sensor - Temperatura del refrigerante motor (ECT)
- T141** Sensor - Presión de sobrealimentación
- T169** Cable de pantalla
- T171** Bujía de incandescencia
- T172** Inyector de combustible - No. 1
- T173** Inyector de combustible - No. 2
- T174** Inyector de combustible - No. 3
- T175** Inyector de combustible - No. 4
- T189** Sensor - Presión de combustible
- T231** Sensor - Temperatura - Caja E
- T247** Regulador - Presión de combustible

# ENGINE MANAGEMENT

Td4

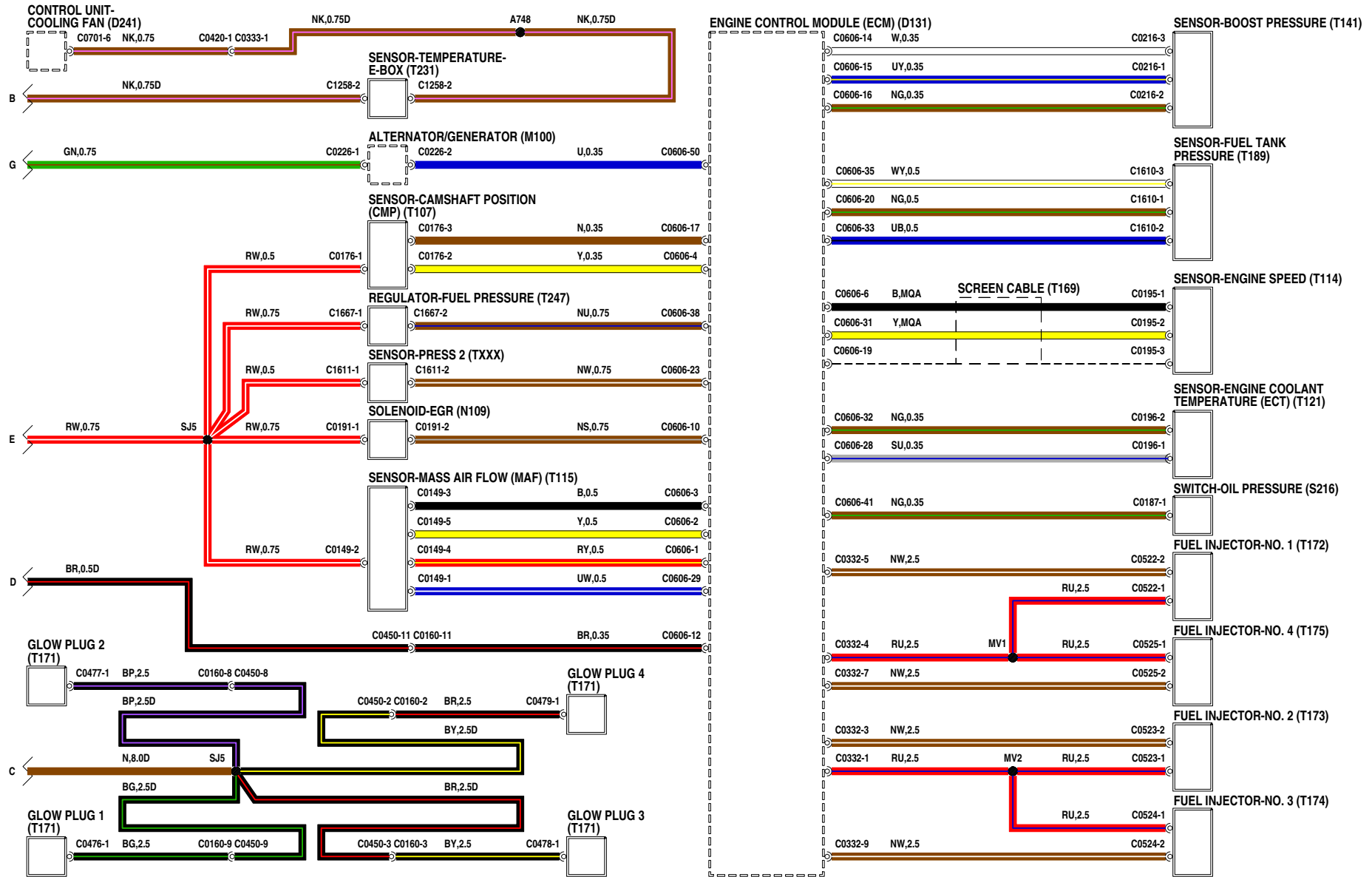

VWR111350-2of3

## SISTEMA DE GESTION DEL MOTOR - Td4

---

- D121** ECM - Programador de velocidad
- D123** ECM - Transmisión automática electrónica
- D125** ECM - ABS
- D131** Módulo de control del motor (ECM)
- D139** ECM - Inmovilización del motor
- D170** Unidad central de control (CCU)
- D179** Sensor - Depósito de combustible
- D241** Unidad de control - Ventilador de refrigeración
- J100** Cuadro de instrumentos
- K108** Unión de convergencia - Masa
- K109** Unión de convergencia
- M151** Bomba - Combustible
- R142** Relé - Programador de velocidad
- S215** Interruptor - Pedal de freno
- S309** Interruptor - Pedal de embrague
- T111** Sensor - Posición de la mariposa (TP)
- V100** Enchufe de diagnóstico





## SISTEMA DE GESTION DEL MOTOR - K1.8

---

<b>D131</b>	Módulo de control del motor (ECM)	<b>T135</b>	Sensor - Térmico de oxígeno (HO2S) - Trasero
<b>D170</b>	Unidad central de control (CCU)		
<b>D179</b>	Sensor - Depósito de combustible		
<b>E107</b>	Masa		
<b>K108</b>	Unión de convergencia - Masa		
<b>M100</b>	Alternador/generador		
<b>M151</b>	Bomba - Combustible		
<b>N119</b>	Válvula de control de purga		
<b>P100</b>	Batería		
<b>P101</b>	Caja de fusibles - Habitáculo		
<b>P108</b>	Caja de fusibles - Compartimento motor		
<b>R100</b>	Relé - Principal		
<b>R103</b>	Relé - Bomba de combustible		
<b>R180</b>	Relé - Acondicionador de aire (A/A)		
<b>S176</b>	Interruptor - Encendido		
<b>S206</b>	Interruptor - Inercial		
<b>T102</b>	Sensor - Posición del cigüeñal (CKP)		
<b>T107</b>	Sensor - Posición del árbol de levas (CMP)		
<b>T133</b>	Sensor - Térmico de oxígeno (HO2S) - Delantero		

# ENGINE MANAGEMENT

## K1.8

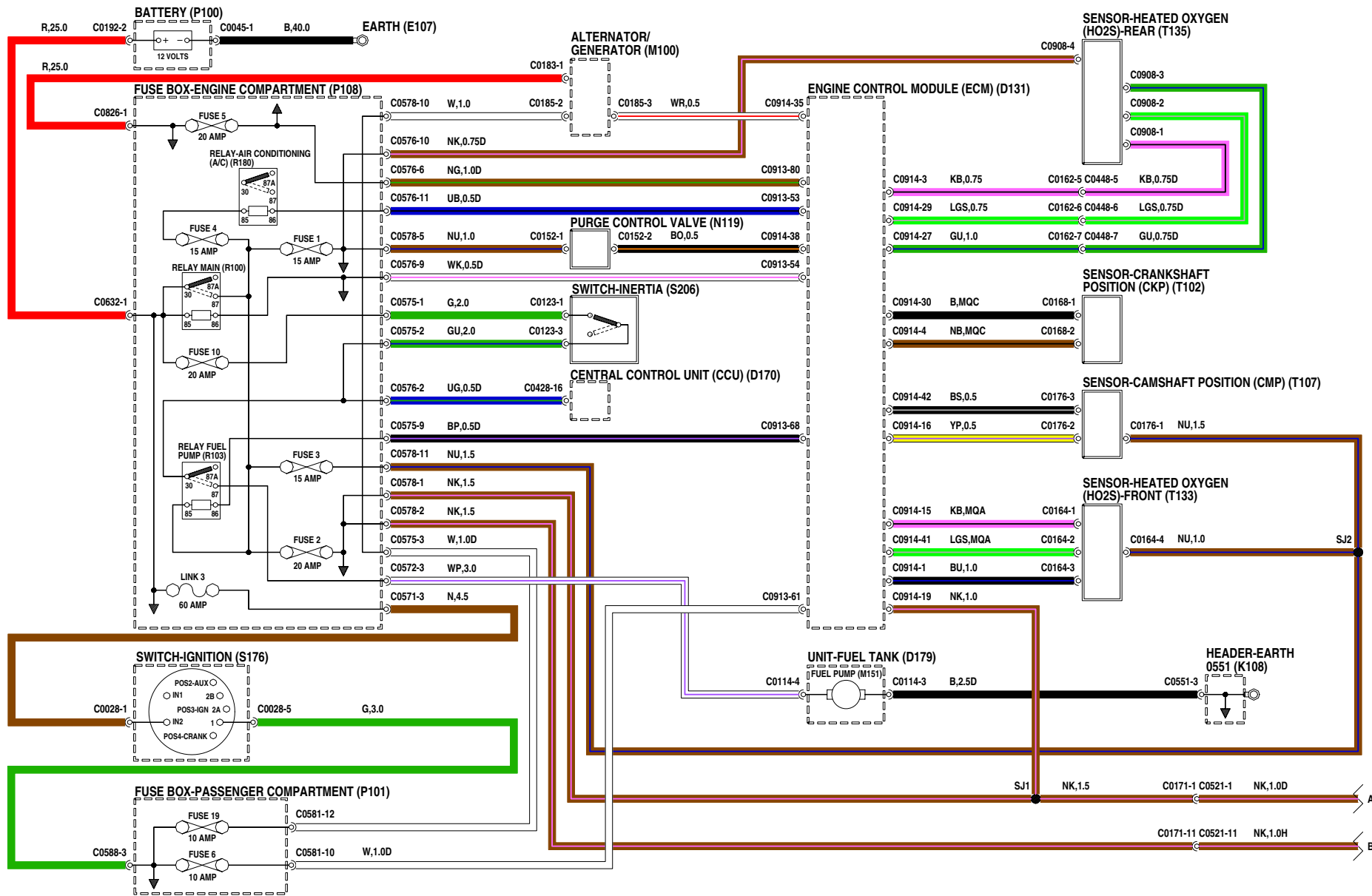

VWR111330-1of3

## SISTEMA DE GESTION DEL MOTOR - K1.8

---

- D125** ECM - ABS
- D131** Módulo de control del motor (ECM)
- D139** ECM - Inmovilización del motor
- D241** Unidad de control - Ventilador de refrigeración
- J100** Cuadro de instrumentos
- K109** Unión de convergencia
- M104** Válvula de control de aire al ralentí (IACV)
- S195** Interruptor - Doble presión
- S211** Interruptor - Pedal acelerador
- S230** Interruptor - Temperatura del aceite
- T111** Sensor - Posición de la mariposa (TP)
- T121** Sensor - Temperatura del refrigerante motor (ECT)
- T165** Sensor - Evaporador
- V100** Enchufe de diagnóstico



# ENGINE MANAGEMENT

## K1.8

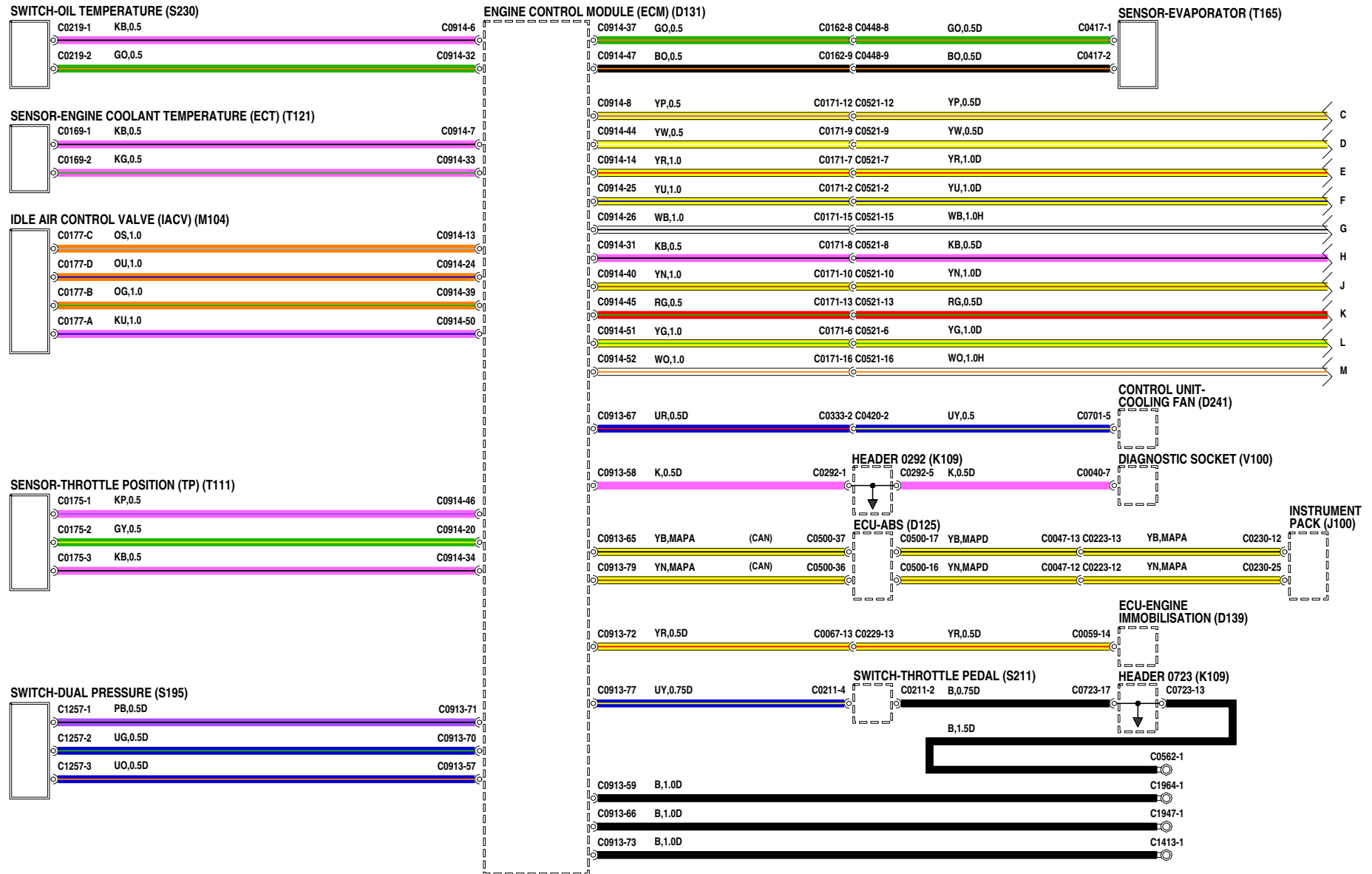

## SISTEMA DE GESTION DEL MOTOR - K1.8

---

**D133** Bobina de encendido

**T116** Sensor - Temperatura del aire de admisión  
(IAT)

**T172** Inyector de combustible - No. 1

**T173** Inyector de combustible - No. 2

**T174** Inyector de combustible - No. 3

**T175** Inyector de combustible - No. 4

# ENGINE MANAGEMENT

## K1.8

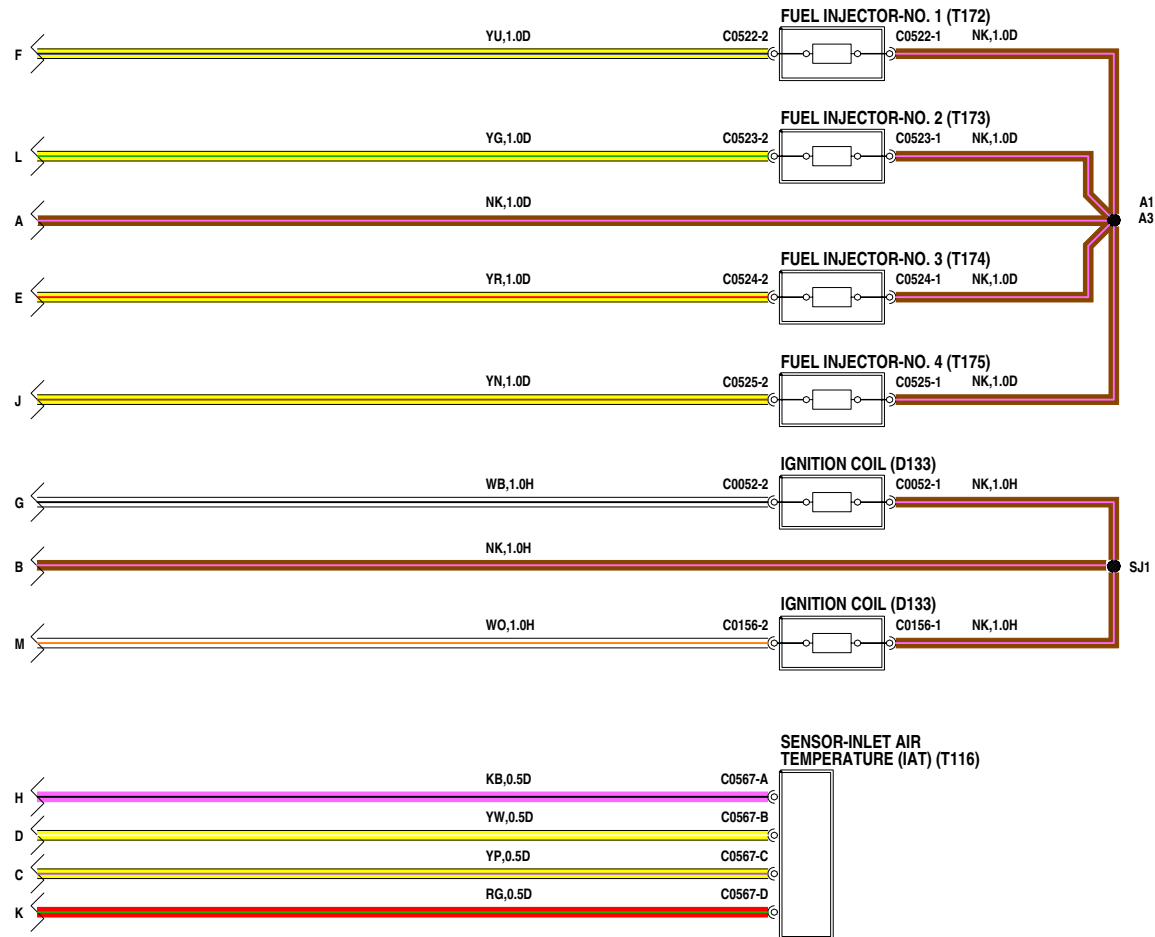



## SISTEMA DE GESTION DEL MOTOR - KV6

---

- D131** Módulo de control del motor (ECM)
- D170** Unidad central de control (CCU)
- D241** Unidad de control - Ventilador de refrigeración
- E107** Masa
- M100** Alternador/generador
- P100** Batería
- P101** Caja de fusibles - Habitáculo
- P108** Caja de fusibles - Compartimento motor
- R100** Relé - Principal
- R103** Relé - Bomba de combustible
- R180** Relé - Acondicionador de aire (A/A)
- S176** Interruptor - Encendido
- S206** Interruptor - Inercial
- T135** Sensor - Térmico de oxígeno (HO2S) - Trasero

# ENGINE MANAGEMENT

## KV6

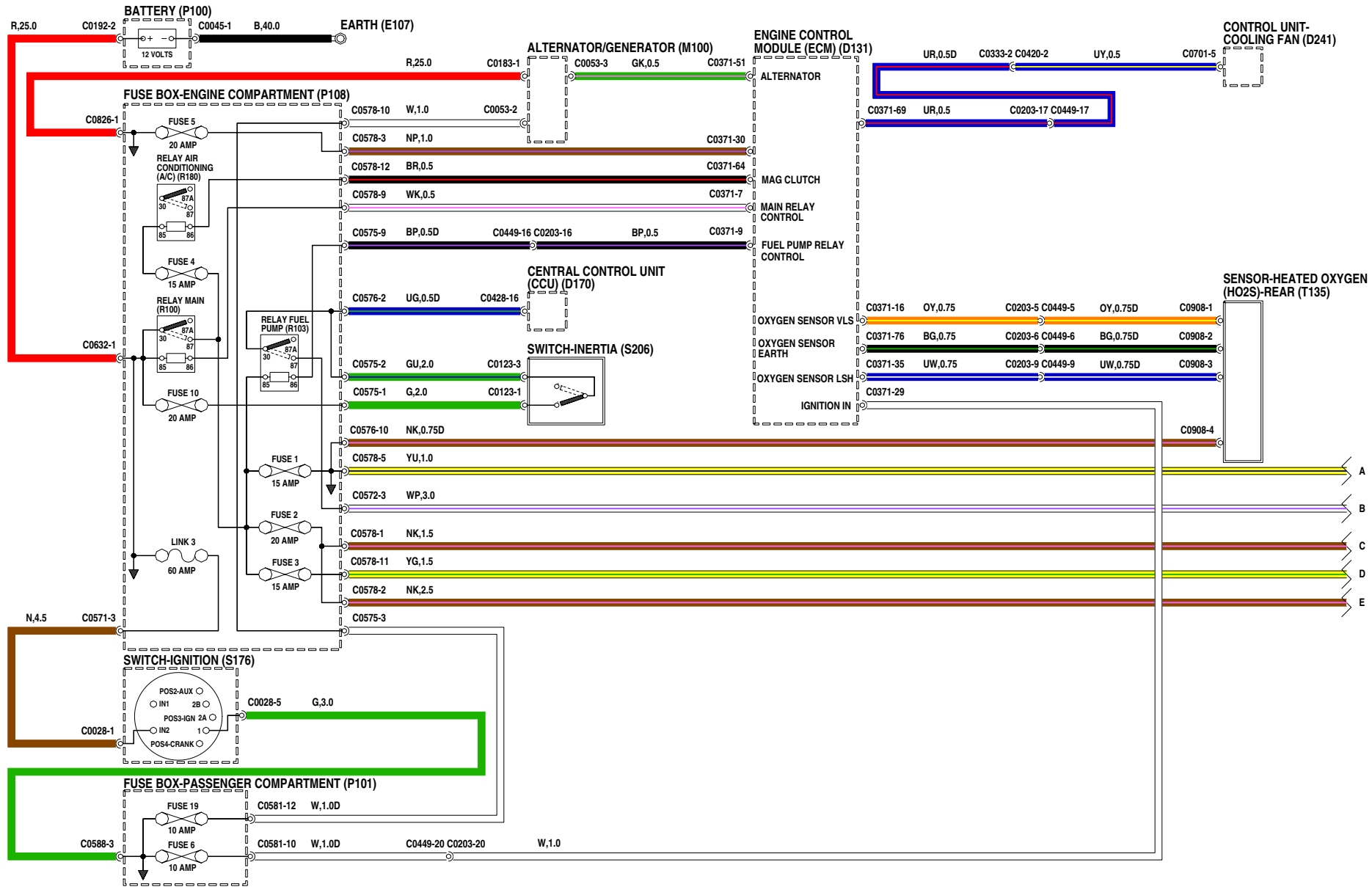

VWR111340-1a3

## SISTEMA DE GESTION DEL MOTOR - KV6

---

<b>D131</b>	Módulo de control del motor (ECM)	<b>T176</b>	Inyector de combustible - No. 5
<b>D245</b>	Interfaz - Programador de velocidad	<b>T177</b>	Inyector de combustible - No. 6
<b>K108</b>	Unión de convergencia - Masa	<b>T199</b>	Pantalla
<b>K109</b>	Unión de convergencia	<b>T200</b>	Sensor - Indicador de temperatura del refrigerante
<b>M104</b>	Válvula de control de aire al ralentí (IACV)		
<b>S195</b>	Interruptor - Doble presión		
<b>S211</b>	Interruptor - Pedal acelerador		
<b>T100</b>	Sensor - Picado (KS)		
<b>T107</b>	Sensor - Posición del árbol de levas (CMP)		
<b>T111</b>	Sensor - Posición de la mariposa (TP)		
<b>T116</b>	Sensor - Temperatura del aire de admisión (IAT)		
<b>T131</b>	Sensor - Térmico de oxígeno (HO2S)		
<b>T133</b>	Sensor - Térmico de oxígeno (HO2S) - Delantero		
<b>T165</b>	Sensor - Evaporador		
<b>T172</b>	Inyector de combustible - No. 1		
<b>T173</b>	Inyector de combustible - No. 2		
<b>T174</b>	Inyector de combustible - No. 3		
<b>T175</b>	Inyector de combustible - No. 4		

# ENGINE MANAGEMENT

## KV6

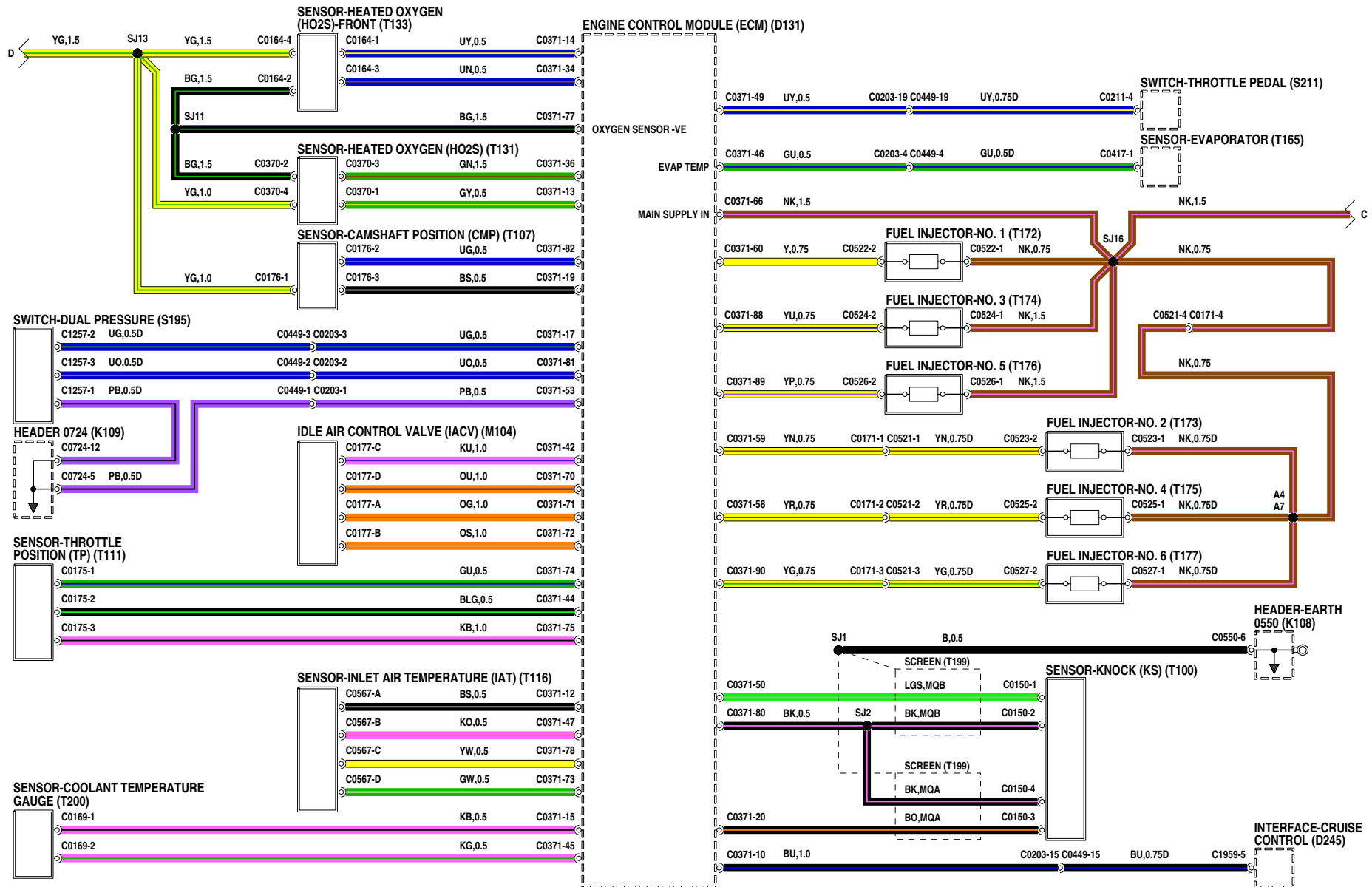

VWR111340-2of3



## SISTEMA DE GESTION DEL MOTOR - KV6

---

**D123** ECM - Transmisión automática electrónica

**D131** Módulo de control del motor (ECM)

**D139** ECM - Inmovilización del motor

**D179** Sensor - Depósito de combustible

**D216** Válvula - Mariposa

**D217** Válvula - Equilibrio - 1

**D233** Bobina de encendido - 1

**D234** Bobina de encendido - 2

**D235** Bobina de encendido - 3

**D236** Bobina de encendido - 4

**D237** Bobina de encendido - 5

**D238** Bobina de encendido - 6

**K108** Unión de convergencia - Masa

**K109** Unión de convergencia

**M151** Bomba - Combustible

**N119** Válvula de control de purga

**T102** Sensor - Posición del cigüeñal (CKP)

**V100** Enchufe de diagnóstico

# ENGINE MANAGEMENT

## KV6

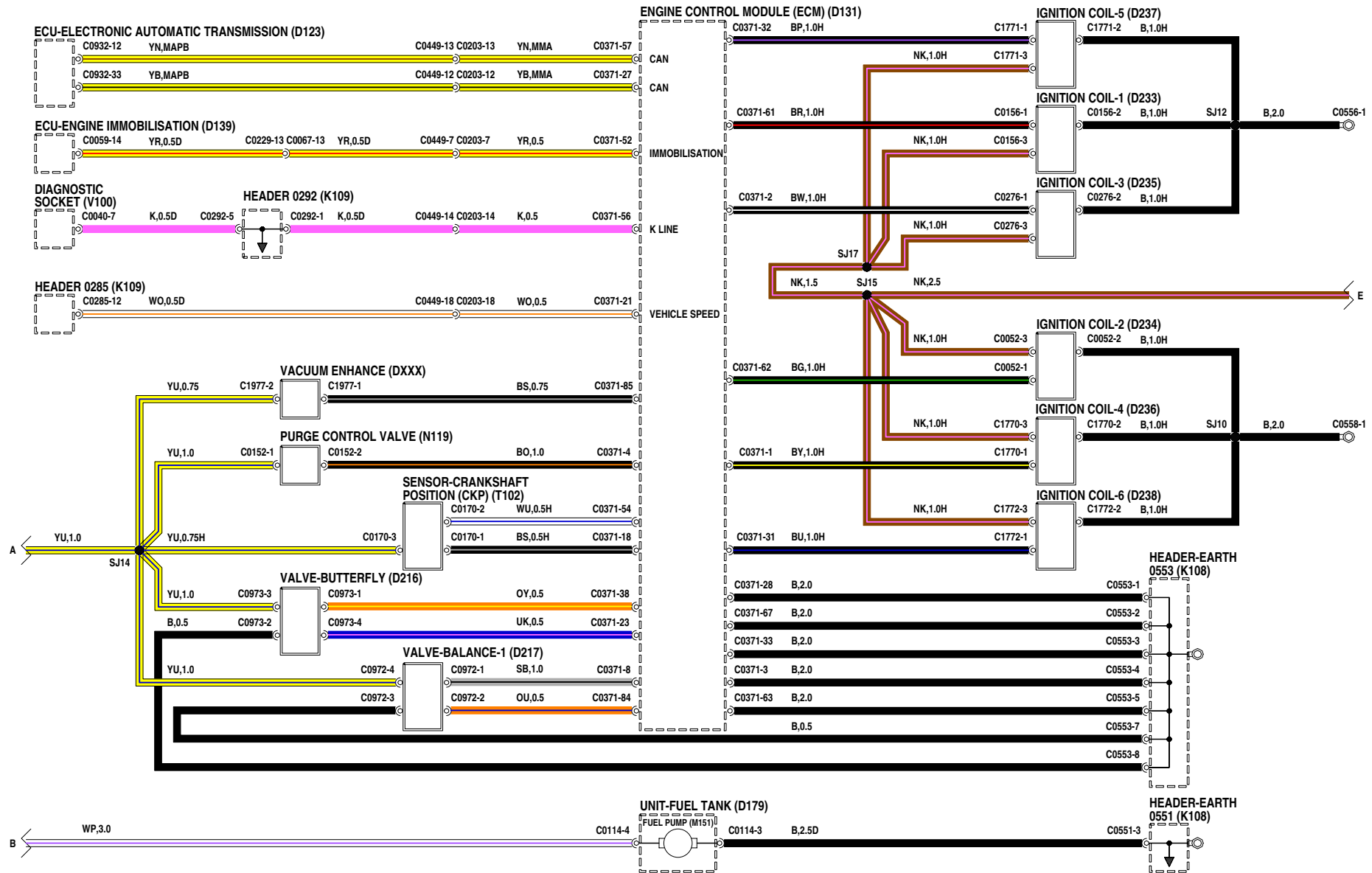

VWR111340-3a03



## PROGRAMADOR DE VELOCIDAD - Td4

---

- D131** Módulo de control del motor (ECM)
- E107** Masa
- K109** Unión de convergencia
- N122** Solenoide - Caja de cambios
- P100** Batería
- P101** Caja de fusibles - Habitáculo
- P108** Caja de fusibles - Compartimento motor
- R100** Relé - Principal
- R133** Relé - Bocina
- S124** Mando - Programador de velocidad
- S176** Interruptor - Encendido
- S215** Interruptor - Pedal de freno

# CRUISE CONTROL

Td4

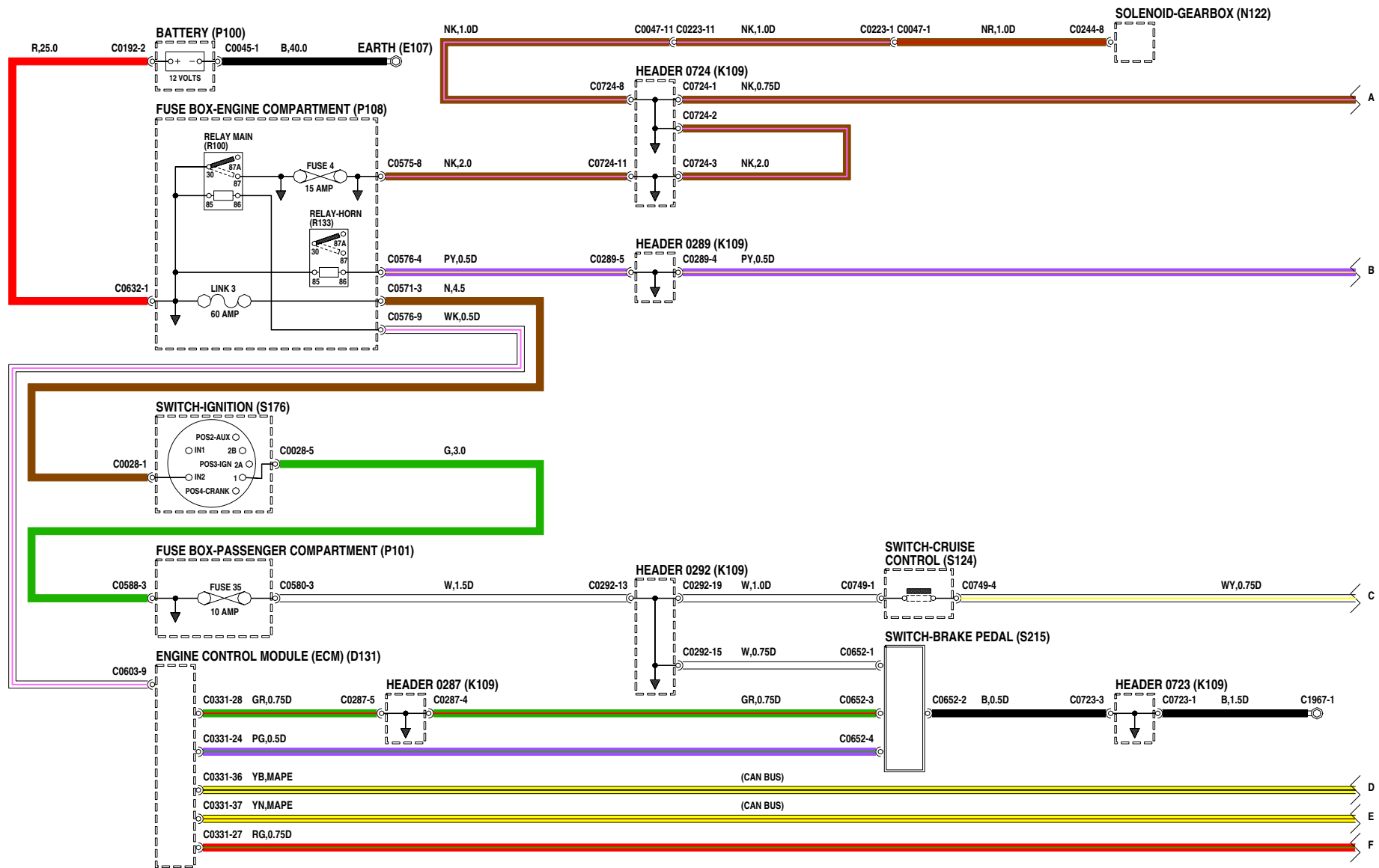

## PROGRAMADOR DE VELOCIDAD - Td4

---

- D123** ECM - Transmisión automática electrónica
- D125** ECM - ABS
- D245** Interfaz - Programador de velocidad
- J100** Cuadro de instrumentos
- K109** Unión de convergencia
- S227** Acoplador giratorio
- S259** Interruptor - Desactivación/activación del programador de velocidad
- S260** Interruptor - Desactivación/activación
- Y161** Mandos del programador de velocidad - A distancia

# CRUISE CONTROL

Td4

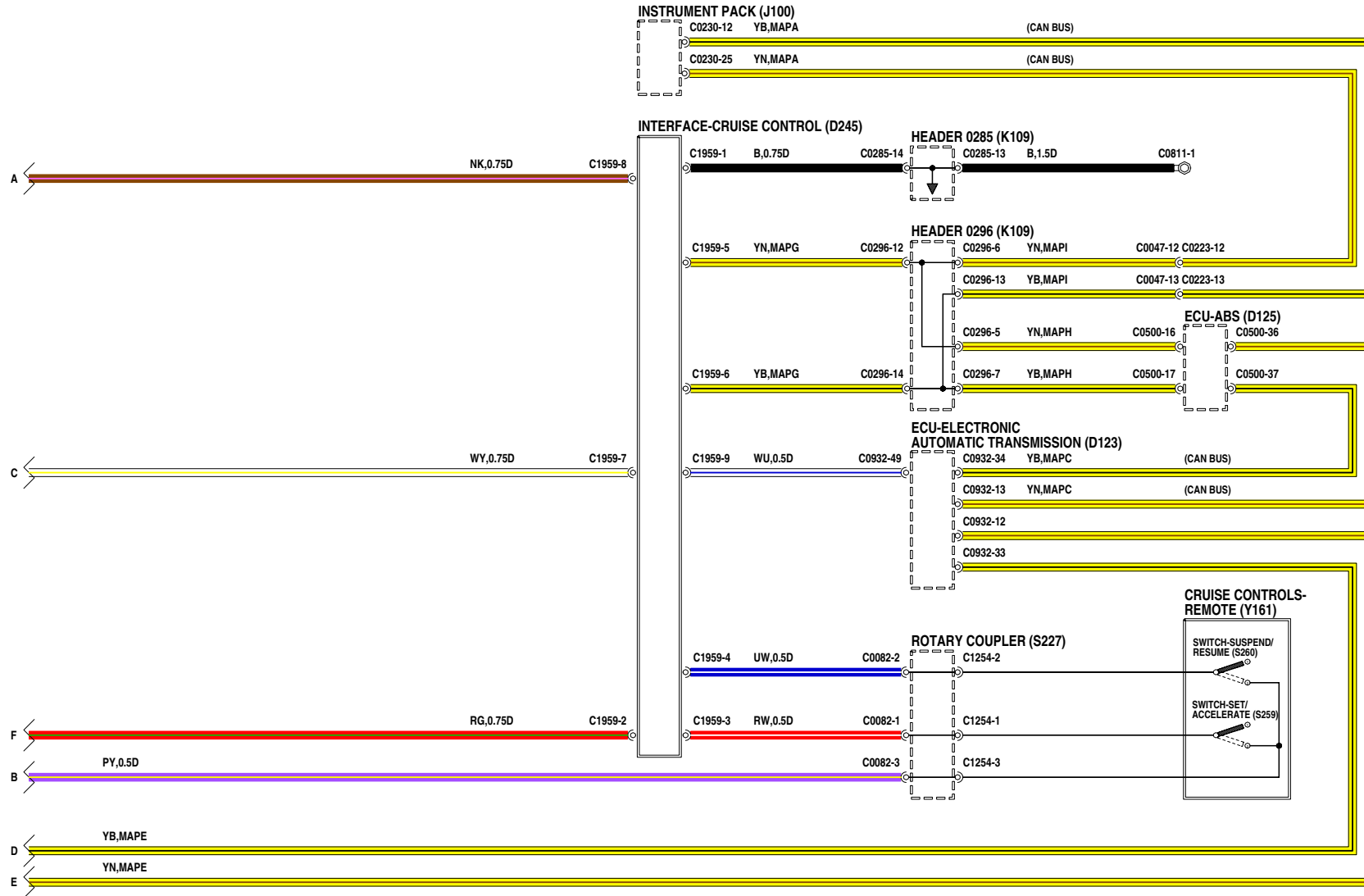

## PROGRAMADOR DE VELOCIDAD - KV6

---

- E107** Masa
- K108** Unión de convergencia - Masa
- K109** Unión de convergencia
- P100** Batería
- P101** Caja de fusibles - Habitáculo
- P108** Caja de fusibles - Compartimento motor
- R133** Relé - Bocina
- S176** Interruptor - Encendido
- S210** Interruptor - Inhibidor de arranque de la transmisión automática/luz de marcha atrás
- S215** Interruptor - Pedal de freno



# CRUISE CONTROL

## KV6

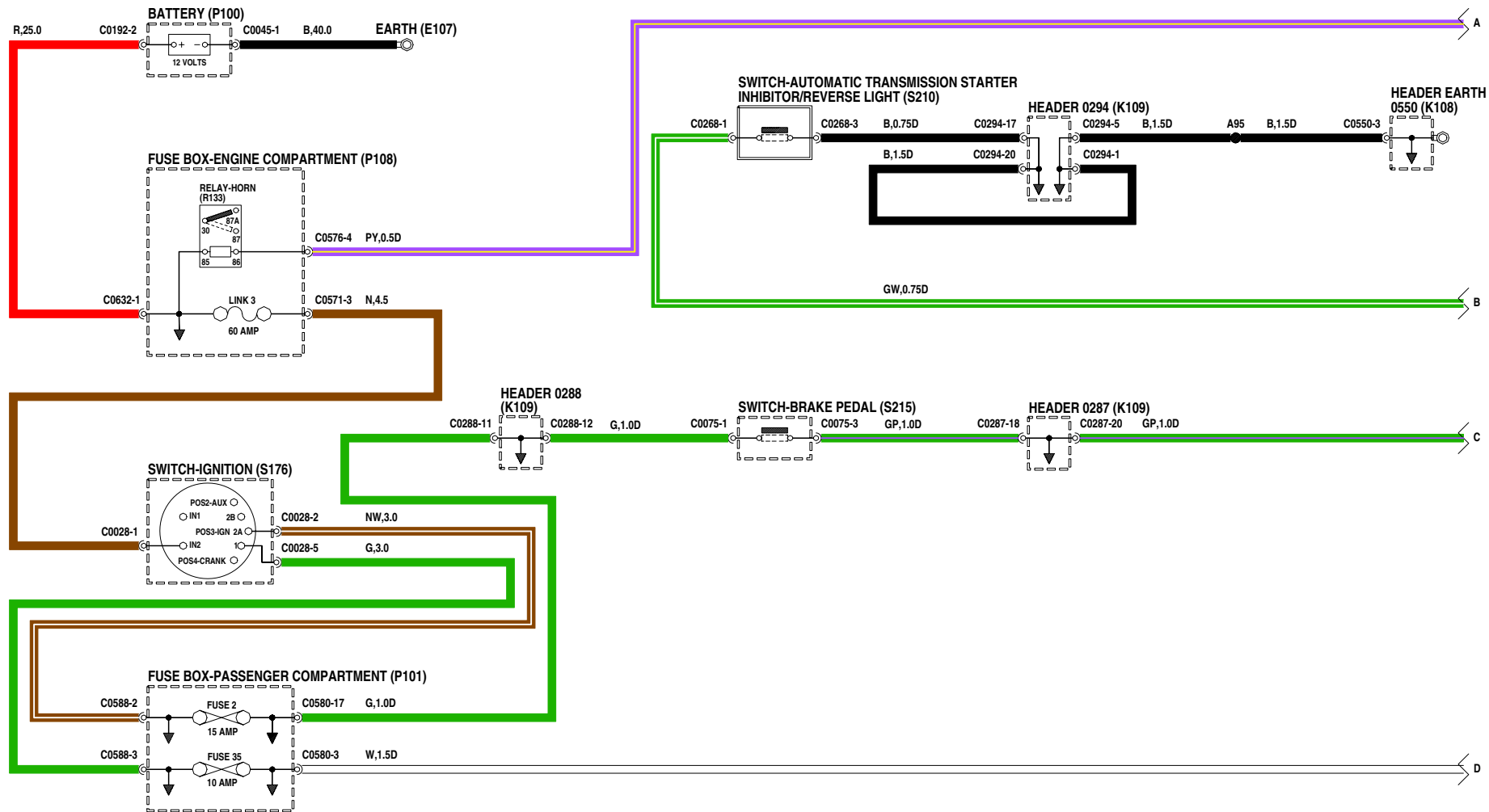

VWR111300-1ol2

## PROGRAMADOR DE VELOCIDAD - KV6

---

- D121** ECM - Programador de velocidad
- D123** ECM - Transmisión automática electrónica
- D125** ECM - ABS
- D131** Módulo de control del motor (ECM)
- D170** Unidad central de control (CCU)
- D245** Interfaz - Programador de velocidad
- J100** Cuadro de instrumentos
- K109** Unión de convergencia
- M161** Bomba - Programador de velocidad
- S124** Mando - Programador de velocidad
- S215** Interruptor - Pedal de freno
- S227** Acoplador giratorio
- S259** Interruptor - Desactivación/activación del programador de velocidad
- S260** Interruptor - Desactivación/activación
- V100** Enchufe de diagnóstico
- Y161** Mandos del programador de velocidad - A distancia



# TRANSMISION AUTOMATICA ELECTRONICA

---

- D125** ECM - ABS
- D131** Módulo de control del motor (ECM)
- D139** ECM - Inmovilización del motor
- D156** Bobina pasiva
- E107** Masa
- K109** Unión de convergencia
- P100** Batería
- P101** Caja de fusibles - Habitáculo
- P108** Caja de fusibles - Compartimento motor
- R100** Relé - Principal
- R124** Relé - Iluminación
- R217** Relé - Marcha atrás
- R222** Relé - Descenso de pendientes
- S176** Interruptor - Encendido
- S215** Interruptor - Pedal de freno
- S228** Selector - Transmisión automática

# ELECTRONIC AUTOMATIC TRANSMISSION (EAT)

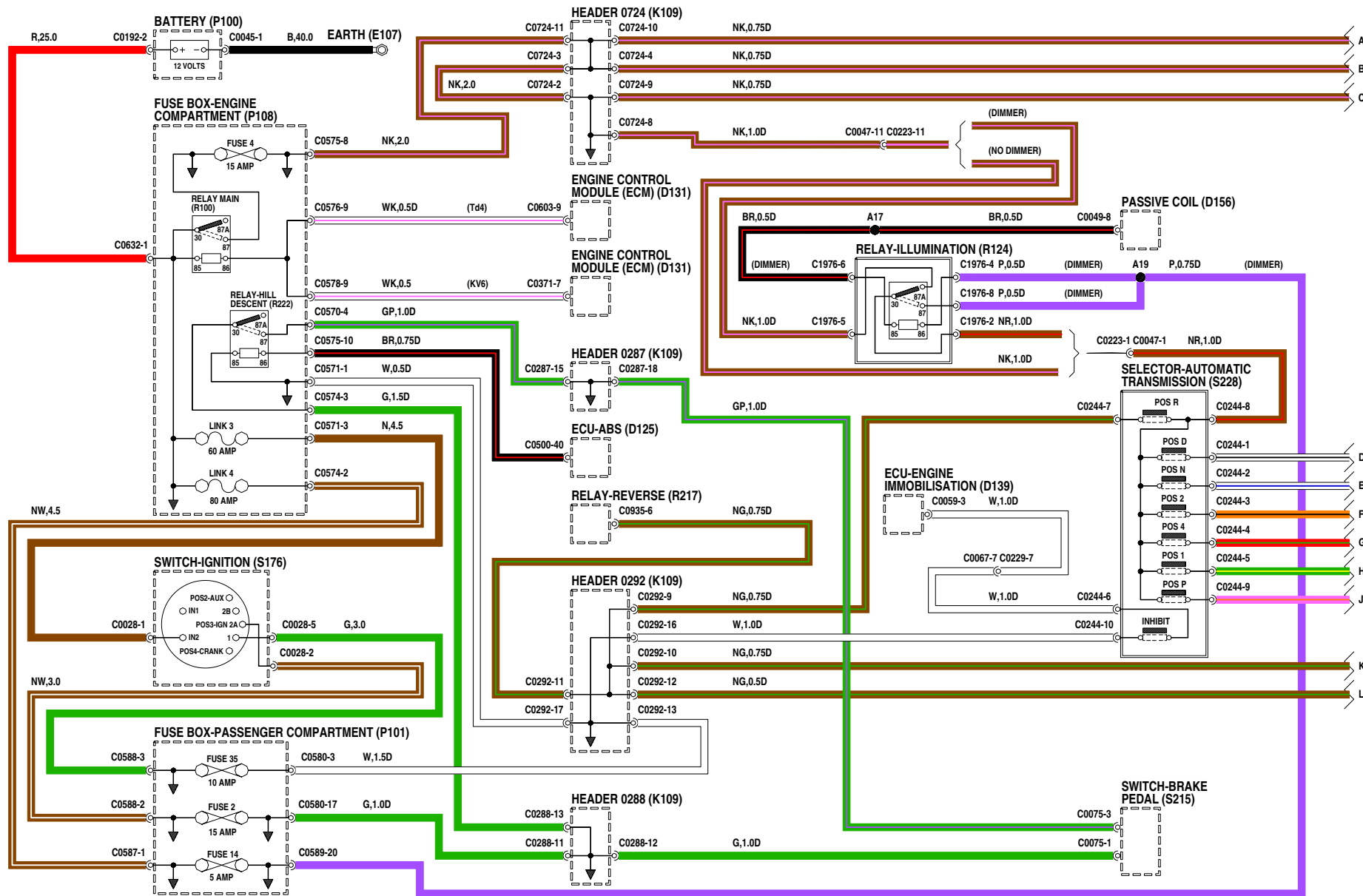

VWR111620-1of3

## TRANSMISION AUTOMATICA ELECTRONICA

---

- B113** Luz - Indicador del selector de caja de cambios automática
- D123** ECM - Transmisión automática electrónica
- K108** Unión de convergencia - Masa
- K109** Unión de convergencia
- S210** Interruptor - Inhibidor de arranque de la transmisión automática/luz de marcha atrás
- S358** Interruptor - Steptronic

# ELECTRONIC AUTOMATIC TRANSMISSION (EAT)

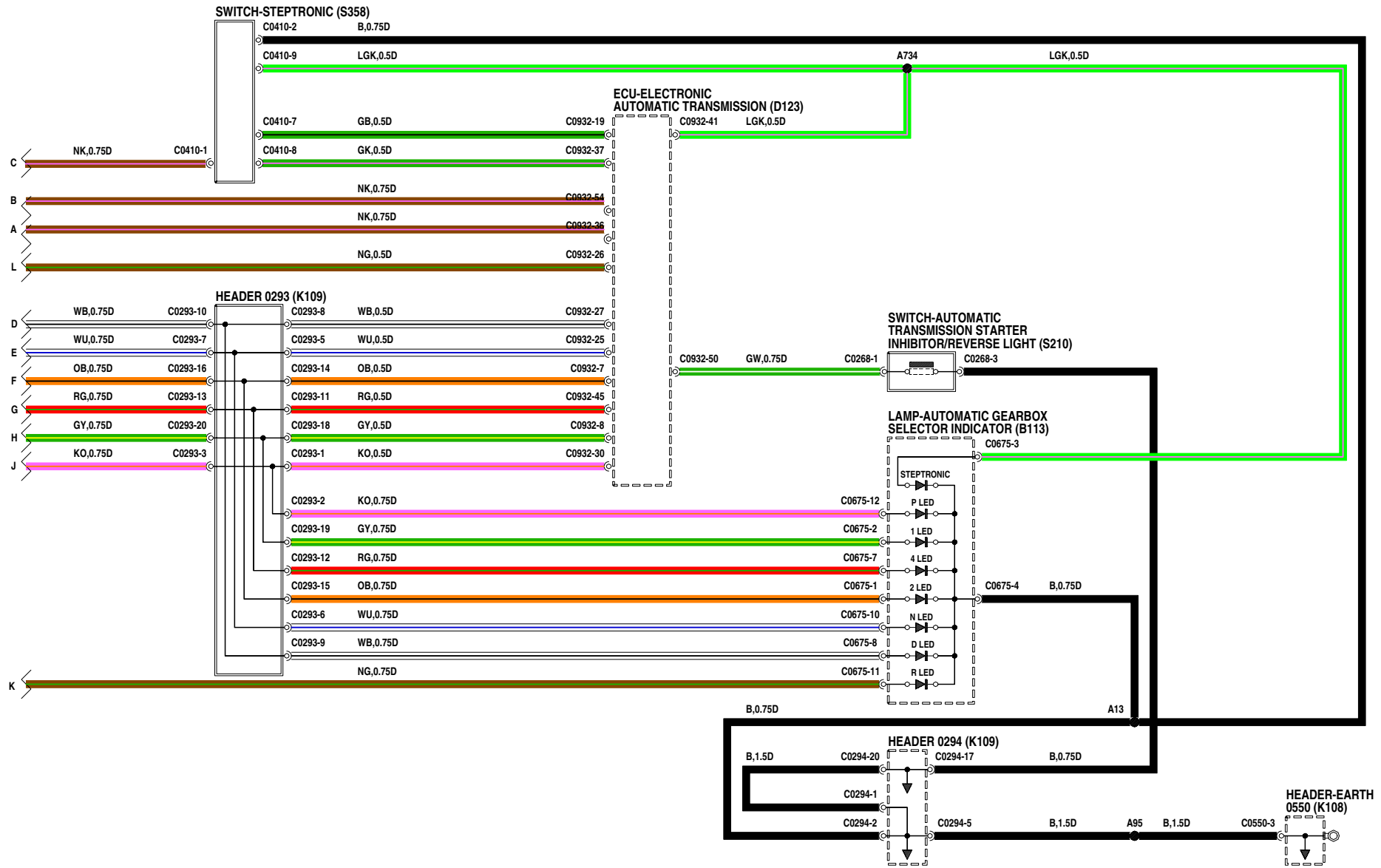

VWR111620-2of3

# TRANSMISION AUTOMATICA ELECTRONICA

---

- D121** ECM - Programador de velocidad
- D123** ECM - Transmisión automática electrónica
- D125** ECM - ABS
- D131** Módulo de control del motor (ECM)
- D245** Interfaz - Programador de velocidad
- K109** Unión de convergencia
- M161** Bomba - Programador de velocidad
- N122** Solenoide - Caja de cambios
- S215** Interruptor - Pedal de freno
- V100** Enchufe de diagnóstico



# ELECTRONIC AUTOMATIC TRANSMISSION (EAT)

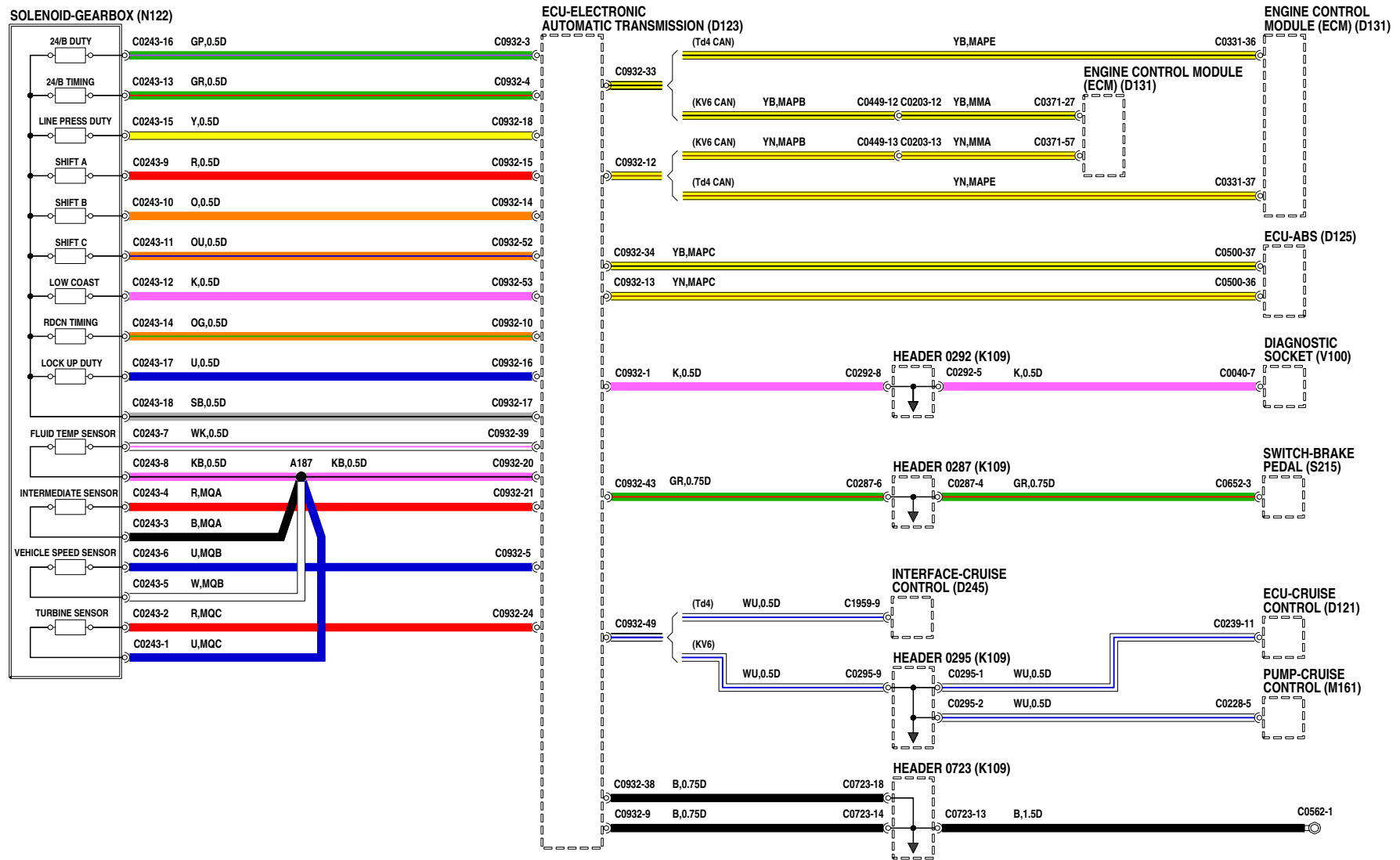



## SISTEMA DE FRENOS ANTIBLOQUEO (ABS)

---

- A114** Luz - Trasera - Lado derecho
- A115** Luz - Trasera - Lado izquierdo
- A126** Luz - Pare - Montada en lo alto
- D121** ECM - Programador de velocidad
- D123** ECM - Transmisión automática electrónica
- D125** ECM - ABS
- D131** Módulo de control del motor (ECM)
- D245** Interfaz - Programador de velocidad
- E107** Masa
- K109** Unión de convergencia
- P100** Batería
- P101** Caja de fusibles - Habitáculo
- P108** Caja de fusibles - Compartimento motor
- R222** Relé - Descenso de pendientes
- S176** Interruptor - Encendido
- S215** Interruptor - Pedal de freno

# ANTI-LOCK BRAKING SYSTEM (ABS)

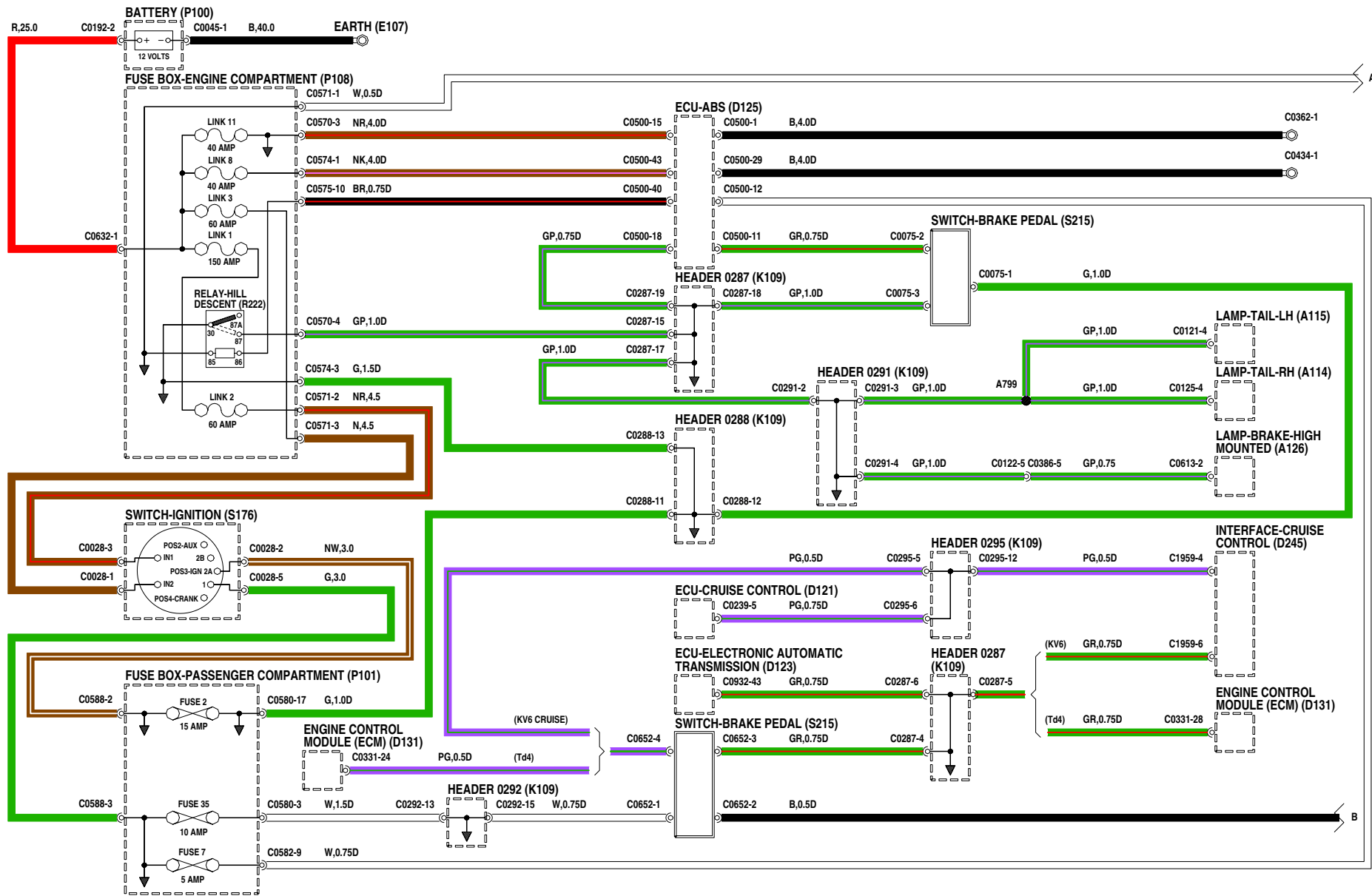

VWR111170-1a2

## SISTEMA DE FRENOS ANTIBLOQUEO (ABS)

---

- D123** ECM - Transmisión automática electrónica
- D125** ECM - ABS
- D131** Módulo de control del motor (ECM)
- D170** Unidad central de control (CCU)
- D187** Acelerómetro - Delantero
- D245** Interfaz - Programador de velocidad
- J100** Cuadro de instrumentos
- K108** Unión de convergencia - Masa
- K109** Unión de convergencia
- P101** Caja de fusibles - Habitáculo
- S212** Interruptor - Nivel de líquido de frenos
- S238** Interruptor - Cuesta abajo
- S245** Interruptor - Bajada de pendientes (1ª velocidad)
- T149** Sensor - ABS - Delantero - Lado derecho
- T150** Sensor - ABS - Delantero - Lado izquierdo
- T151** Sensor - ABS - Trasero - Lado derecho
- T152** Sensor - ABS - Trasero - Lado izquierdo
- V100** Enchufe de diagnóstico

# ANTI-LOCK BRAKING SYSTEM (ABS)

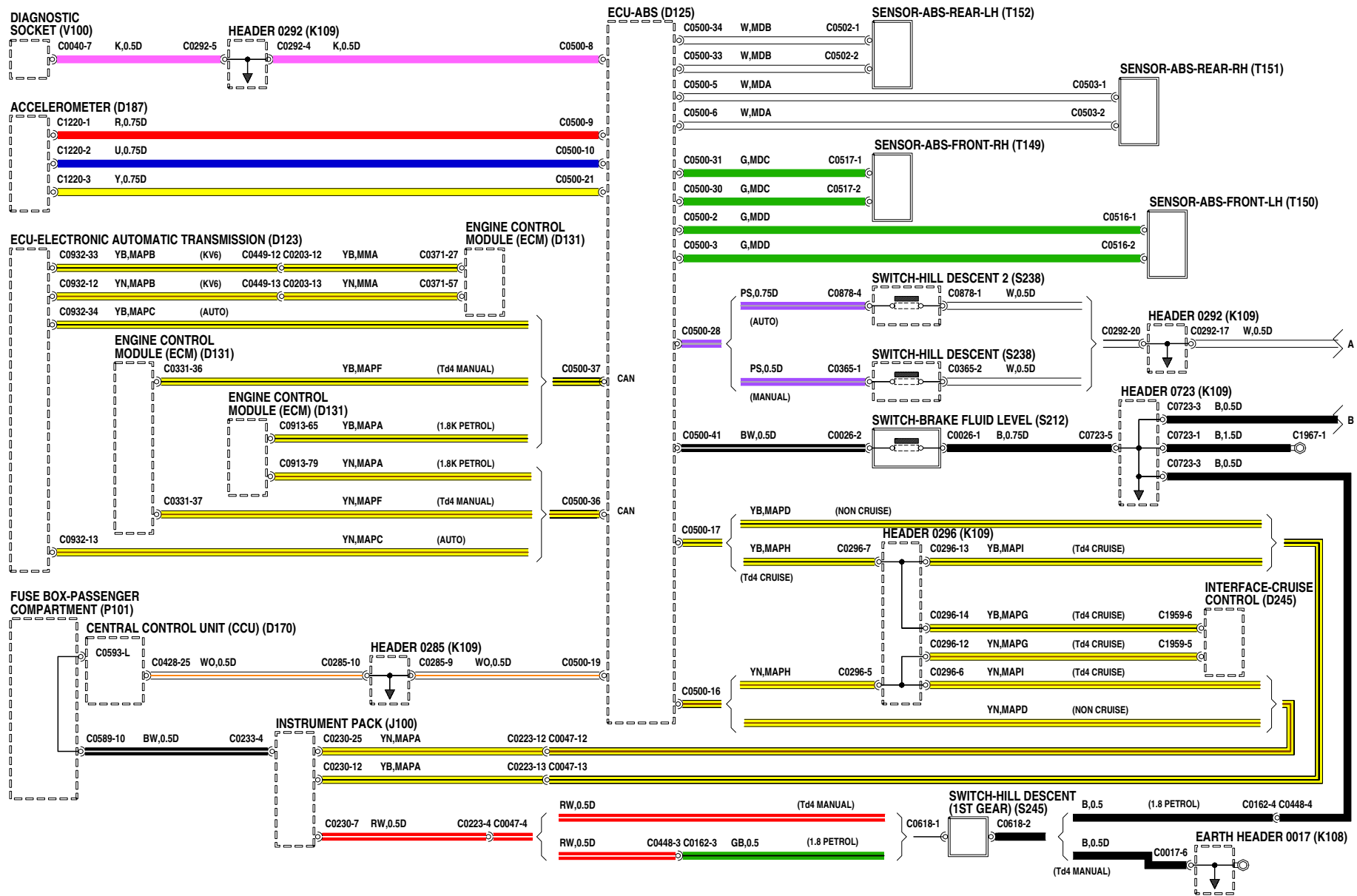

VWR11170-2o12

## SISTEMA DE RETENCION SUPLEMENTARIO (SRS)

---

- D171** DCU - Airbag
- E107** Masa
- J100** Cuadro de instrumentos
- K109** Unión de convergencia
- P100** Batería
- P101** Caja de fusibles - Habitáculo
- P108** Caja de fusibles - Compartimento motor
- S176** Interruptor - Encendido
- S227** Acoplador giratorio
- U102** Airbag - Acompañante
- U104** Pretensor - Lado izquierdo
- U105** Pretensor - Lado derecho
- U106** Airbag - Conductor
- V100** Enchufe de diagnóstico

# SUPPLEMENTARY RESTRAINT SYSTEM (SRS)

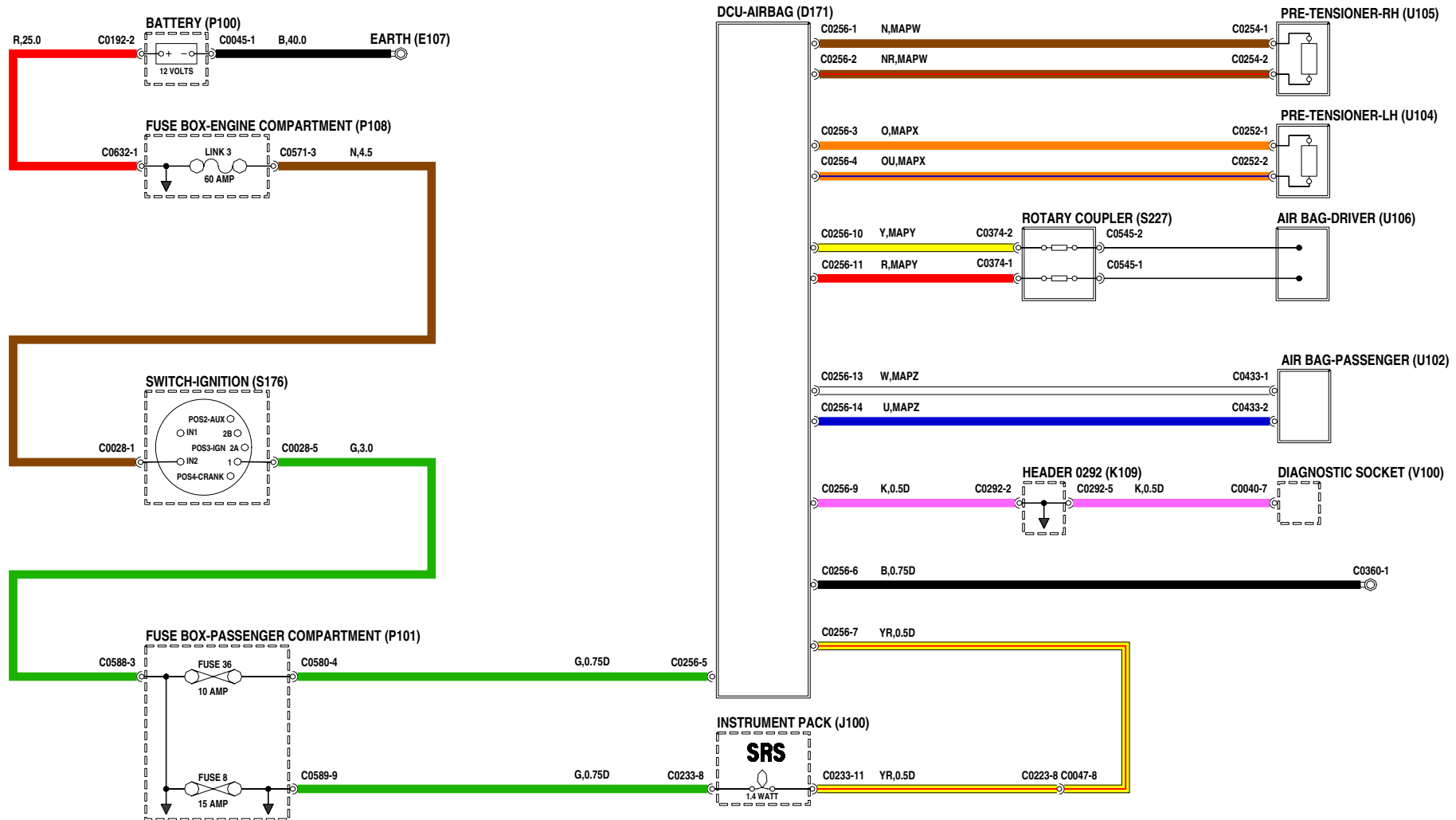





## AIRE ACONDICIONADO - Td4

---

- |             |  |             |   |
|-------------|--|-------------|---|
| <b>D131</b> | Módulo de control del motor (ECM)                            | <b>S322</b> | Interruptor - Doble presión - Aire acondicionado  |
| <b>D149</b> | Embrague - Compresor - Acondicionador de aire (A/A)          | <b>T121</b> | Sensor - Temperatura del refrigerante motor (ECT) |
| <b>D241</b> | Unidad de control - Ventilador de refrigeración              | <b>T165</b> | Sensor - Evaporador                               |
| <b>E107</b> | Masa   |             |   |
| <b>E110</b> | Masa a través de las fijaciones                              |             |   |
| <b>J100</b> | Cuadro de instrumentos                                       |             |   |
| <b>K108</b> | Unión de convergencia - Masa                                 |             |   |
| <b>K109</b> | Unión de convergencia  |             |   |
| <b>M102</b> | Motor - Ventilador de refrigeración - 1                      |             |   |
| <b>M137</b> | Ventilador - Condensador                                     |             |   |
| <b>P100</b> | Batería  |             |   |
| <b>P101</b> | Caja de fusibles - Habitáculo                                |             |   |
| <b>P108</b> | Caja de fusibles - Compartimento motor                       |             |   |
| <b>R100</b> | Relé - Principal   |             |   |
| <b>R181</b> | Relé - Embrague del compresor - Acondicionador de aire (A/A) |             |   |
| <b>S176</b> | Interruptor - Encendido                                      |             |   |

# AIR CONDITIONING (A/C)

Td4

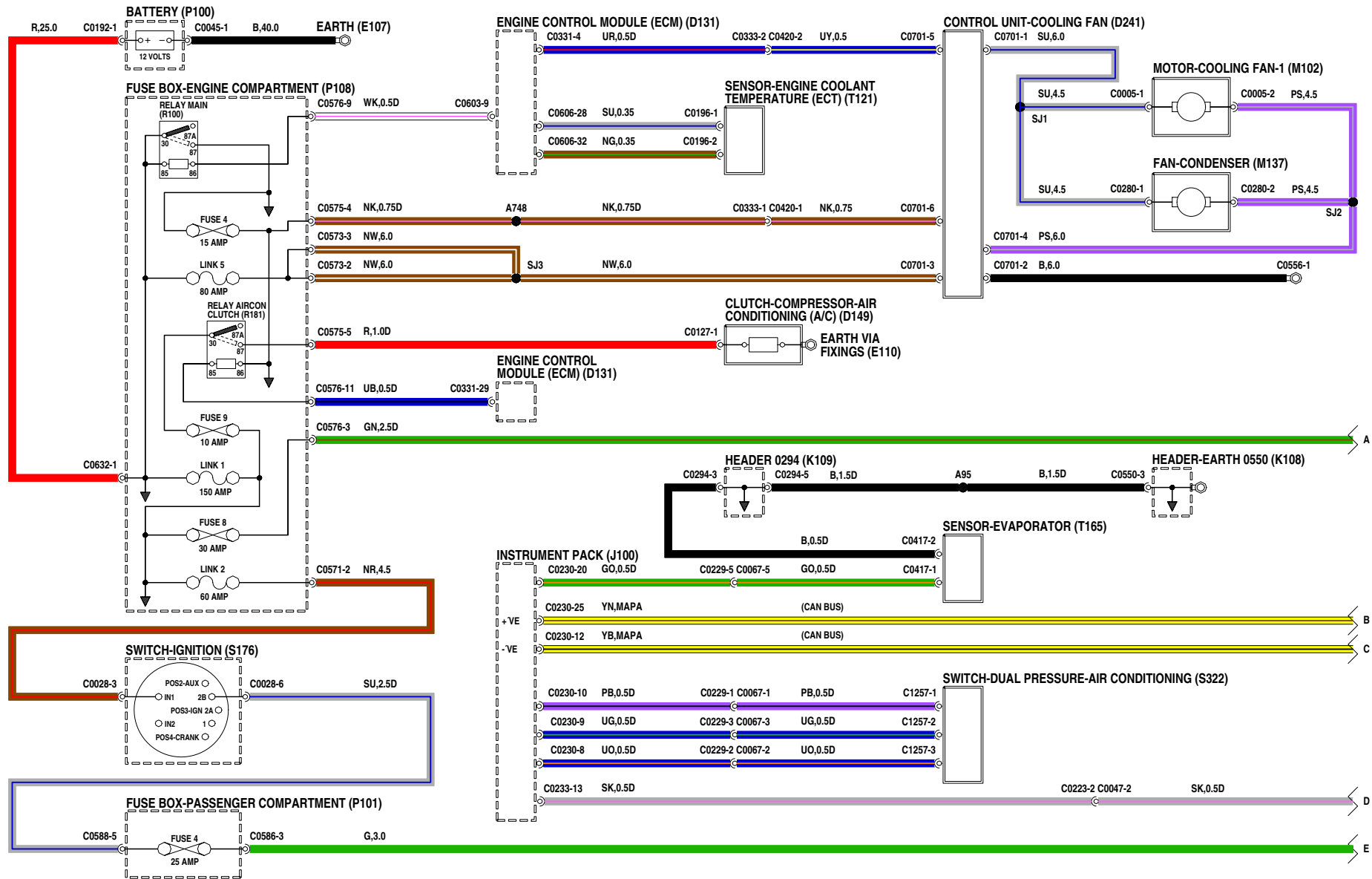

VWR111190-1of3

## AIRE ACONDICIONADO - Td4

---

**G107** Grupo de resistencias

**G126** Diodo

**K108** Unión de convergencia - Masa

**M132** Motor - Ventilador - Delantero

**M140** Motor - Aire recirculado

**R176** Relé - Ventilador

**S184** Interruptor - Motor del ventilador

**S185** Interruptor - Aire fresco/recirculado

**S194** Grupo de mandos - Acondicionador de aire  
(A/A)

# AIR CONDITIONING (A/C)

Td4

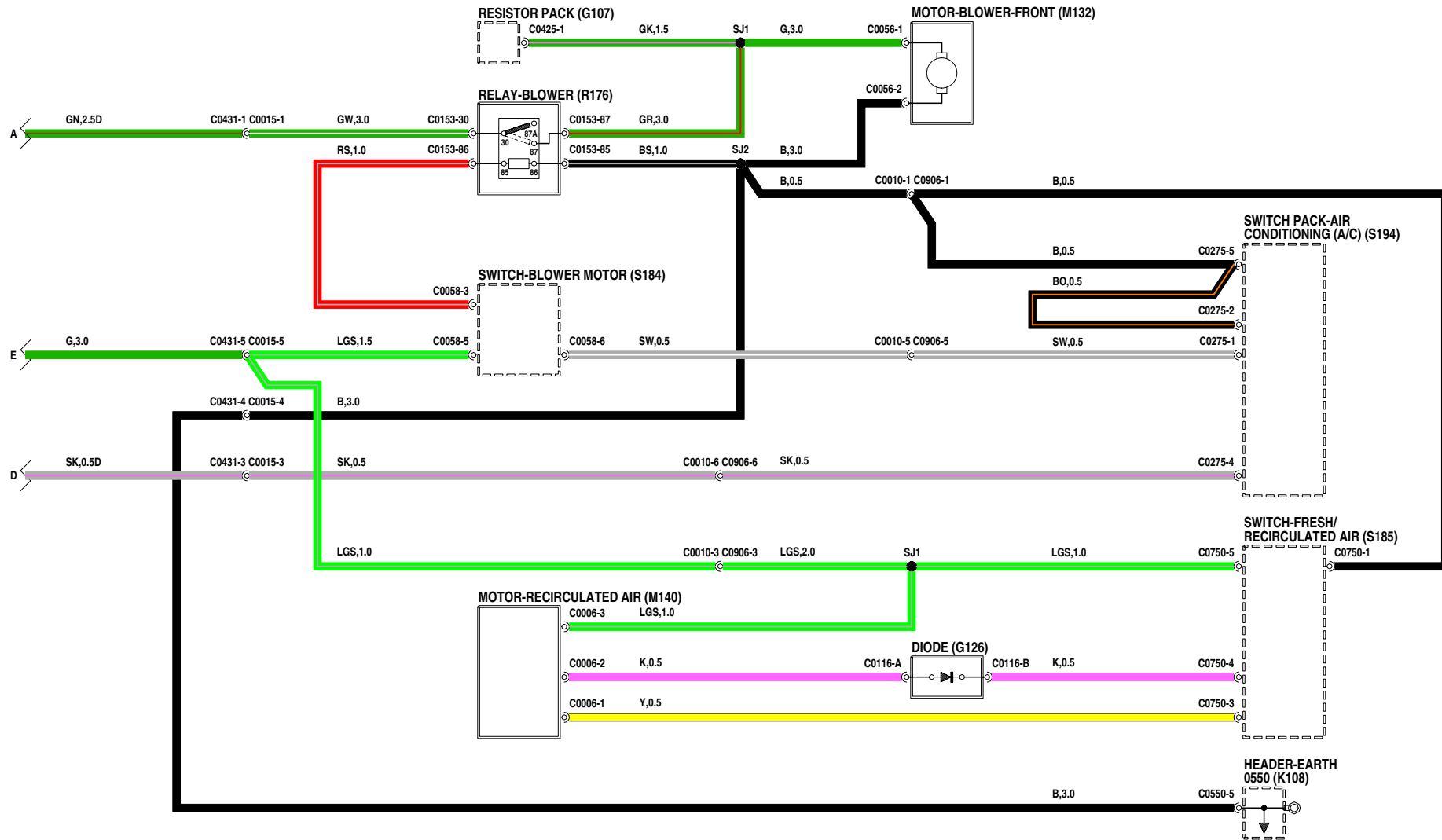

VWR111190-2a3

## AIRE ACONDICIONADO - Td4

---

**D123** ECM - Transmisión automática electrónica

**D125** ECM - ABS

**D131** Módulo de control del motor (ECM)

**D245** Interfaz - Programador de velocidad

**K109** Unión de convergencia

# AIR CONDITIONING (A/C)

Td4

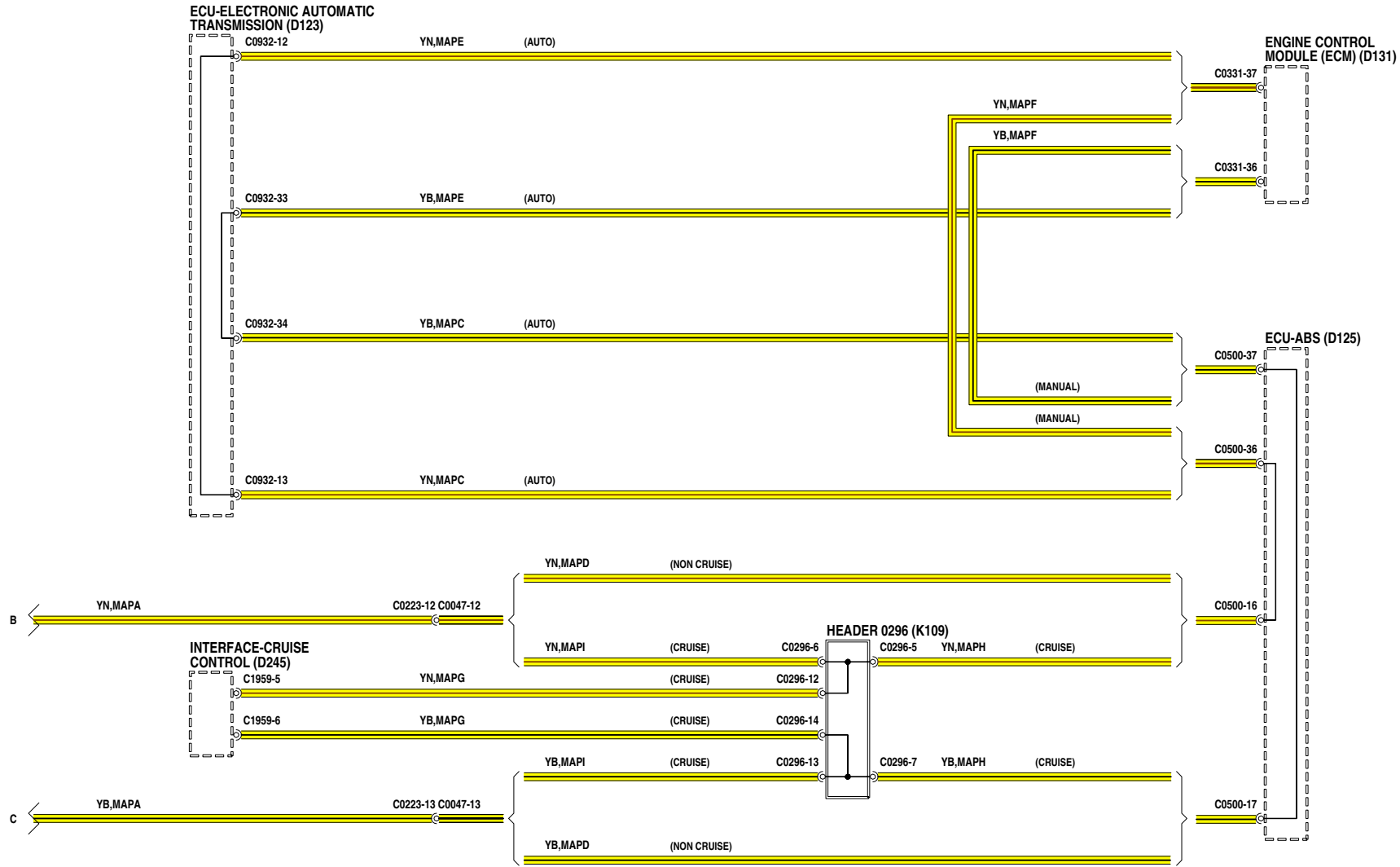





## AIRE ACONDICIONADO - K1.8 - KV6

---

- D131** Módulo de control del motor (ECM)
- D149** Embrague - Compresor - Acondicionador de aire (A/A)
- D241** Unidad de control - Ventilador de refrigeración
- E107** Masa
- M102** Motor - Ventilador de refrigeración - 1
- M137** Ventilador - Condensador
- P100** Batería
- P101** Caja de fusibles - Habitáculo
- P108** Caja de fusibles - Compartimento motor
- R100** Relé - Principal
- R181** Relé - Embrague del compresor - Acondicionador de aire (A/A)
- S176** Interruptor - Encendido



## AIRE ACONDICIONADO - K1.8 - KV6

---

**G107** Grupo de resistencias

**G126** Diodo

**K108** Unión de convergencia - Masa

**M132** Motor - Ventilador - Delantero

**M140** Motor - Aire recirculado

**R176** Relé - Ventilador

**S184** Interruptor - Motor del ventilador

**S185** Interruptor - Aire fresco/recirculado

**S194** Grupo de mandos - Acondicionador de aire  
(A/A)

# AIR CONDITIONING (A/C)

K1.8 and KV6

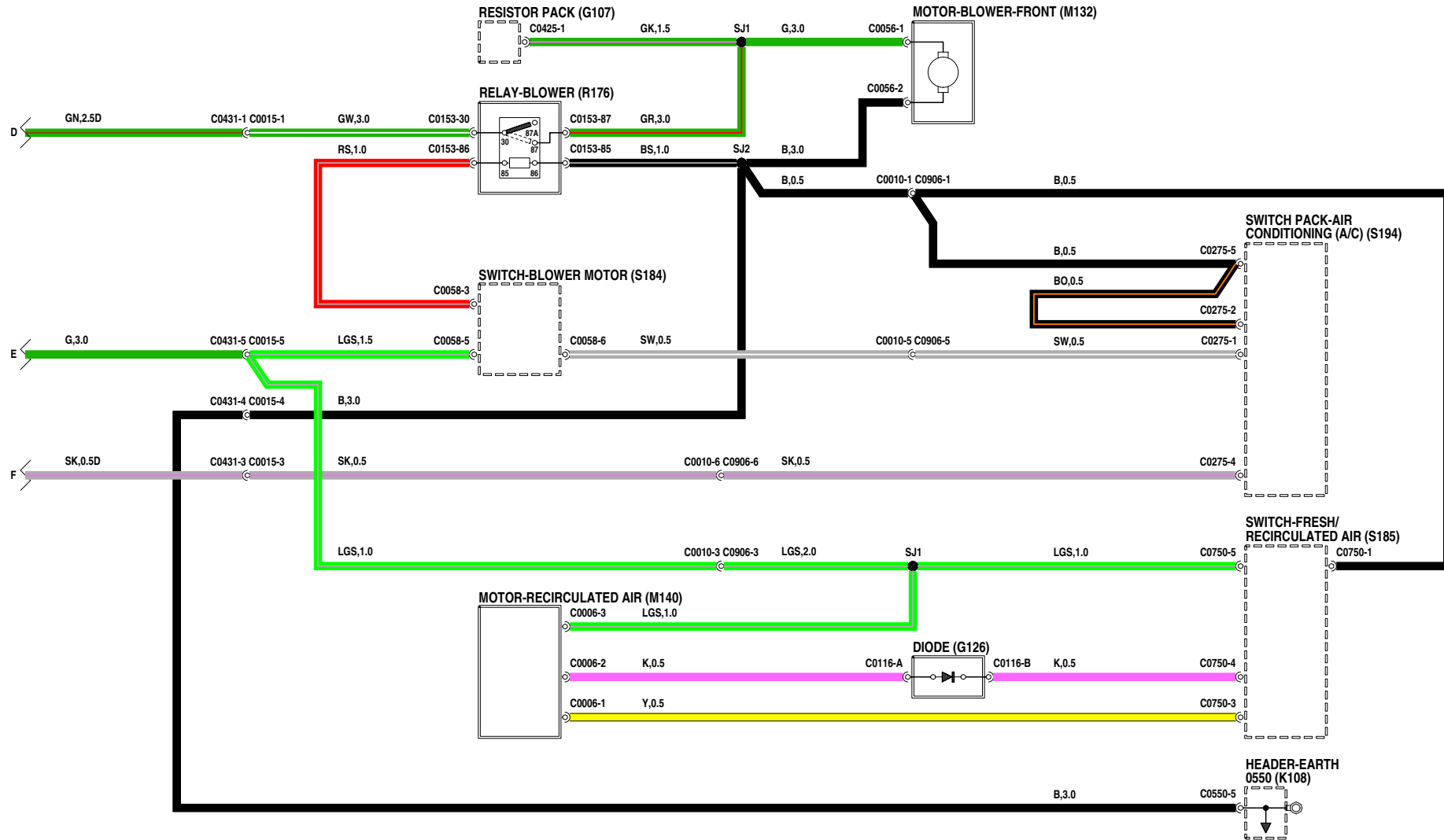

## AIRE ACONDICIONADO - K1.8 - KV6

---

**D131** Módulo de control del motor (ECM)

**J100** Cuadro de instrumentos

**K109** Unión de convergencia

**S322** Interruptor - Doble presión - Aire acondicionado

**T121** Sensor - Temperatura del refrigerante motor (ECT)

**T165** Sensor - Evaporador

# AIR CONDITIONING (A/C)

K1.8 and KV6

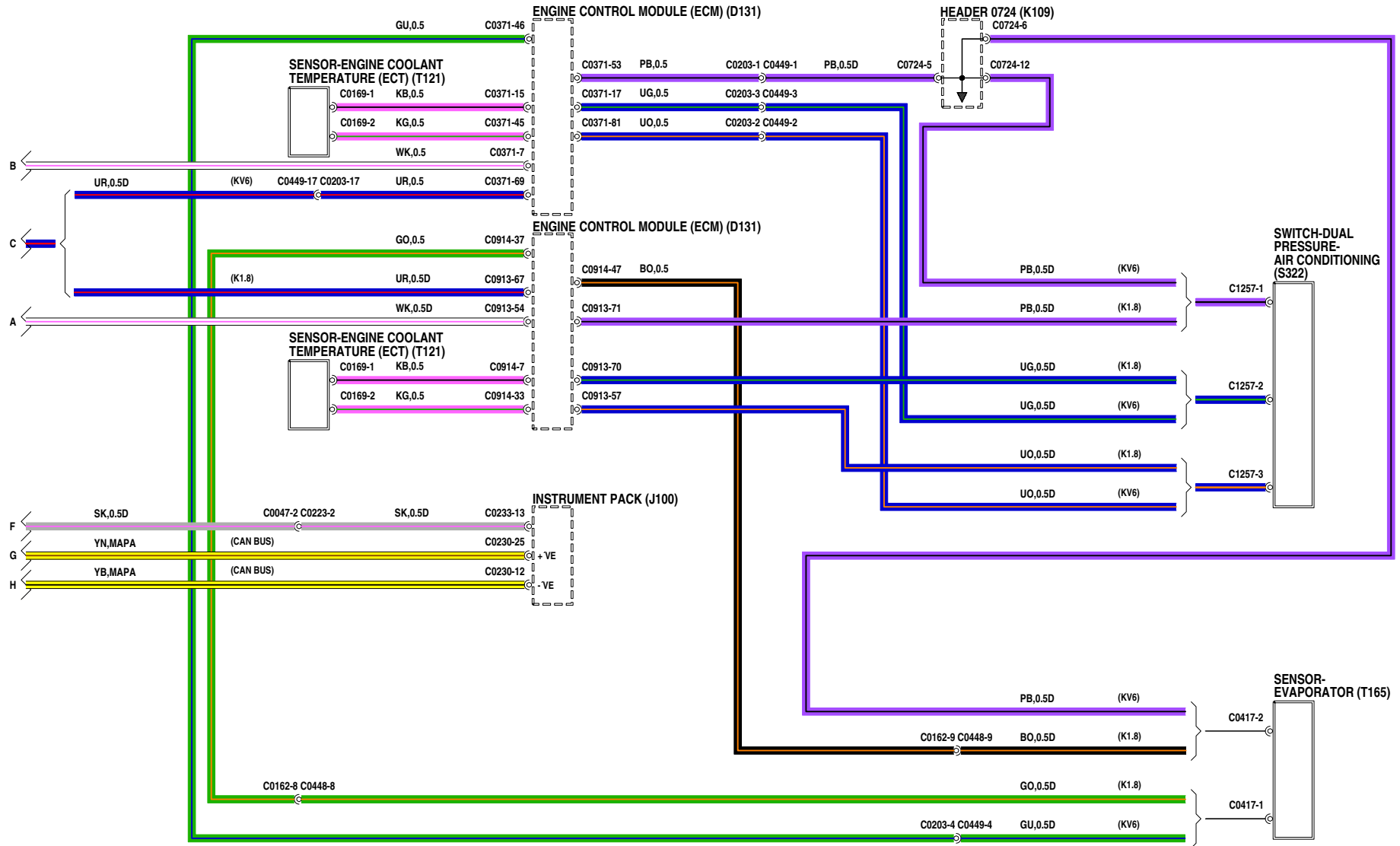

## AIRE ACONDICIONADO - K1.8 - KV6

---

**D123** ECM - Transmisión automática electrónica

**D125** ECM - ABS

**D131** Módulo de control del motor (ECM)

# AIR CONDITIONING (A/C) K1.8 and KV6

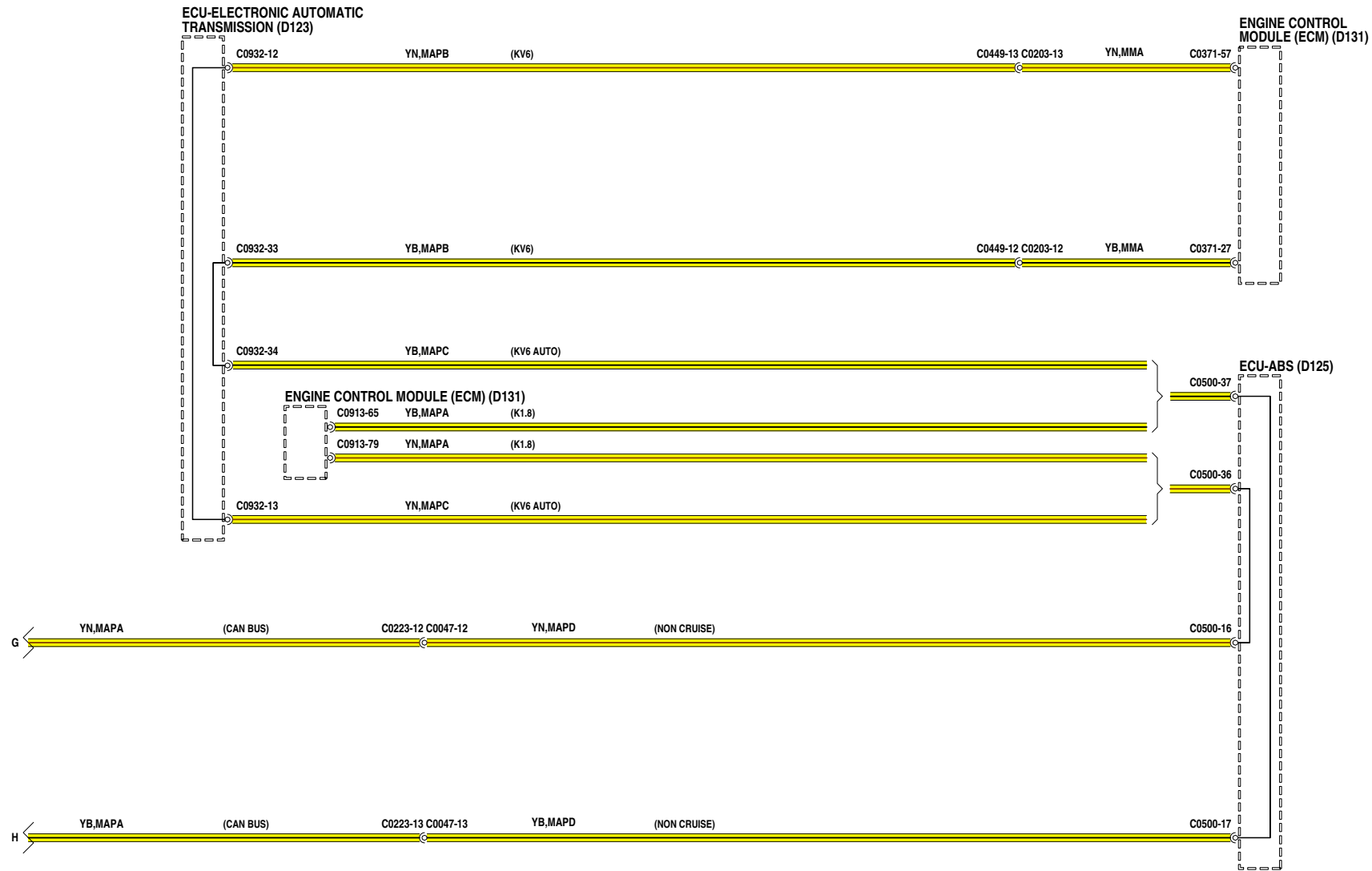



## VENTILADOR DEL CALEFACTOR

---

**E107** Masa

**G107** Grupo de resistencias

**G126** Diodo

**K108** Unión de convergencia - Masa

**M132** Motor - Ventilador - Delantero

**M138** Motor - Modo - Aire fresco/recirculado

**P100** Batería

**P101** Caja de fusibles - Habitáculo

**P108** Caja de fusibles - Compartimento motor

**R176** Relé - Ventilador

**S176** Interruptor - Encendido

**S184** Interruptor - Motor del ventilador

**S185** Interruptor - Aire fresco/recirculado

# HEATER BLOWER

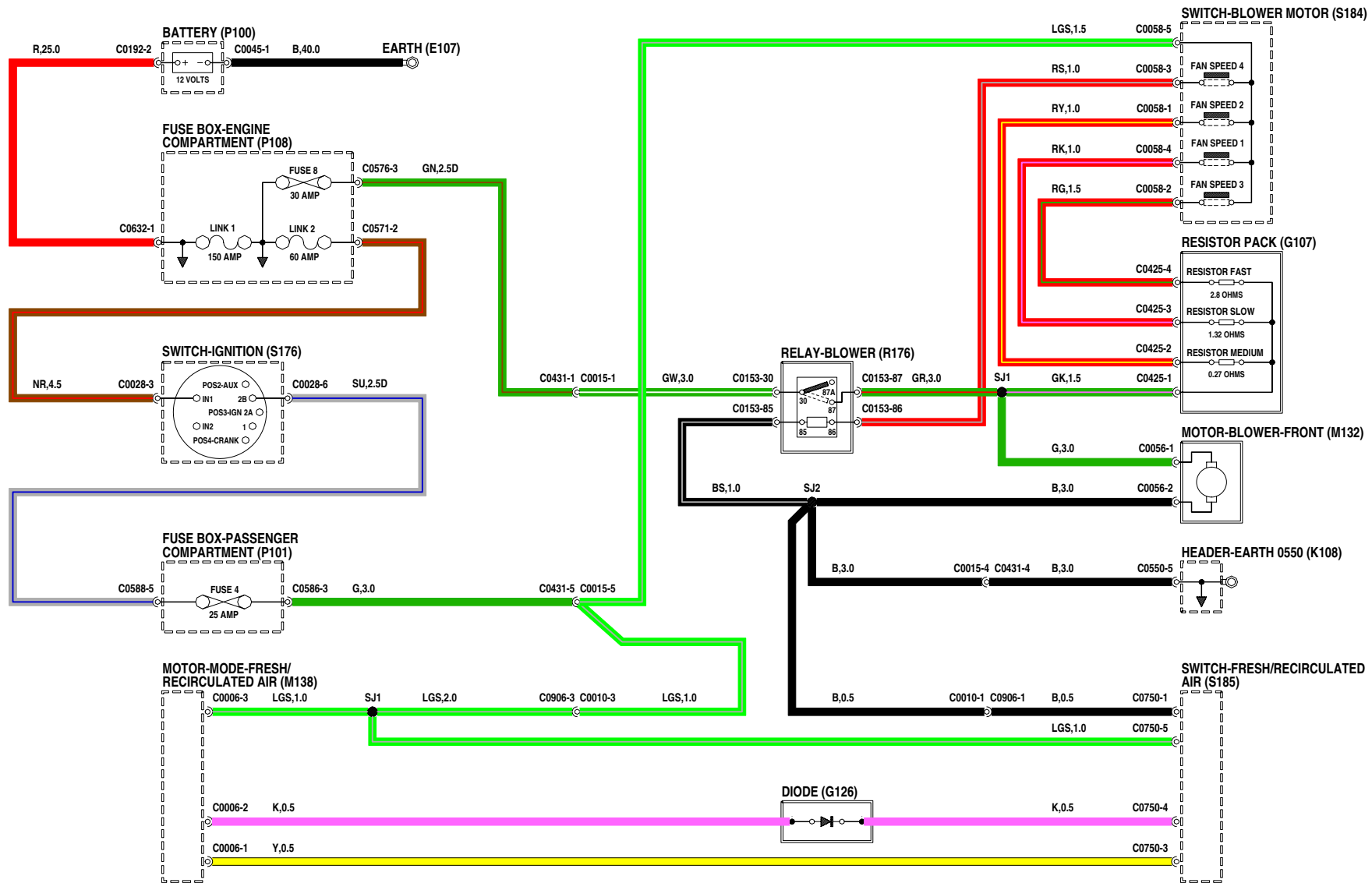

## CALEFACTOR CONSUMIDOR DE COMBUSTIBLE

---

- D131** Módulo de control del motor (ECM)
- E107** Masa
- H111** Bomba - Calefactor quemador de combustible (FBH)
- H115** Calefactor - Consumidor de combustible
- J100** Cuadro de instrumentos
- K108** Unión de convergencia - Masa
- K109** Unión de convergencia
- M100** Alternador/generador
- P100** Batería
- P108** Caja de fusibles - Compartimento motor
- T201** Sensor - Temperatura del aire - Calefactor consumidor de combustible
- V100** Enchufe de diagnóstico



## VENTILADORES DE REFRIGERACION

---

- D131** Módulo de control del motor (ECM)
- E107** Masa
- K108** Unión de convergencia - Masa
- K109** Unión de convergencia
- M102** Motor - Ventilador de refrigeración - 1
- M210** Ventilador - Caja E
- P100** Batería
- P101** Caja de fusibles - Habitáculo
- P108** Caja de fusibles - Compartimento motor
- R100** Relé - Principal
- R102** Relé - Motor de arranque
- R118** Relé - Ventilador de refrigeración - 1
- S176** Interruptor - Encendido
- T121** Sensor - Temperatura del refrigerante motor (ECT)
- T231** Sensor - Temperatura - Caja E

# COOLING FAN

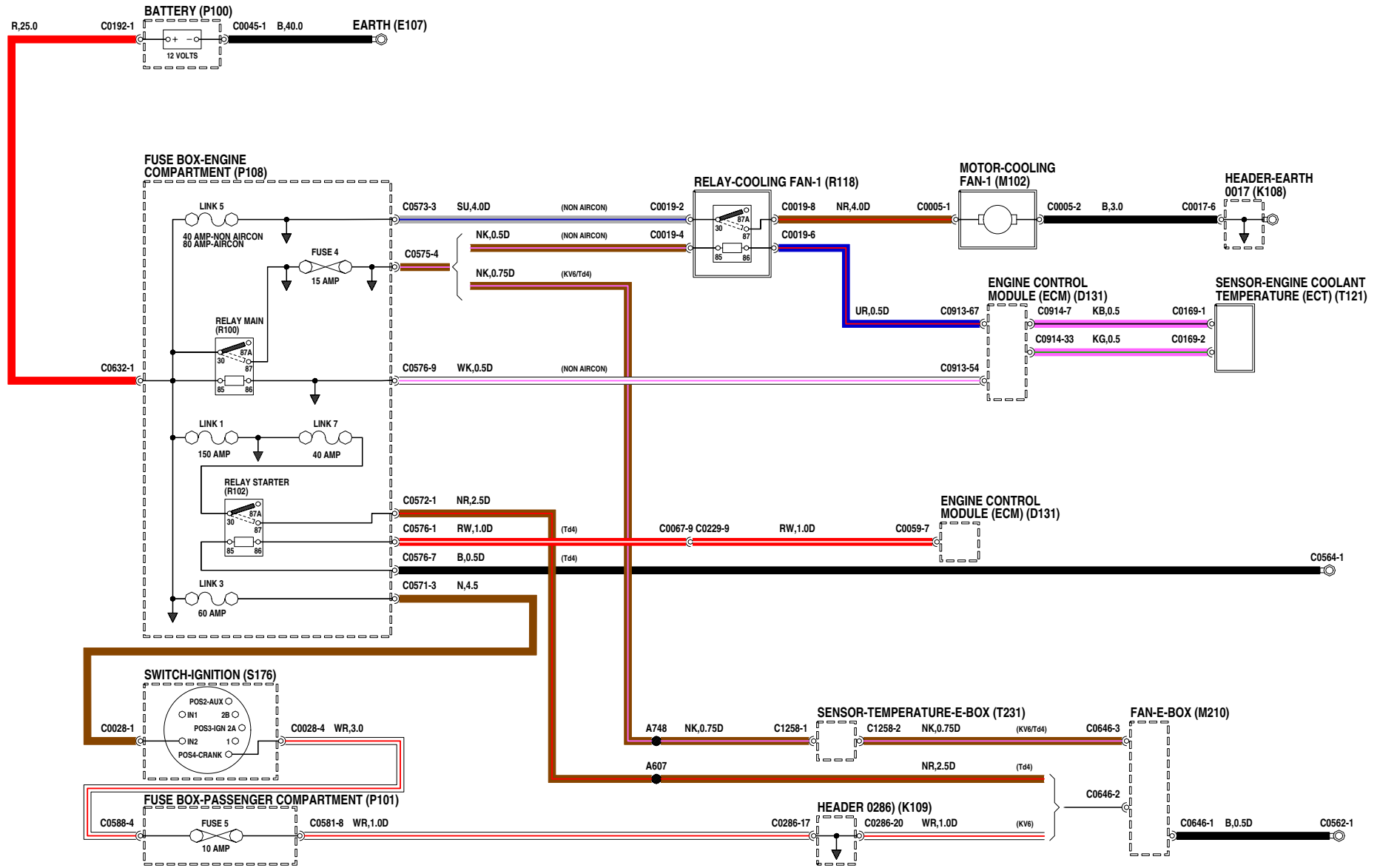

VWR111280-1of1

# LUNETAS TERMICAS

---

- B126** Luz - Puerta abierta - Delantera - Lado derecho
- D170** Unidad central de control (CCU)
- E107** Masa
- E110** Masa a través de las fijaciones
- H100** Elemento calefactor - Luneta trasera
- K108** Unión de convergencia - Masa
- K109** Unión de convergencia
- P100** Batería
- P101** Caja de fusibles - Habitáculo
- P108** Caja de fusibles - Compartimento motor
- R138** Relé - Luneta térmica
- S120** Interruptor - Luneta térmica
- S176** Interruptor - Encendido
- S216** Interruptor - Presión del aceite
- S248** Interruptor - Techo montado
- S249** Interruptor - Elevalunas - Portón trasero

# HEATED REAR WINDOW (HRW)

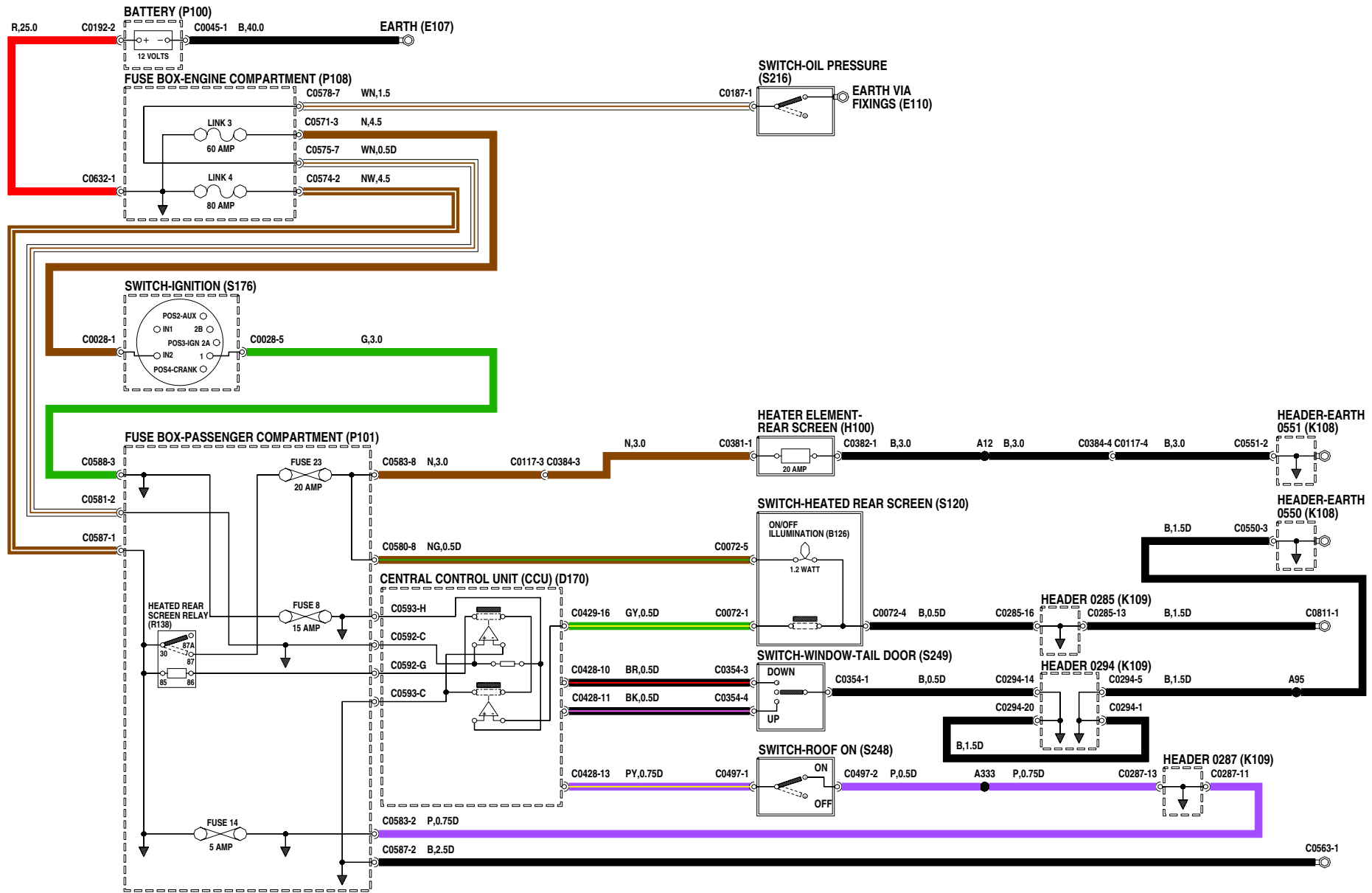

VWR111400-101



## LIMPIA Y LAVAPARABRISAS - Adelante

---

**D170** Unidad central de control (CCU)

**E107** Masa

**K108** Unión de convergencia - Masa

**K109** Unión de convergencia

**M105** Motor - Limpiaparabrisas

**M153** Bomba - Lavaparabrisas

**P100** Batería

**P101** Caja de fusibles - Habitáculo

**P108** Caja de fusibles - Compartimento motor

**R134** Relé - Limpiaparabrisas

**S113** Mando - Lavaparabrisas

**S115** Mando - Limpiaparabrisas

**S117** Interruptor - Lavado/barrido - Parabrisas

**S119** Interruptor - Barrido único

**S176** Interruptor - Encendido

**S293** Interruptor - Alojamiento - Parabrisas

**Y149** Barrido variable

**Y150** Limpiaparabrisas - 1

**Y151** Limpiaparabrisas - 2

**Y152** Intermitente

**Y153** Baja velocidad

**Y154** Limpiaparabrisas - 3

# WIPERS AND WASHERS FRONT

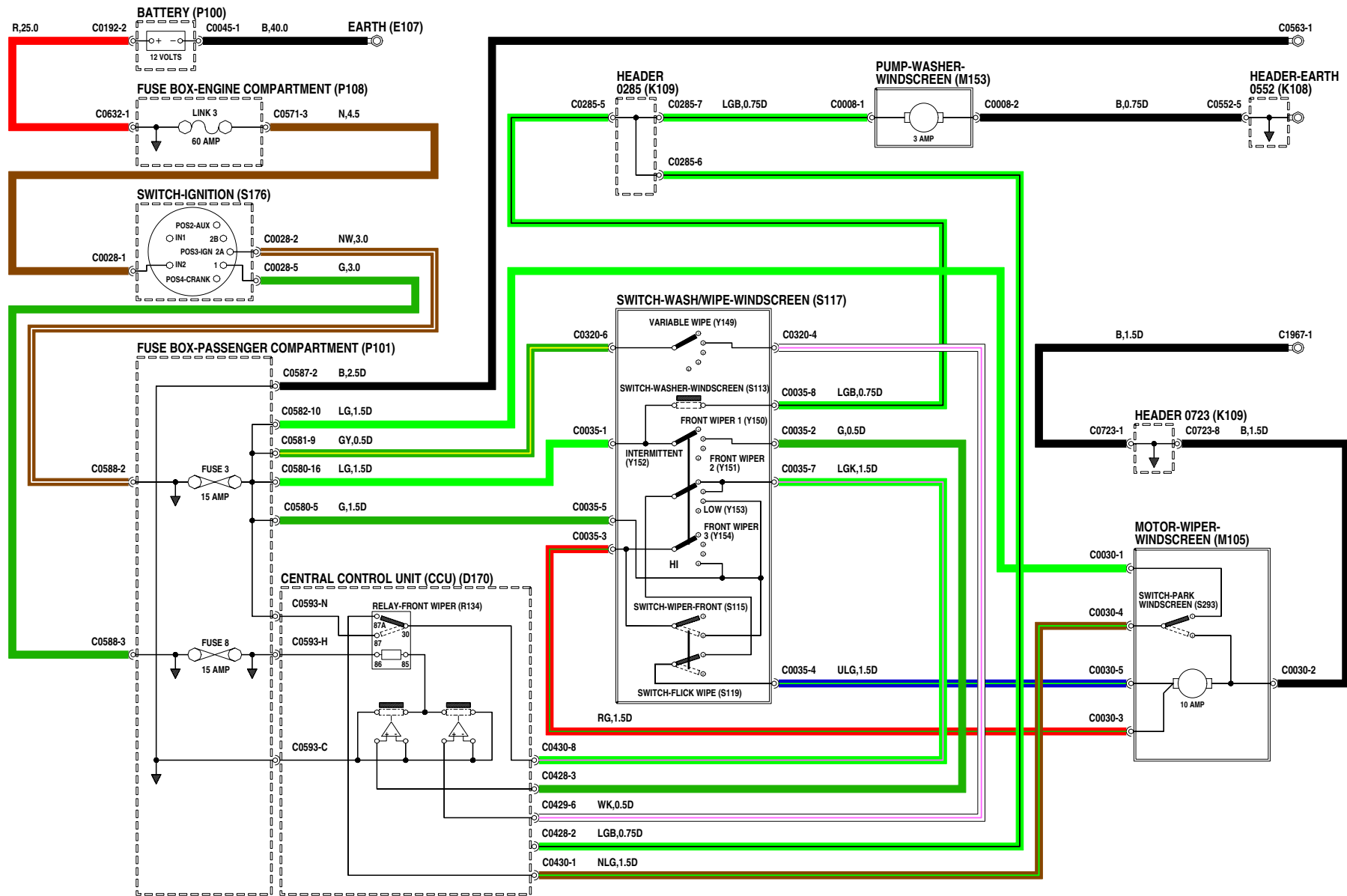

VWR111680-1of1



## LIMPIA Y LAVAPARABRISAS - Atrás

---

- D170** Unidad central de control (CCU)
- E107** Masa
- K108** Unión de convergencia - Masa
- K109** Unión de convergencia
- M106** Motor - Limpialuneta
- P100** Batería
- P101** Caja de fusibles - Habitáculo
- P108** Caja de fusibles - Compartimento motor
- R137** Relé - Limpialuneta
- S176** Interruptor - Encendido
- S181** Interruptor - Luz de tapa de maletero/portón trasero
- S248** Interruptor - Techo montado

# WIPERS AND WASHERS REAR

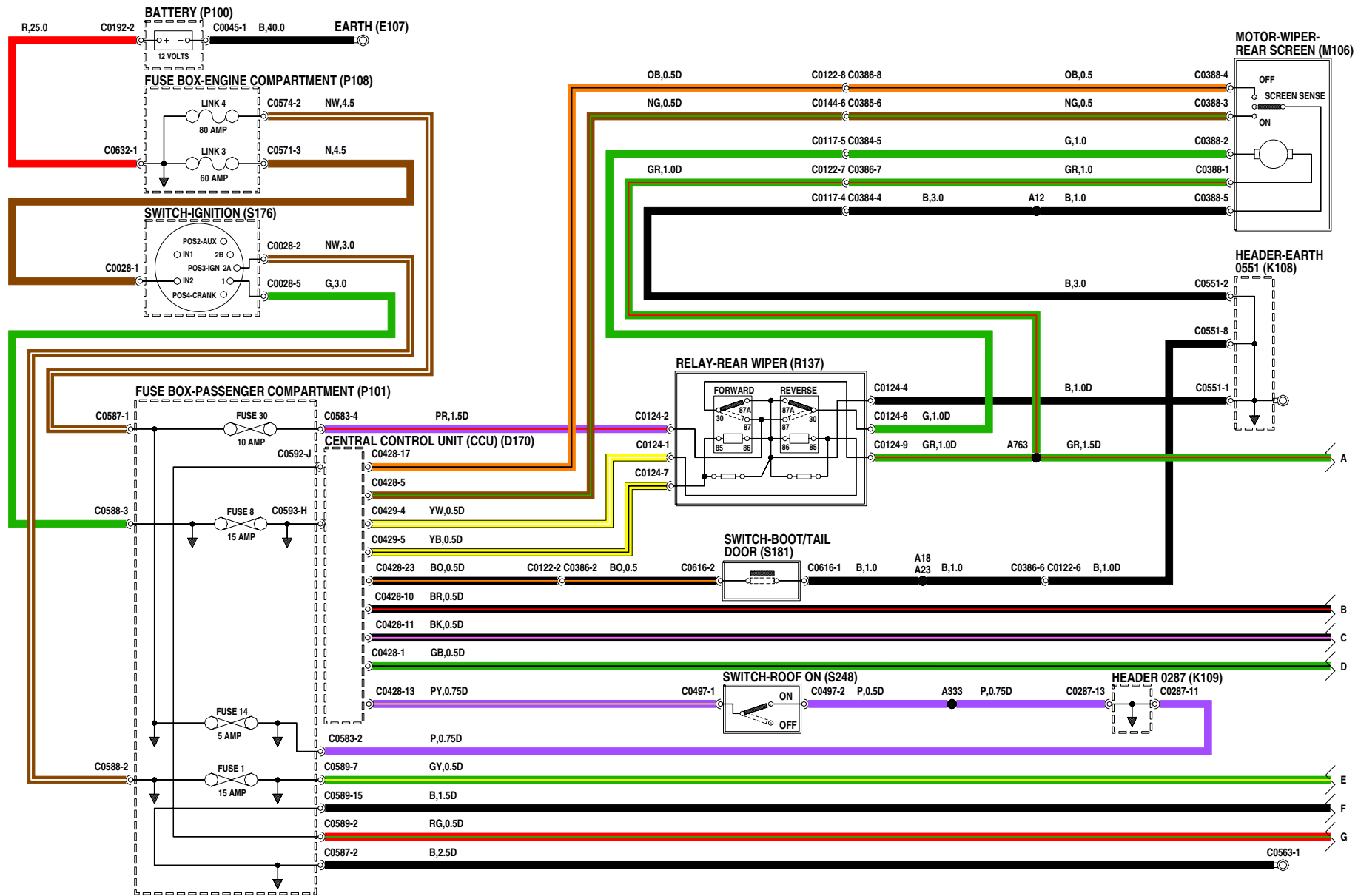

VWR111670-1a2

## LIMPIA Y LAVAPARABRISAS - Atrás

---

- K108** Unión de convergencia - Masa
- K109** Unión de convergencia
- M108** Motor - Lavaluneta
- R207** Relé - Bomba de lavaluneta
- S114** Mando - Lavaluneta
- S116** Mando - Limpialuneta
- S249** Interruptor - Elevalunas - Portón trasero

# WIPERS AND WASHERS

## REAR

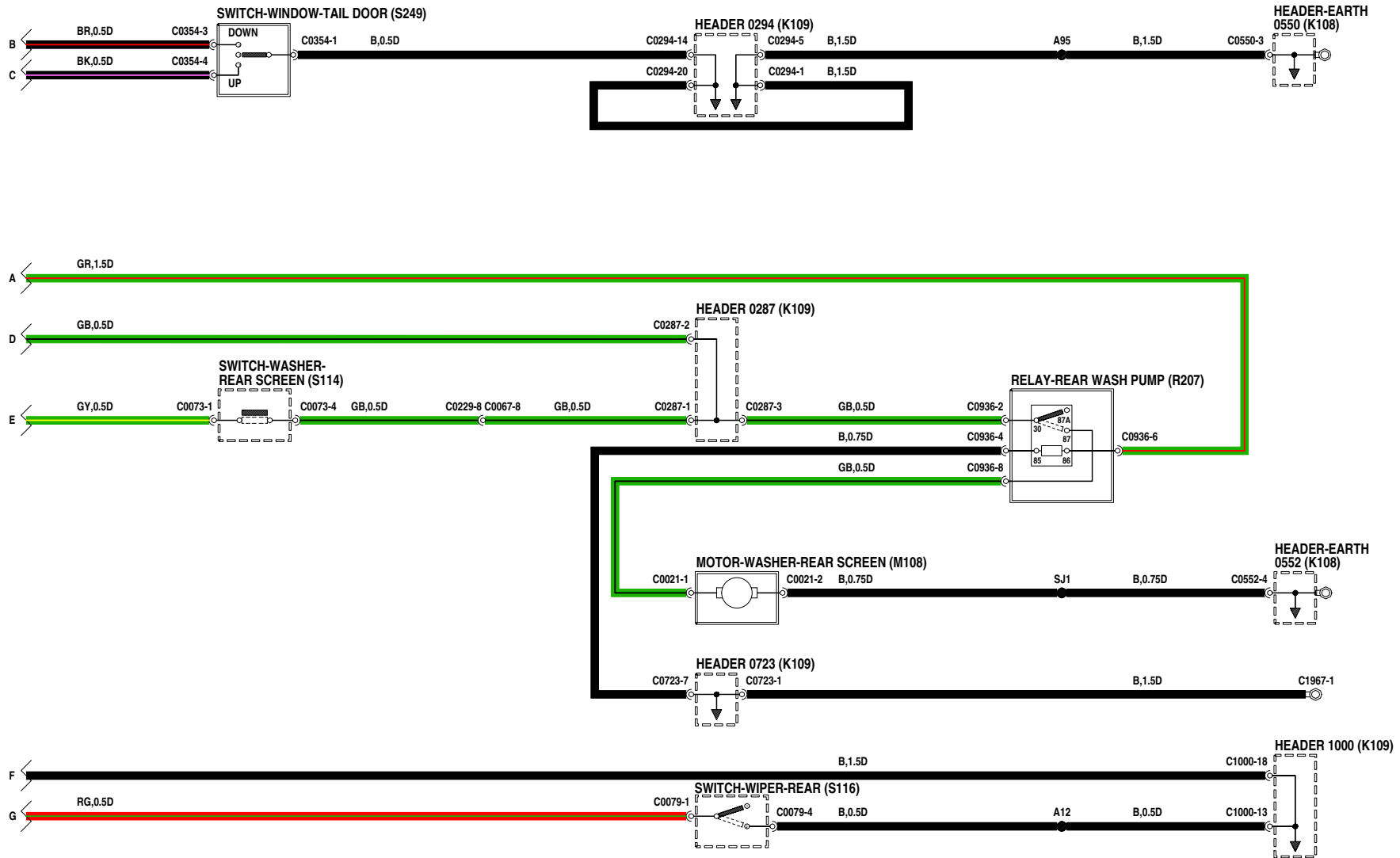

## LUCES EXTERIORES - Luces de pare y de marcha atrás

---

<b>A114</b>	Luz - Trasera - Lado derecho	<b>S210</b>	Interruptor - Inhibidor de arranque de la transmisión automática/luz de marcha atrás
<b>A115</b>	Luz - Trasera - Lado izquierdo	<b>S215</b>	Interruptor - Pedal de freno
<b>A124</b>	Luz - Pare - Lado derecho		
<b>A125</b>	Luz - Pare - Lado izquierdo		
<b>A126</b>	Luz - Pare - Montada en lo alto		
<b>A129</b>	Luz - Marcha atrás - Lado derecho		
<b>A130</b>	Luz - Marcha atrás - Lado izquierdo		
<b>D123</b>	ECM - Transmisión automática electrónica		
<b>D125</b>	ECM - ABS		
<b>E107</b>	Masa		
<b>K108</b>	Unión de convergencia - Masa		
<b>K109</b>	Unión de convergencia		
<b>P100</b>	Batería		
<b>P101</b>	Caja de fusibles - Habitáculo		
<b>P108</b>	Caja de fusibles - Compartimento motor		
<b>P124</b>	Sensor de remolque		
<b>R217</b>	Relé - Marcha atrás		
<b>S103</b>	Interruptor - Luz de marcha atrás		
<b>S176</b>	Interruptor - Encendido		



# EXTERIOR LAMPS

## BRAKE AND REVERSE LAMPS

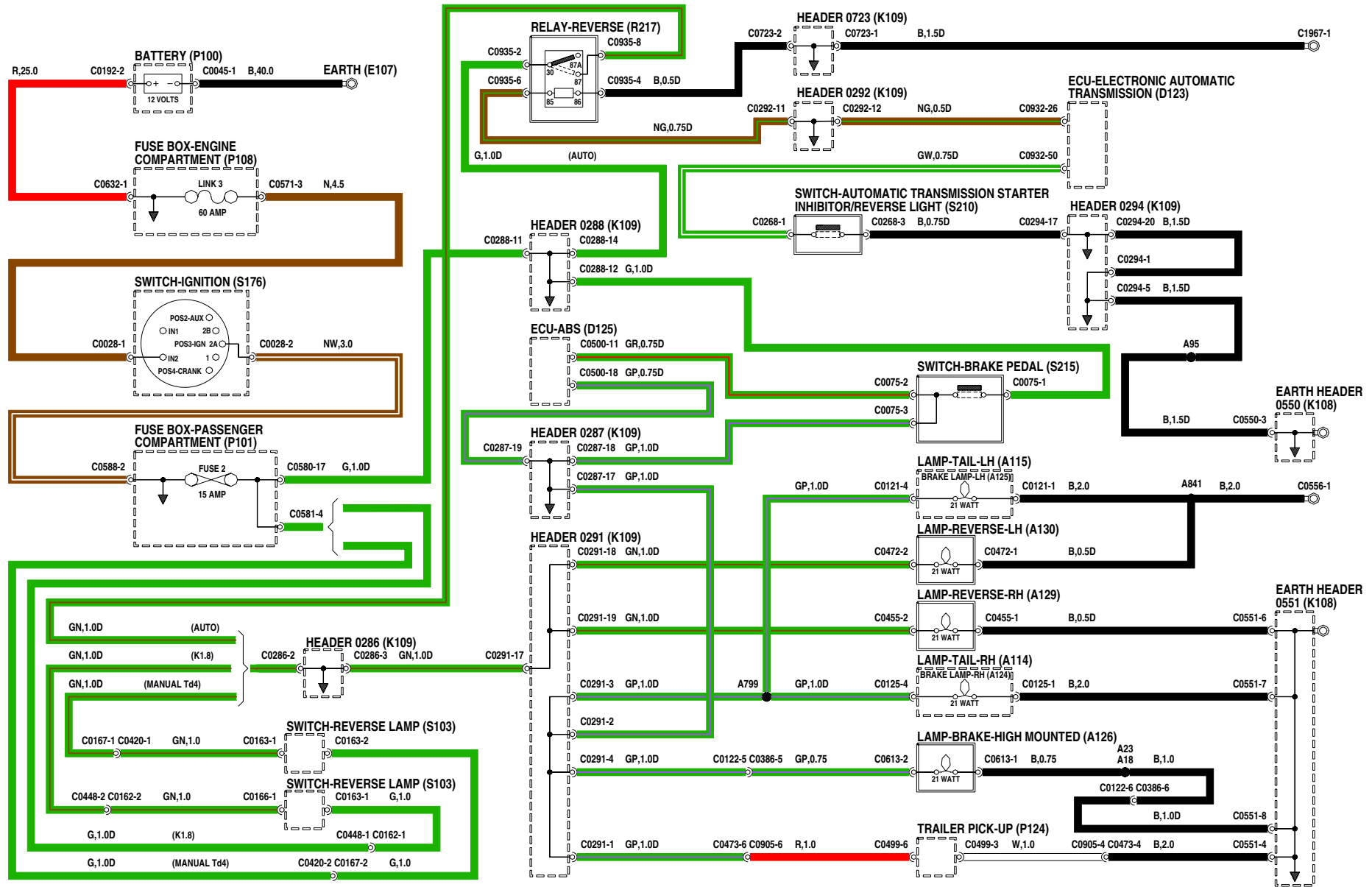

VWR111220-1of1



## LUCES EXTERIORES - Faros, luces de posición delanteras y traseras

---

- A114** Luz - Trasera - Lado derecho
- A115** Luz - Trasera - Lado izquierdo
- A127** Luz - Matrícula trasera - Lado derecho
- D170** Unidad central de control (CCU)
- E107** Masa
- K108** Unión de convergencia - Masa
- K109** Unión de convergencia
- P100** Batería
- P101** Caja de fusibles - Habitáculo
- P108** Caja de fusibles - Compartimento motor
- P124** Sensor de remolque
- S100** Interruptor - Alumbrado
- S128** Interruptor - Puerta - Lado izquierdo
- S176** Interruptor - Encendido

# EXTERIOR LAMPS HEAD, SIDE AND TAIL LAMPS

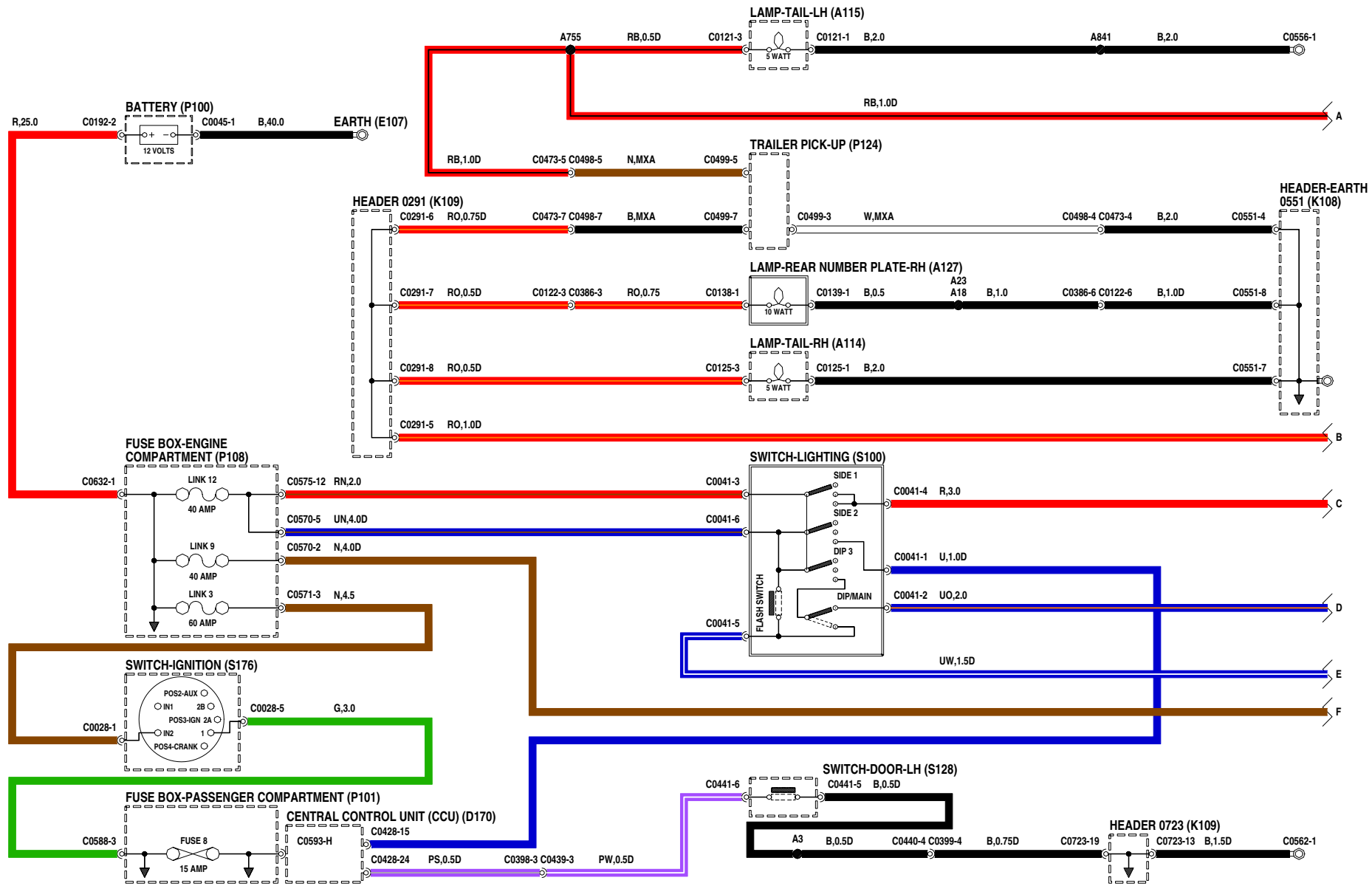

VWR111380-1o12

## LUCES EXTERIORES - Faros, luces de posición delanteras y traseras

---

**A100** Faro - Lado derecho

**A101** Faro - Lado izquierdo

**J100** Cuadro de instrumentos

**K108** Unión de convergencia - Masa

**K109** Unión de convergencia

**M129** Motor - Nivelación de faros - Lado derecho

**M130** Motor - Nivelación de faros - Lado izquierdo

**P101** Caja de fusibles - Habitáculo

**R127** Relé - Luces de carretera/cruce

**S109** Interruptor - Nivelación de faros

# EXTERIOR LAMPS HEAD, SIDE AND TAIL LAMPS

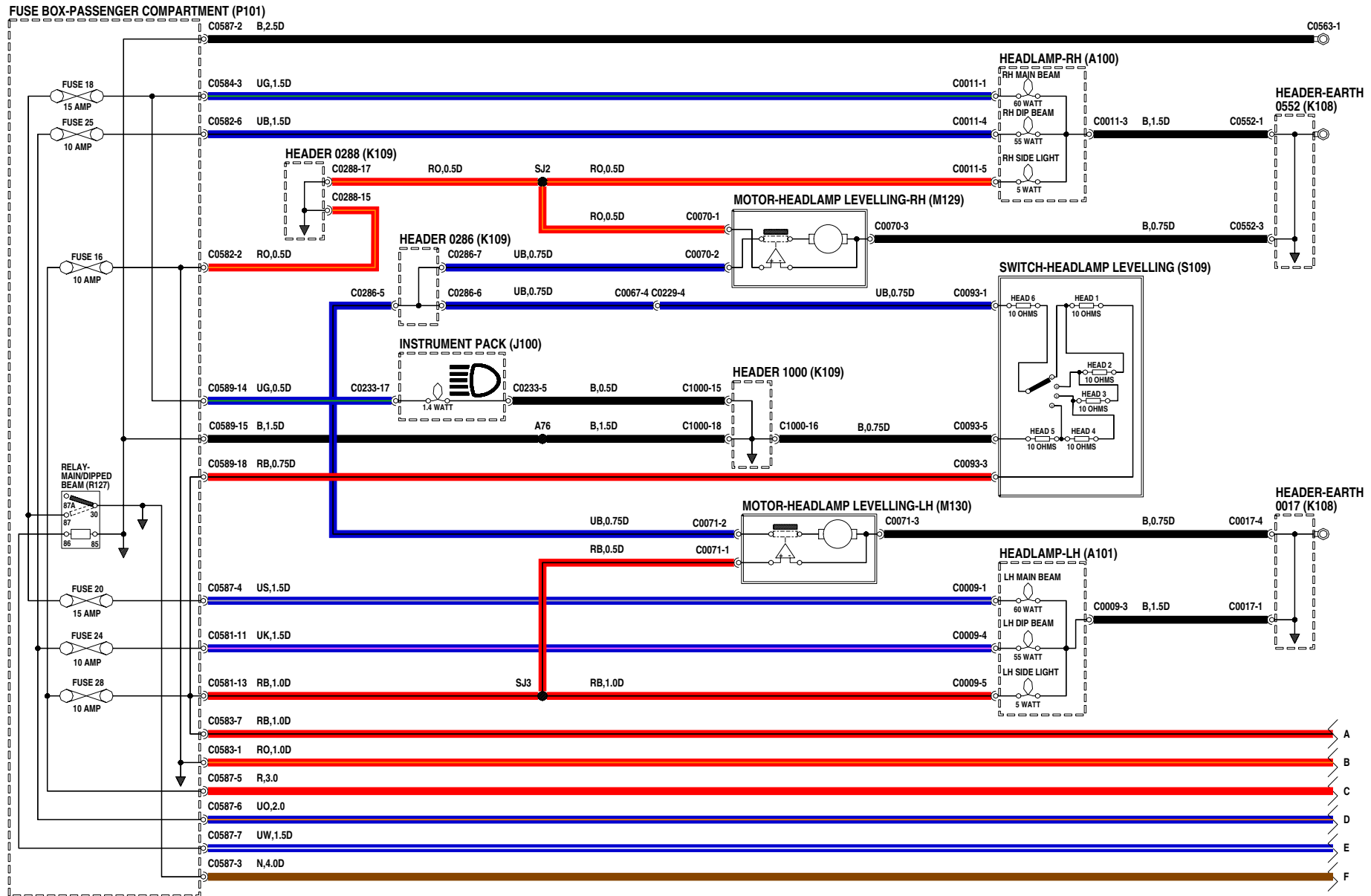

VWR111380-2of2

## LUCES EXTERIORES - Luces antiniebla traseras

---

- A110** Luz - Antiniebla - Trasera - Lado derecho
- A111** Luz - Antiniebla - Trasera - Lado izquierdo
- D170** Unidad central de control (CCU)
- E107** Masa
- J100** Cuadro de instrumentos
- J150** Testigo - Luces antiniebla - Traseras
- K108** Unión de convergencia - Masa
- K109** Unión de convergencia
- P100** Batería
- P101** Caja de fusibles - Habitáculo
- P108** Caja de fusibles - Compartimento motor
- P124** Sensor de remolque
- R131** Relé - Luces antiniebla traseras
- S100** Interruptor - Alumbrado
- S111** Interruptor - Luces antiniebla - Traseras
- S176** Interruptor - Encendido







## LUCES EXTERIORES - Luces intermitentes de dirección\emergencia

---

- A100** Faro - Lado derecho
- A101** Faro - Lado izquierdo
- A114** Luz - Trasera - Lado derecho
- A115** Luz - Trasera - Lado izquierdo
- A116** Luz - Intermitente de dirección/emergencia  
- Delantera - Lado derecho
- A117** Luz - Intermitente de dirección/emergencia  
- Delantera - Lado izquierdo
- A118** Luz - Intermitente de dirección/emergencia  
- Trasera - Lado derecho
- A119** Luz - Intermitente de dirección/emergencia  
- Trasera - Lado izquierdo
- E107** Masa
- K108** Unión de convergencia - Masa
- K109** Unión de convergencia
- P100** Batería
- P101** Caja de fusibles - Habitáculo
- P108** Caja de fusibles - Compartimento motor
- P124** Sensor de remolque
- S176** Interruptor - Encendido

# EXTERIOR LAMPS

## DIRECTION INDICATOR/HAZARD WARNING LAMPS

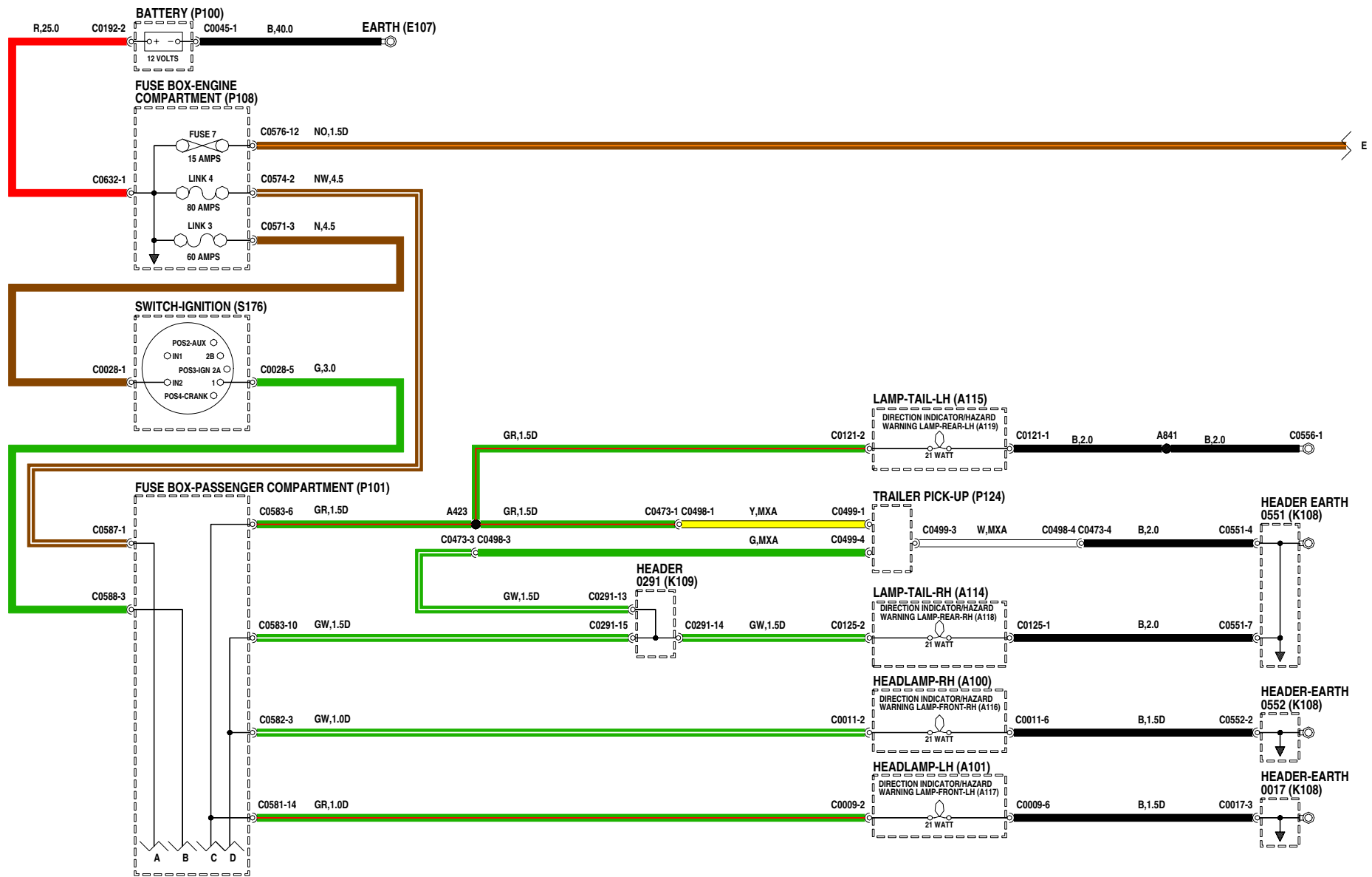

VWR111480-1o12

## LUCES EXTERIORES - Luces intermitentes de dirección\emergencia

---

- A120** Luz - Repetidora lateral - Delantera - Lado derecho
- A121** Luz - Repetidora lateral - Delantera - Lado izquierdo
- D100** Unidad - Intermitentes de dirección/emergencia
- D170** Unidad central de control (CCU)
- G126** Diodo
- J100** Cuadro de instrumentos
- K108** Unión de convergencia - Masa
- K109** Unión de convergencia
- P101** Caja de fusibles - Habitáculo
- R141** Relé - Emergencia
- S105** Interruptor - Intermitente de dirección
- S121** Interruptor - Emergencia

# EXTERIOR LAMPS

## DIRECTION INDICATOR/HAZARD WARNING LAMPS

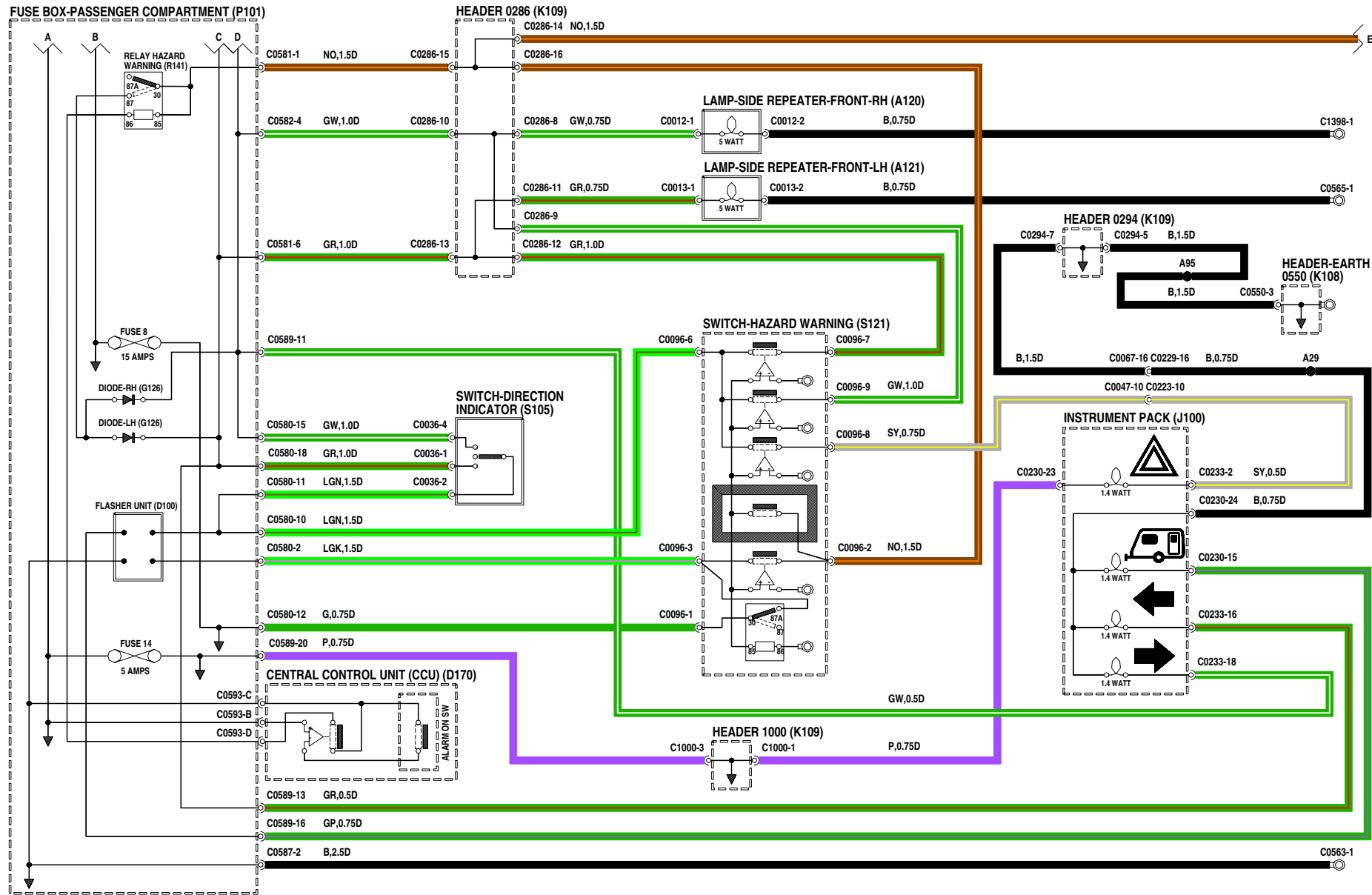

VWR111480-2of2

# LUCES INTERIORES

---

**B109** Luz - Guanterera

**B140** Luz - Espacio de carga

**D170** Unidad central de control (CCU)

**E107** Masa

**K109** Unión de convergencia

**P100** Batería

**P101** Caja de fusibles - Habitáculo

**P108** Caja de fusibles - Compartimento motor

**S100** Interruptor - Alumbrado

**S122** Interruptor - Guanterera

**S176** Interruptor - Encendido

# INTERIOR LAMPS

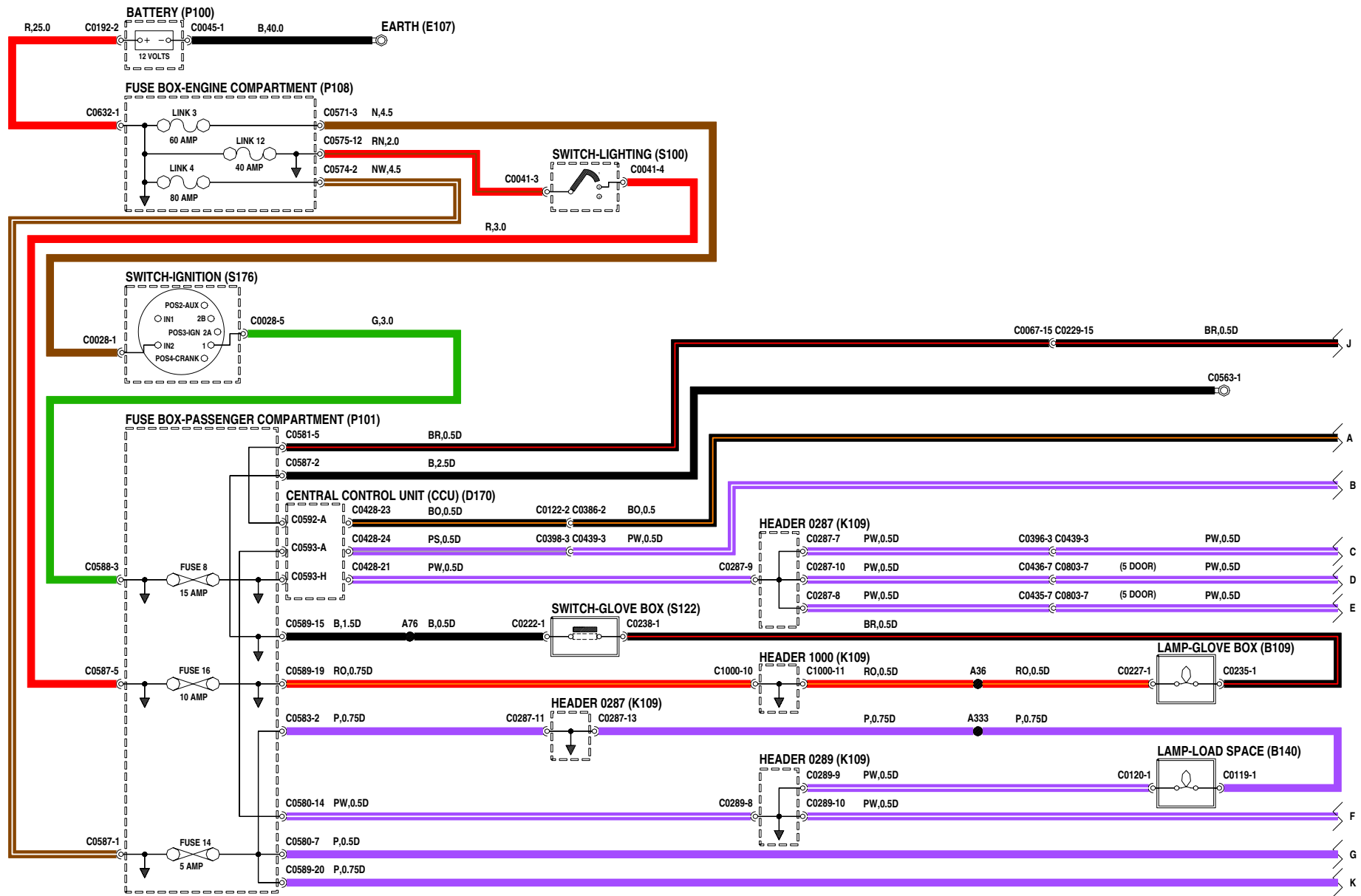

VWR111510-1a03

# LUCES INTERIORES

---

- B100** Luz - Interior - Delantera
- B103** Unidad - Luces - Interiores
- B104** Luz - Interior - Trasera
- B107** Luz - MAP - Lado derecho
- B108** Luz - MAP - Lado izquierdo
- B152** Espejo - Cortesía - Lado izquierdo
- B153** Espejo - Cortesía - Lado derecho
- E110** Masa a través de las fijaciones
- S253** Interruptor - Luz interior
- S254** Interruptor - Luz para lectura de mapas



# INTERIOR LAMPS

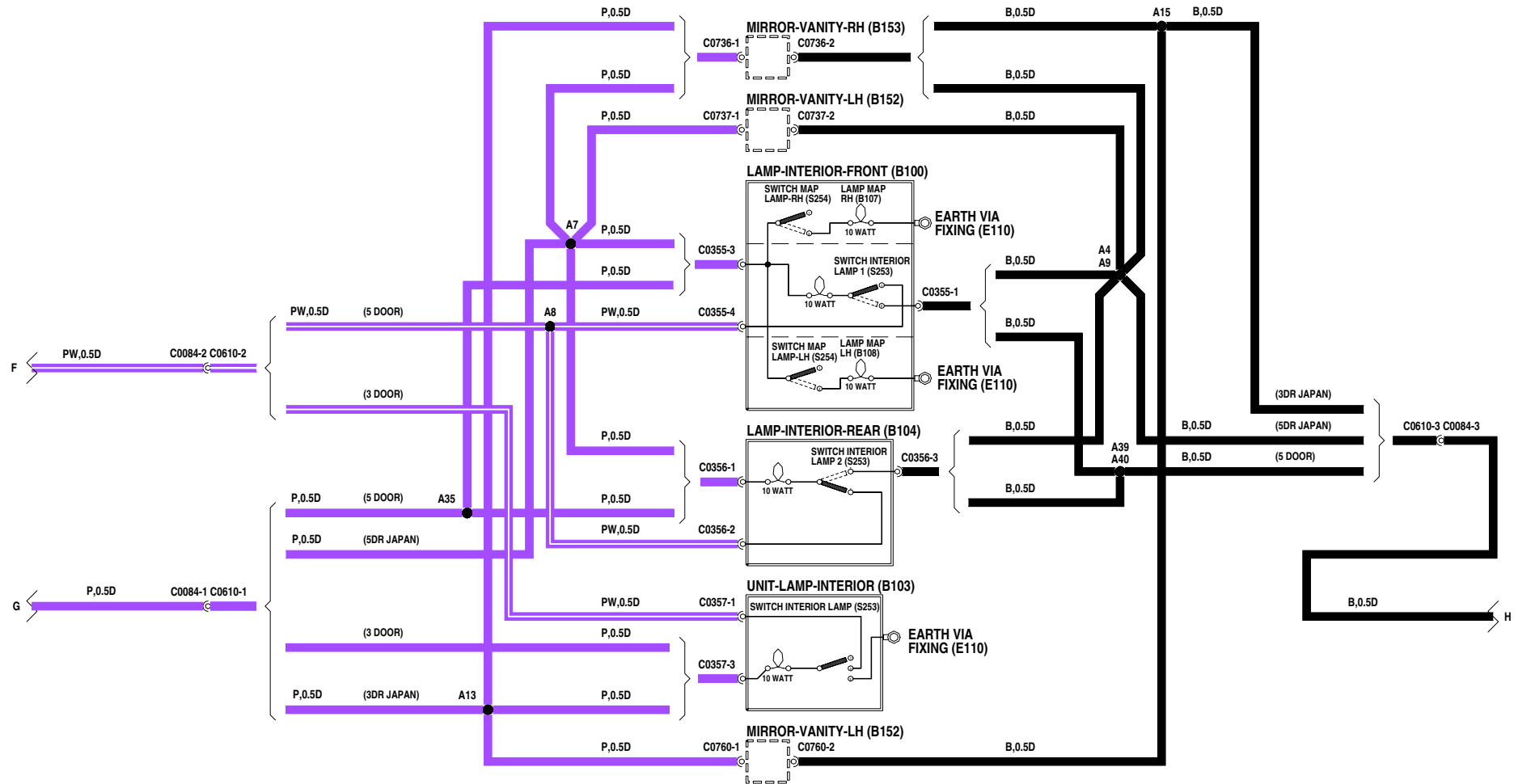

# LUCES INTERIORES

---

**D123** ECM - Transmisión automática electrónica

**D156** Bobina pasiva

**K108** Unión de convergencia - Masa

**K109** Unión de convergencia

**R124** Relé - Iluminación

**S127** Interruptor - Puerta - Lado derecho

**S128** Interruptor - Puerta - Lado izquierdo

**S129** Interruptor - Puerta - Trasera - Lado derecho

**S130** Interruptor - Puerta - Trasera - Lado izquierdo

**S181** Interruptor - Luz de tapa de maletero/portón trasero

**S228** Selector - Transmisión automática

# INTERIOR LAMPS

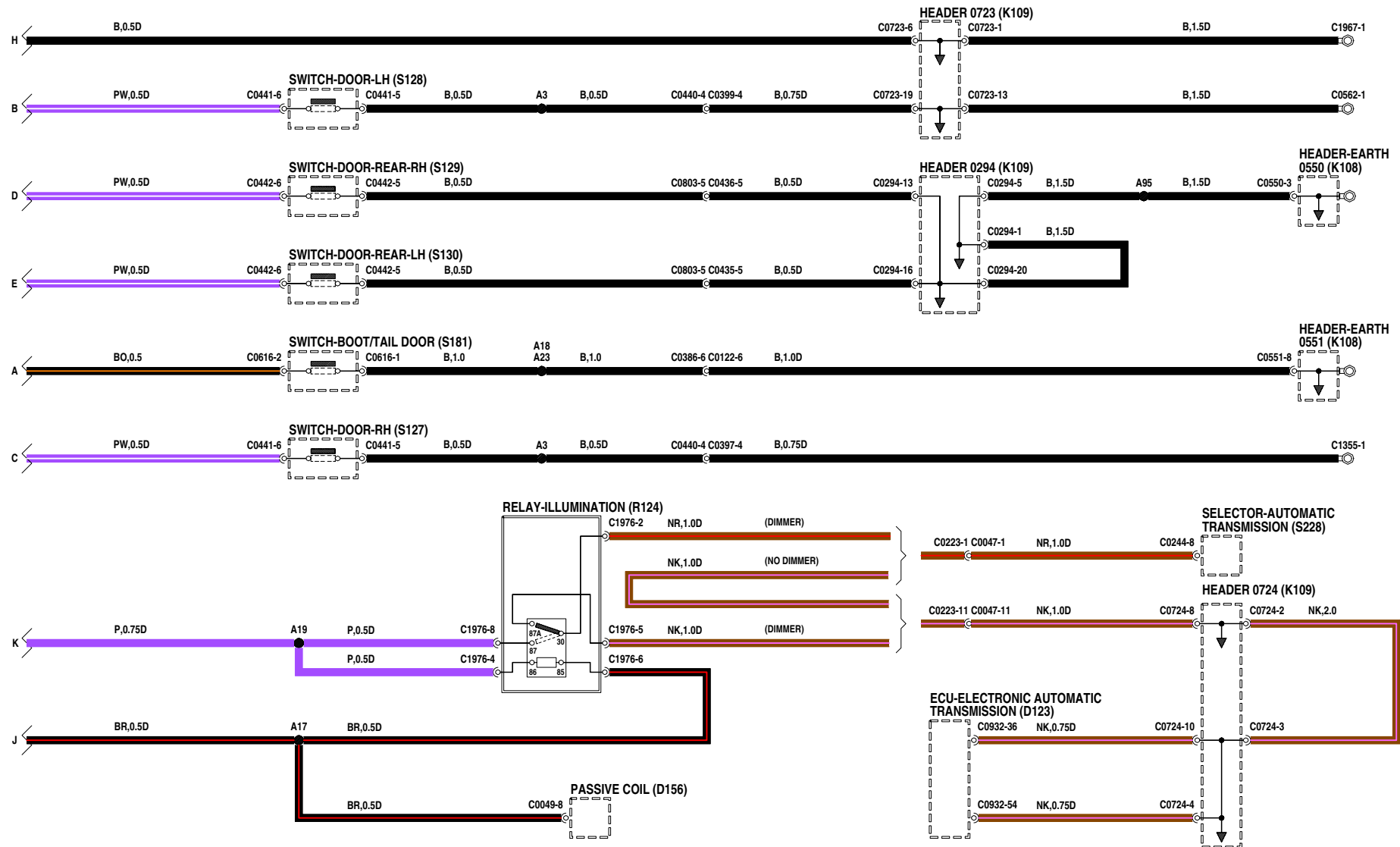

VWR111510-3a/3



# ILUMINACION INTERIOR

---

- E107** Masa
- F101** Display a distancia de la radio
- J100** Cuadro de instrumentos
- K109** Unión de convergencia
- P100** Batería
- P101** Caja de fusibles - Habitáculo
- P108** Caja de fusibles - Compartimento motor
- S100** Interruptor - Alumbrado
- S111** Interruptor - Luces antiniebla - Traseras
- S114** Mando - Lavaluneta
- S116** Mando - Limpialuneta
- S183** Regulador de luminosidad - Iluminación de instrumentos

# INTERIOR ILLUMINATION

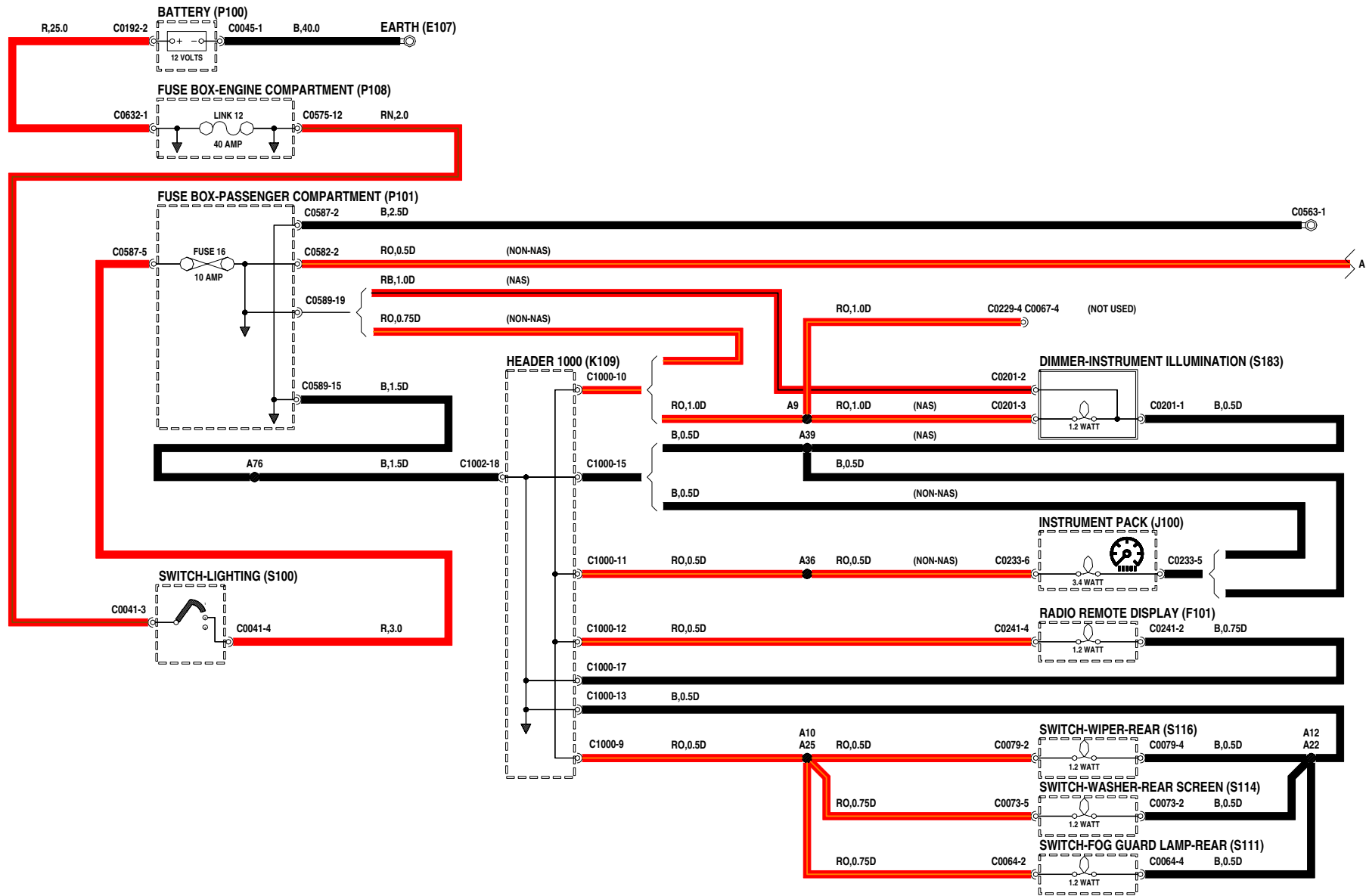

VWR111500-1a12

## ILUMINACION INTERIOR

---

- |   |  |
|---|--|
| <b>B117</b> Iluminación de mandos del calefactor                  | <b>S194</b> Grupo de mandos - Acondicionador de aire (A/A) |
| <b>F100</b> Autorradio  | <b>S238</b> Interruptor - Cuesta abajo                     |
| <b>J112</b> Encendedor - Delantero                                | <b>S247</b> Interruptor - Cierre centralizado de puertas   |
| <b>K108</b> Unión de convergencia - Masa                          | <b>S249</b> Interruptor - Elevalunas - Portón trasero      |
| <b>K109</b> Unión de convergencia                                 |  |
| <b>S120</b> Interruptor - Luneta térmica                          |  |
| <b>S121</b> Interruptor - Emergencia                              |  |
| <b>S124</b> Mando - Programador de velocidad                      |  |
| <b>S138</b> Interruptor - Elevalunas - Delantero - Lado derecho   |  |
| <b>S139</b> Interruptor - Elevalunas - Delantero - Lado izquierdo |  |
| <b>S140</b> Interruptor - Elevalunas - Trasero - Lado derecho     |  |
| <b>S141</b> Interruptor - Elevalunas - Trasero - Lado izquierdo   |  |
| <b>S159</b> Grupo de mandos - Asiento - Lado derecho              |  |
| <b>S160</b> Grupo de mandos - Asiento - Lado izquierdo            |  |
| <b>S171</b> Interruptor - Techo solar                             |  |
| <b>S185</b> Interruptor - Aire fresco/recirculado                 |  |





# INSTRUMENTOS

---

- D131** Módulo de control del motor (ECM)
- E107** Masa
- E110** Masa a través de las fijaciones
- K109** Unión de convergencia
- M100** Alternador/generador
- P100** Batería
- P108** Caja de fusibles - Compartimento motor
- S100** Interruptor - Alumbrado
- S176** Interruptor - Encendido
- S216** Interruptor - Presión del aceite

# INSTRUMENTS

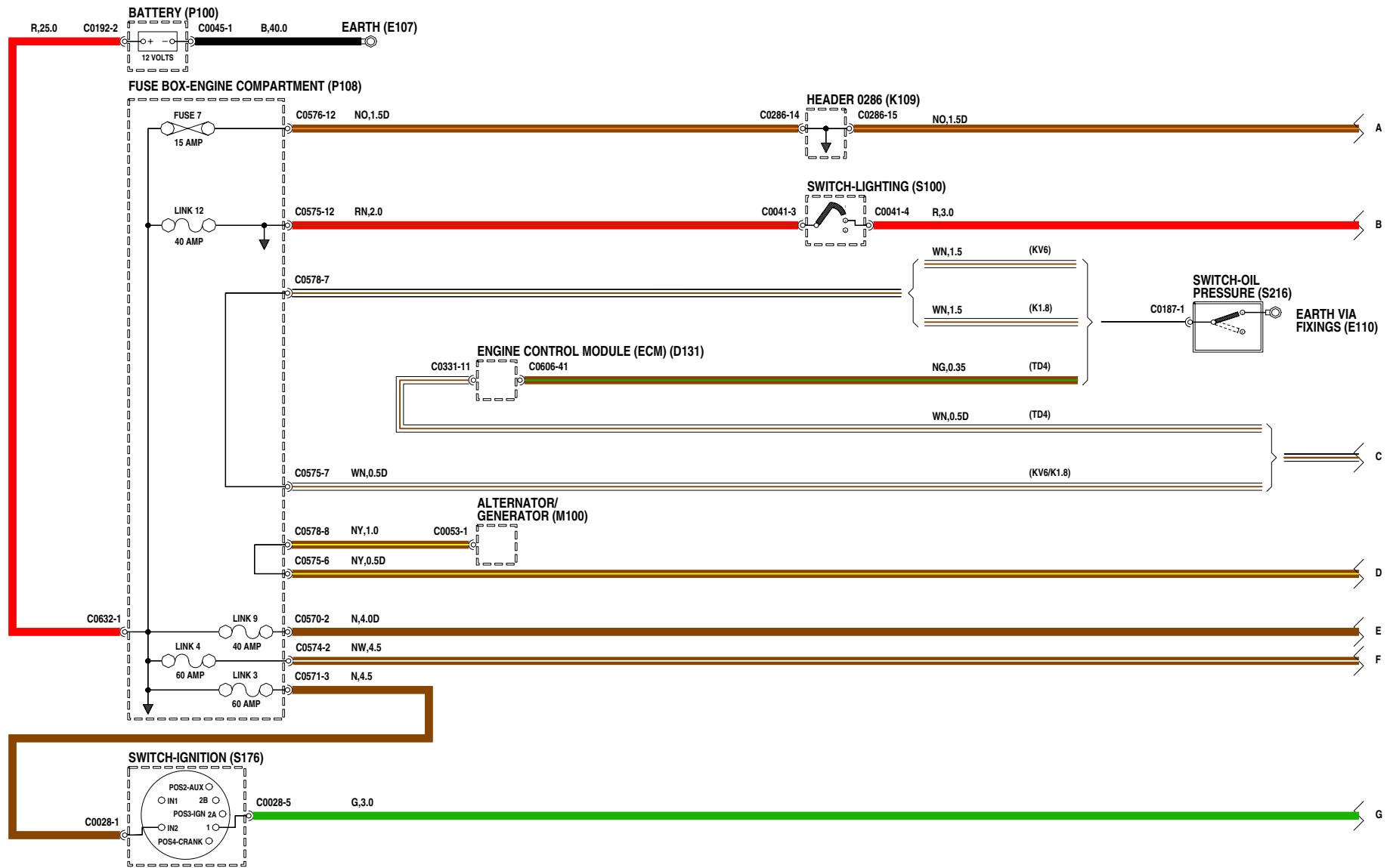

VWR111490-1a4

# INSTRUMENTOS

---

- D100** Unidad - Intermitentes de dirección/emergencia
- D170** Unidad central de control (CCU)
- E110** Masa a través de las fijaciones
- G126** Diodo
- K109** Unión de convergencia
- P101** Caja de fusibles - Habitáculo
- R127** Relé - Luces de carretera/cruce
- R131** Relé - Luces antiniebla traseras
- R141** Relé - Emergencia
- S183** Regulador de luminosidad - Iluminación de instrumentos
- S213** Interruptor - Freno de mano



# INSTRUMENTOS

---

- |             |   |             |  |
|-------------|---|-------------|--|
| <b>D107</b> | ECM - Cuadro de instrumentos                              | <b>S194</b> | Grupo de mandos - Acondicionador de aire (A/A) |
| <b>D139</b> | ECM - Inmovilización del motor                            | <b>T165</b> | Sensor - Evaporador                            |
| <b>D179</b> | Sensor - Depósito de combustible                          | <b>T283</b> | Sensor - Presión - Aire acondicionado          |
| <b>G101</b> | Resistencia - En línea                                    |             |  |
| <b>G126</b> | Diodo   |             |  |
| <b>J100</b> | Cuadro de instrumentos                                    |             |  |
| <b>J102</b> | Tacómetro   |             |  |
| <b>J126</b> | Luz testigo - Luces de carretera                          |             |  |
| <b>J127</b> | Luz testigo - Intermitentes de dirección - Lado derecho   |             |  |
| <b>J128</b> | Luz testigo - Intermitentes de dirección - Lado izquierdo |             |  |
| <b>J129</b> | Luz testigo - Emergencia                                  |             |  |
| <b>J130</b> | Luz testigo - Remolque                                    |             |  |
| <b>J139</b> | LED - Alarma antirrobo                                    |             |  |
| <b>J150</b> | Testigo - Luces antiniebla - Traseras                     |             |  |
| <b>J152</b> | LED - Iluminación   |             |  |
| <b>K108</b> | Unión de convergencia - Masa                              |             |  |
| <b>K109</b> | Unión de convergencia                                     |             |  |
| <b>S121</b> | Interruptor - Emergencia                                  |             |  |

# INSTRUMENTS

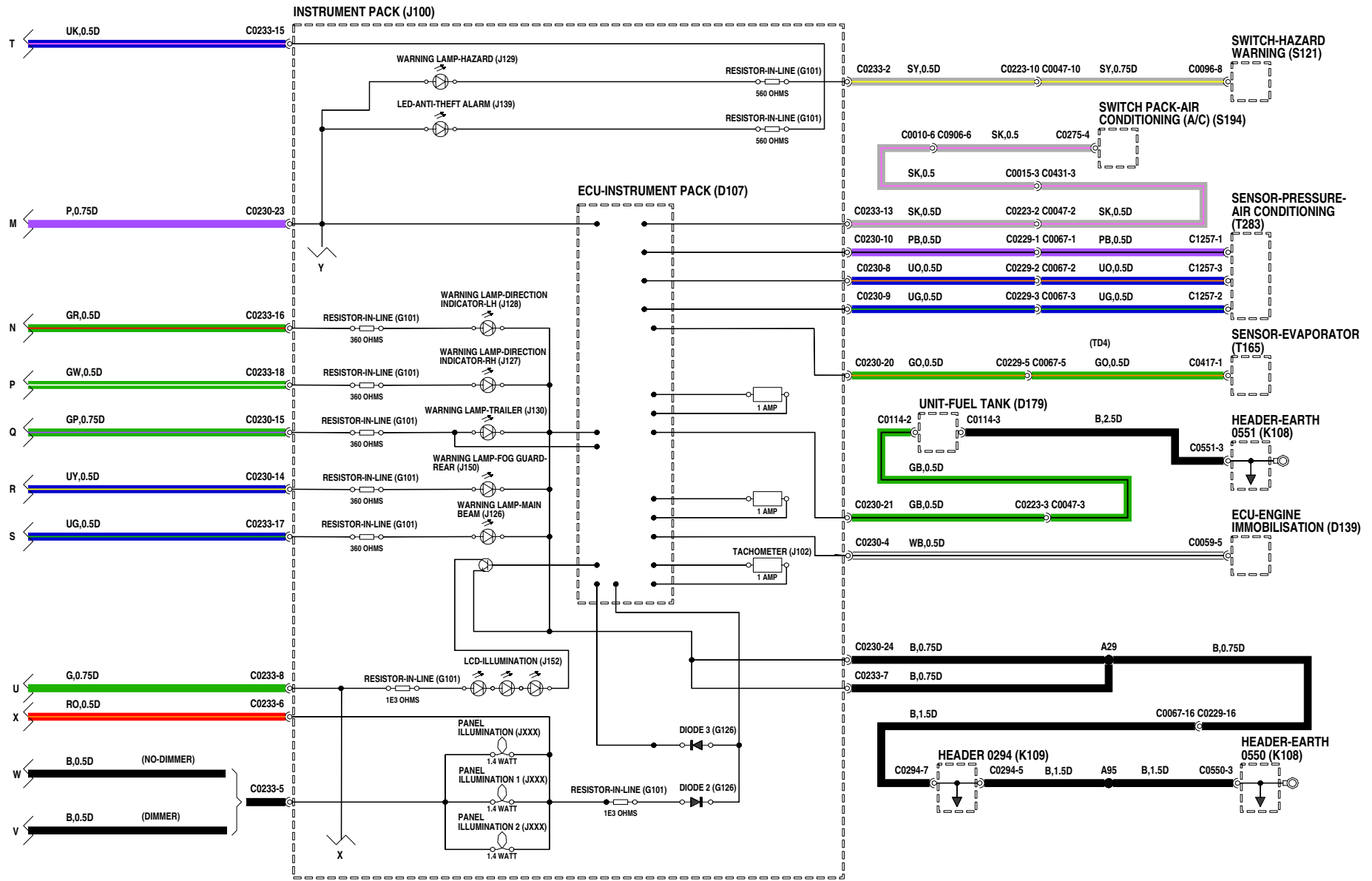

VWR111490-3a/4

# INSTRUMENTOS

---

<b>D107</b>	ECM - Cuadro de instrumentos	<b>J141</b>	Luz testigo - SRS
<b>D121</b>	ECM - Programador de velocidad	<b>J159</b>	Luz - Aviso - Sobrevelocidad
<b>D125</b>	ECM - ABS	<b>J162</b>	Luz - Aviso - Descenso de pendientes
<b>D131</b>	Módulo de control del motor (ECM)	<b>J163</b>	Luz - Aviso - Control de tracción
<b>D139</b>	ECM - Inmovilización del motor	<b>K109</b>	Unión de convergencia
<b>D171</b>	DCU - Airbag	<b>S103</b>	Interruptor - Luz de marcha atrás
<b>G101</b>	Resistencia - En línea	<b>S245</b>	Interruptor - Bajada de pendientes (1ª velocidad)
<b>J100</b>	Cuadro de instrumentos	<b>V100</b>	Enchufe de diagnóstico
<b>J114</b>	Luz testigo - Encendido/no carga		
<b>J115</b>	Luz testigo - Presión del aceite		
<b>J116</b>	Luz testigo - Freno de mano/bajo nivel de líquido		
<b>J117</b>	Luz testigo - Bajo nivel de combustible		
<b>J119</b>	Luz testigo - Bujías de incandescencia		
<b>J120</b>	Luz testigo - Cinturón de seguridad		
<b>J122</b>	Luz testigo - Programador de velocidad		
<b>J123</b>	Luz testigo - ABS		
<b>J124</b>	Luz testigo - Gestión del motor		
<b>J137</b>	Luz testigo - Motor		
<b>J138</b>	Luz testigo - Puerta abierta		

# INSTRUMENTS

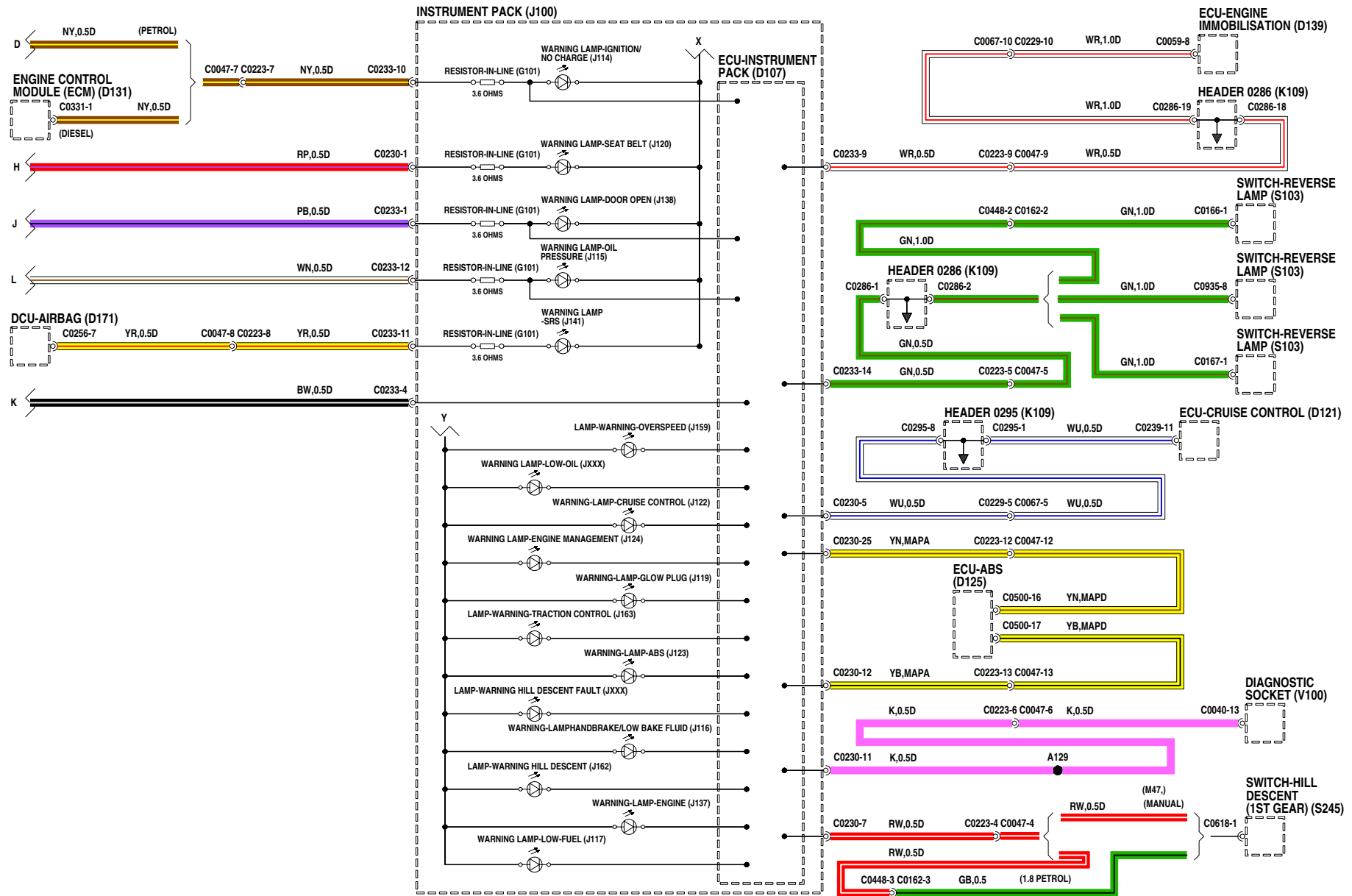

VWR111490-4a4



## ACOPLADOR GIRATORIO

---

- D121** ECM - Programador de velocidad
- D171** DCU - Airbag
- D245** Interfaz - Programador de velocidad
- E107** Masa
- F100** Autorradio
- F121** Mandos de radio - A distancia
- K109** Unión de convergencia
- P100** Batería
- P108** Caja de fusibles - Compartimento motor
- R133** Relé - Bocina
- S125** Interruptor - Set/Res
- S227** Acoplador giratorio
- S259** Interruptor - Desactivación/activación del programador de velocidad
- S260** Interruptor - Desactivación/activación
- S340** Interruptor - Bocina - Derecho
- S341** Interruptor - Bocina - Izquierdo
- U106** Airbag - Conductor

# ROTARY COUPLER

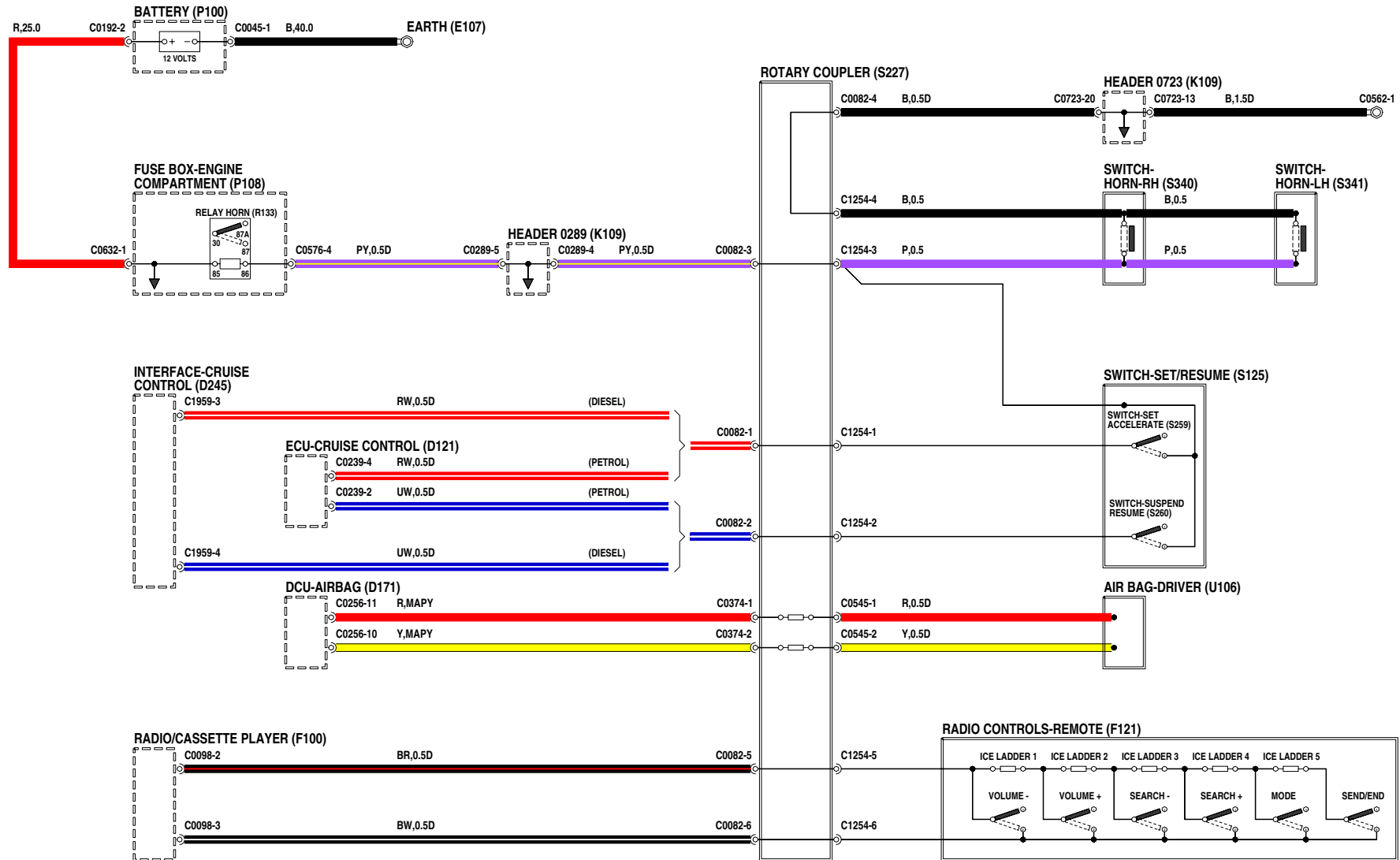

## BOCINA(S)

---

**D170** Unidad central de control (CCU)

**E107** Masa

**K108** Unión de convergencia - Masa

**K109** Unión de convergencia

**L102** Bocina - Lado izquierdo

**L103** Bocina - Lado derecho

**P100** Batería

**P101** Caja de fusibles - Habitáculo

**P108** Caja de fusibles - Compartimento motor

**R133** Relé - Bocina

**S227** Acoplador giratorio

**S340** Interruptor - Bocina - Derecho

**S341** Interruptor - Bocina - Izquierdo

# HORNS

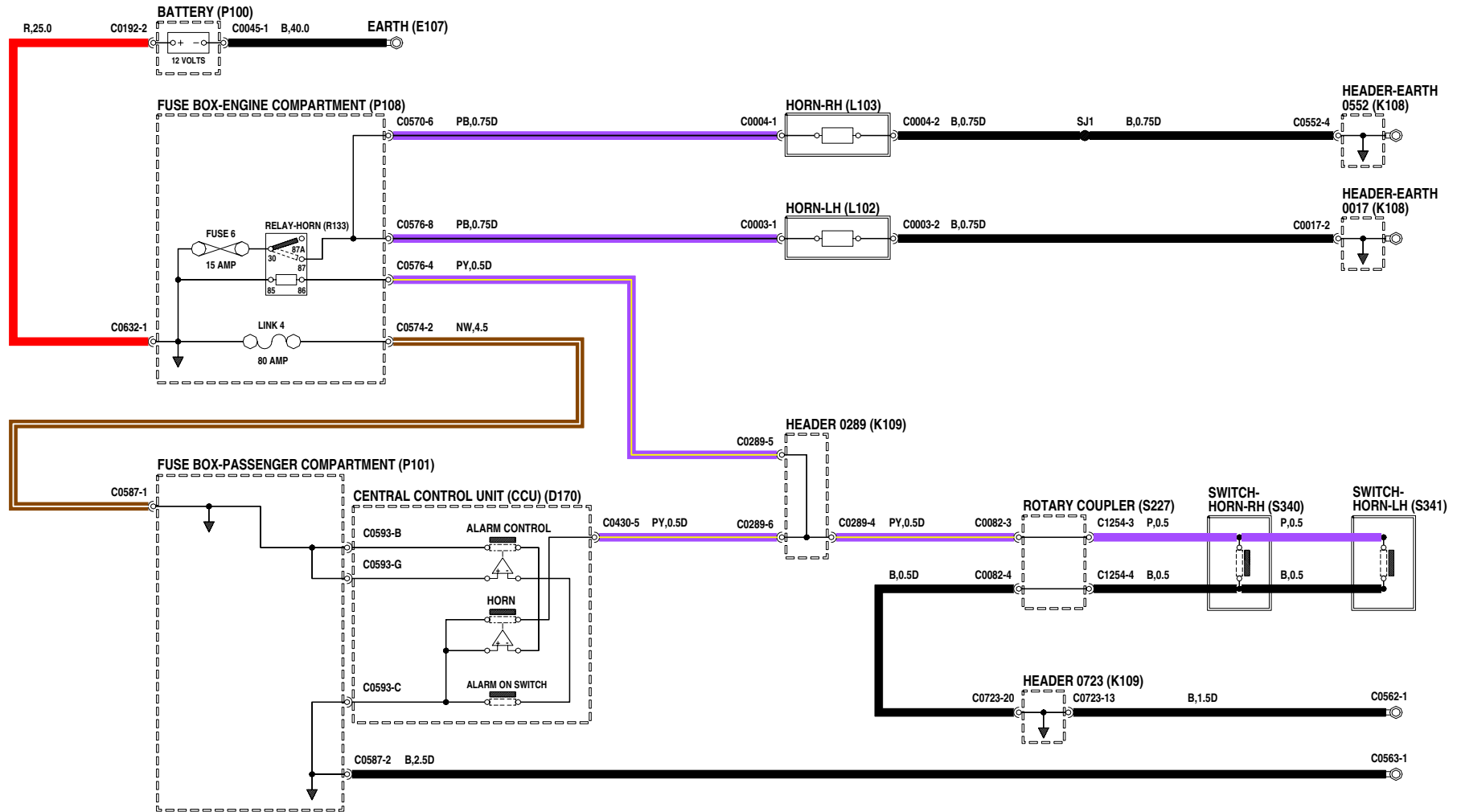

# ENCENDEDOR

---

**E107** Masa

**J165** Encendedor

**K108** Unión de convergencia - Masa

**P100** Batería

**P101** Caja de fusibles - Habitáculo

**P108** Caja de fusibles - Compartimento motor

**S176** Interruptor - Encendido

# CIGAR LIGHTER

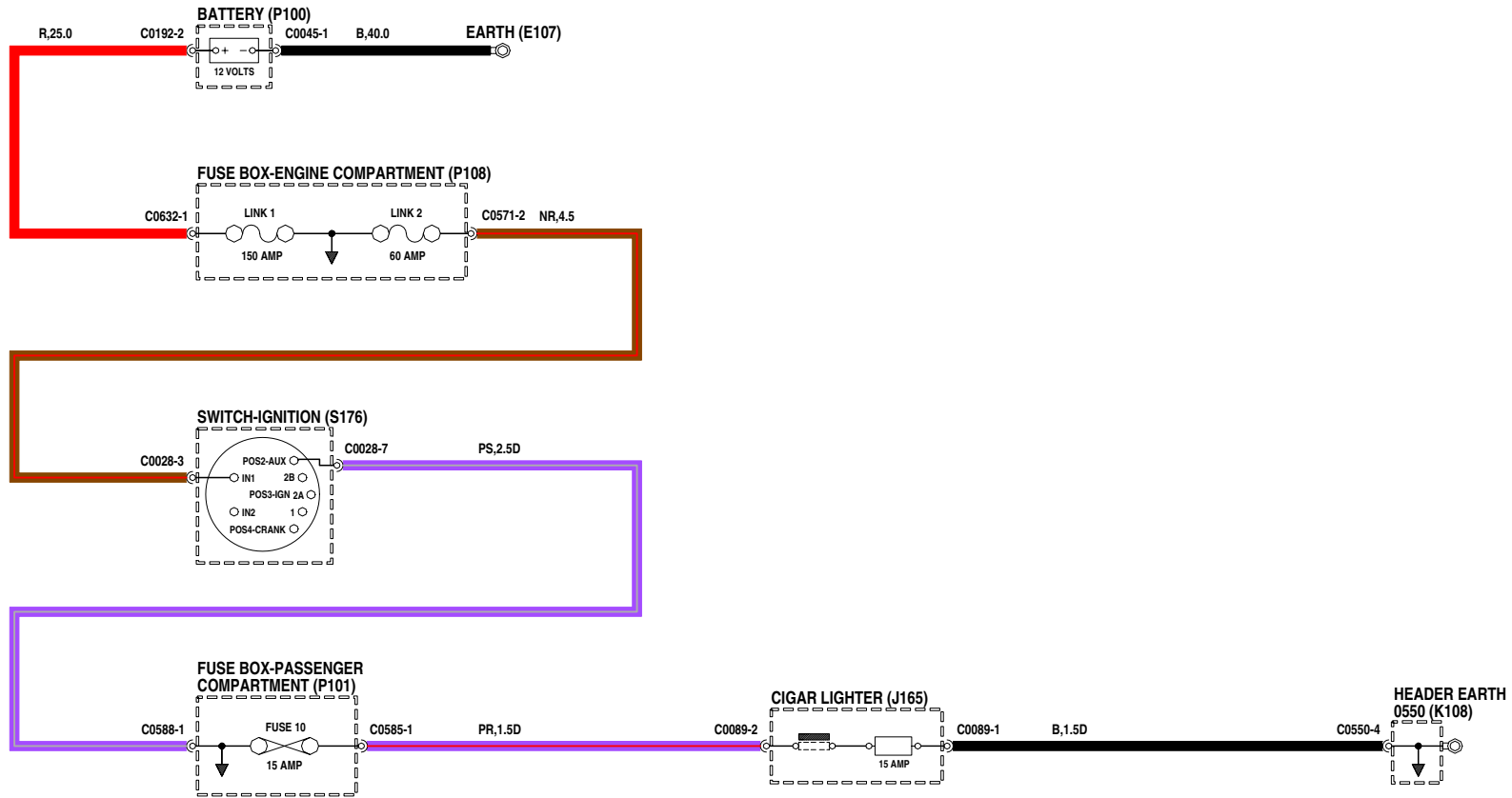

## ENCHUFE PARA ACCESORIOS

---

- E107** Masa
- K108** Unión de convergencia - Masa
- P100** Batería
- P101** Caja de fusibles - Habitáculo
- P108** Caja de fusibles - Compartimento motor
- R203** Relé - Enchufe para accesorios
- S176** Interruptor - Encendido
- V103** Enchufe - Accesorios

# ACCESSORY SOCKET

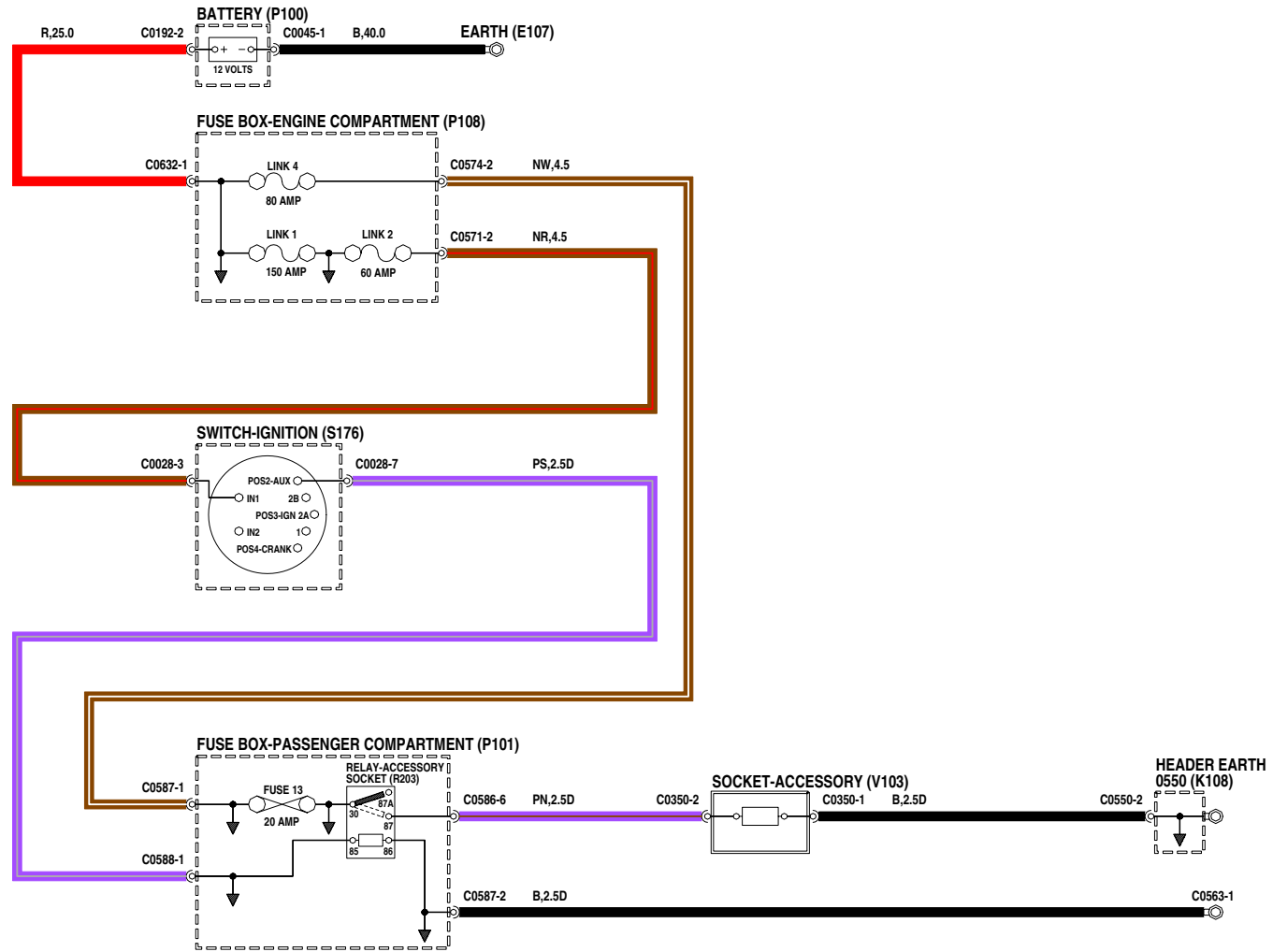



## EQUIPOS DE SONIDO

---

- E107** Masa
- F100** Autorradio
- F101** Display a distancia de la radio
- F113** Antena
- K108** Unión de convergencia - Masa
- K109** Unión de convergencia
- P100** Batería
- P101** Caja de fusibles - Habitáculo
- P108** Caja de fusibles - Compartimento motor
- S100** Interruptor - Alumbrado
- S176** Interruptor - Encendido
- T169** Cable de pantalla

# AUDIO SYSTEMS

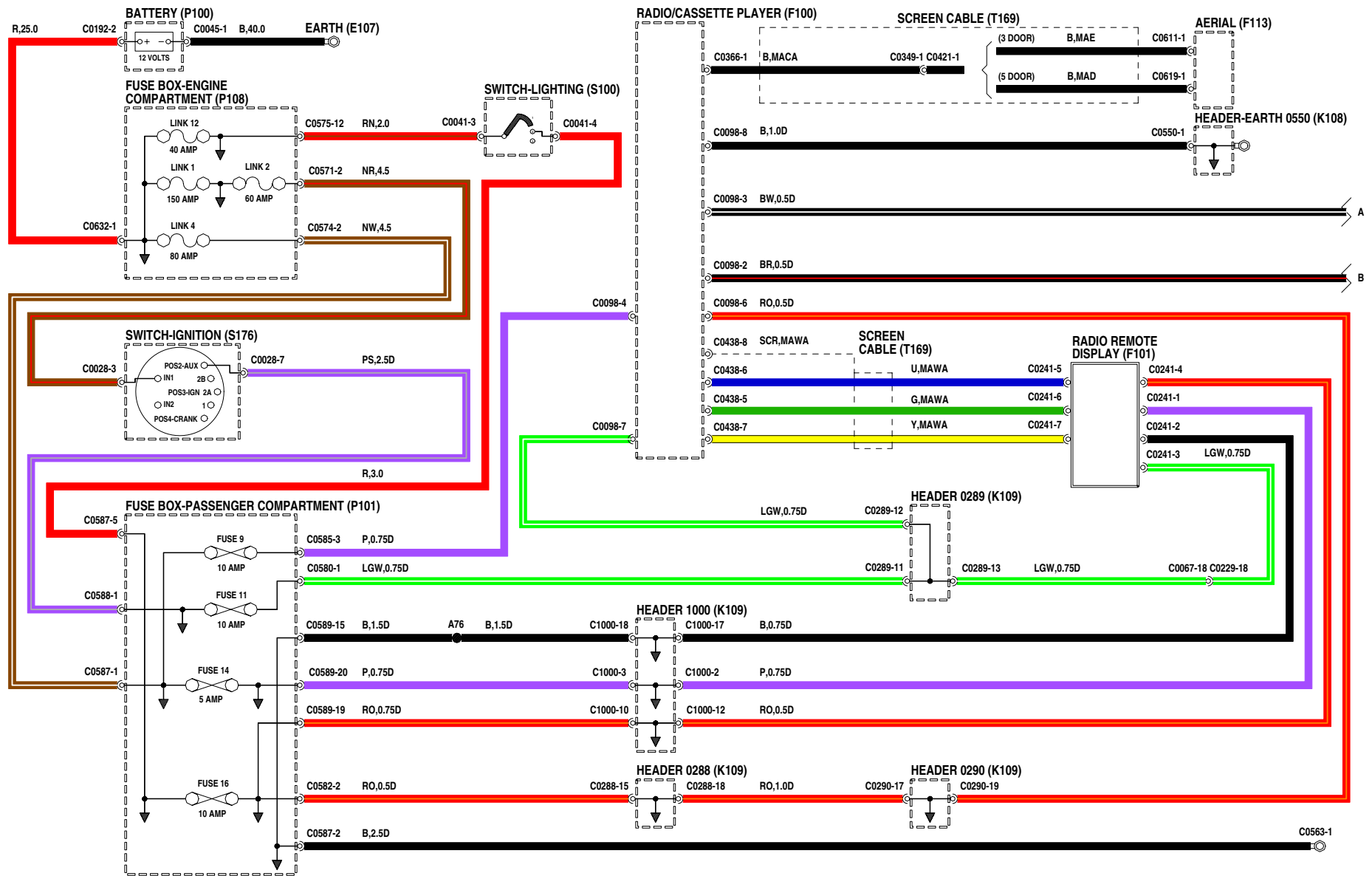

VWR111460-1a2

## EQUIPOS DE SONIDO

---

- F100** Autorradio
- F103** Altavoz - Delantero - Lado derecho
- F104** Altavoz - Delantero - Lado izquierdo
- F105** Altavoz - Trasero - Lado derecho
- F106** Altavoz - Trasero - Lado izquierdo
- F109** Tweeter - Delantero - Lado derecho
- F110** Tweeter - Delantero - Lado izquierdo
- F121** Mandos de radio - A distancia
- S227** Acoplador giratorio

# AUDIO SYSTEMS

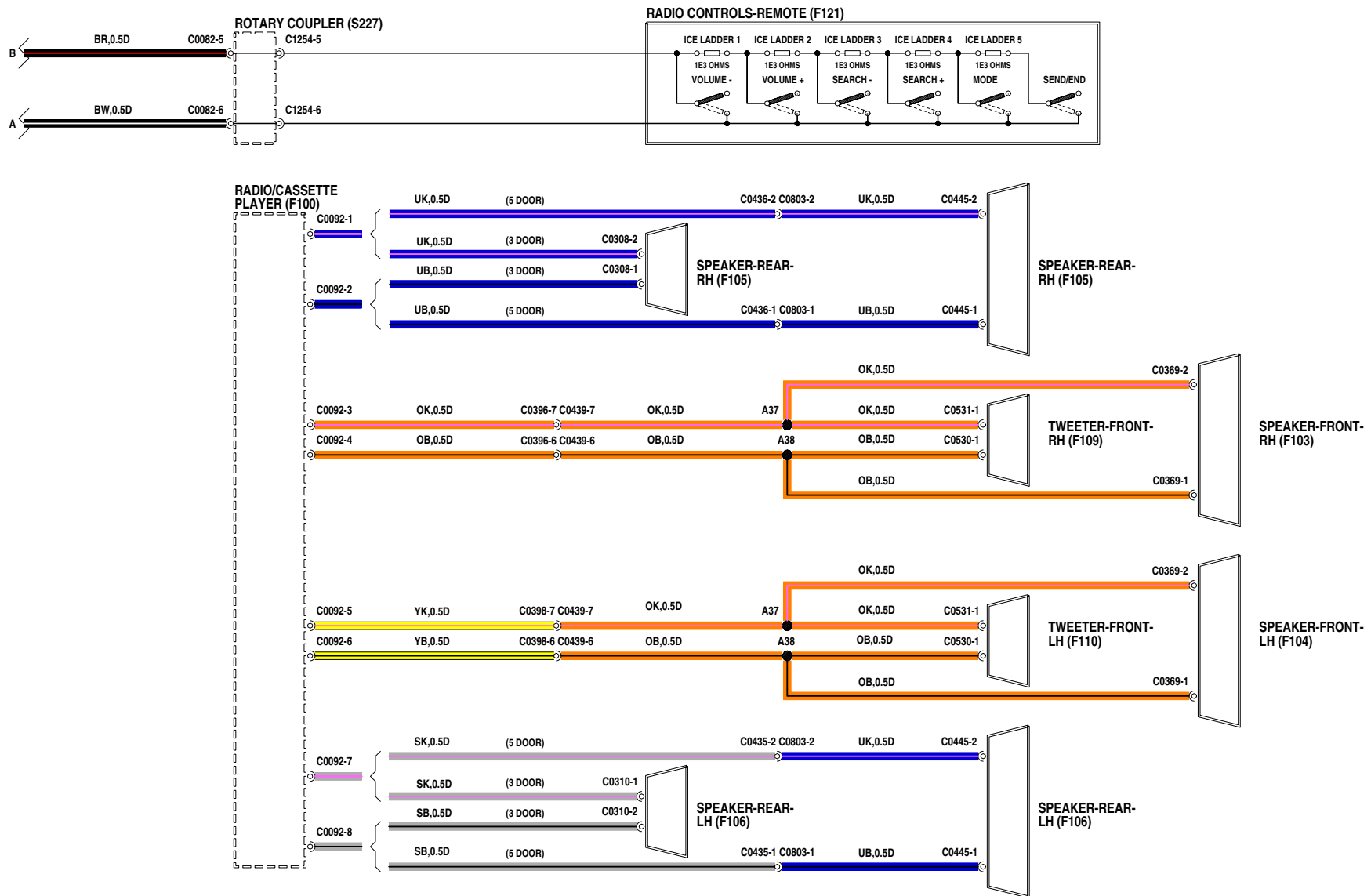

## UNIONES DE CONVERGENCIA

---

- D121** ECM - Programador de velocidad
- D125** ECM - ABS
- D131** Módulo de control del motor (ECM)
- D170** Unidad central de control (CCU)
- K109** Unión de convergencia
- M117** Motor - Cerradura de puerta - Delantera -  
Lado derecho
- M119** Motor - Cerradura de puerta - Trasera -  
Lado derecho
- M120** Motor - Cerradura de puerta - Trasera -  
Lado izquierdo
- M153** Bomba - Lavaparabrisas
- S115** Mando - Limpiaparabrisas

# HEADER JOINTS

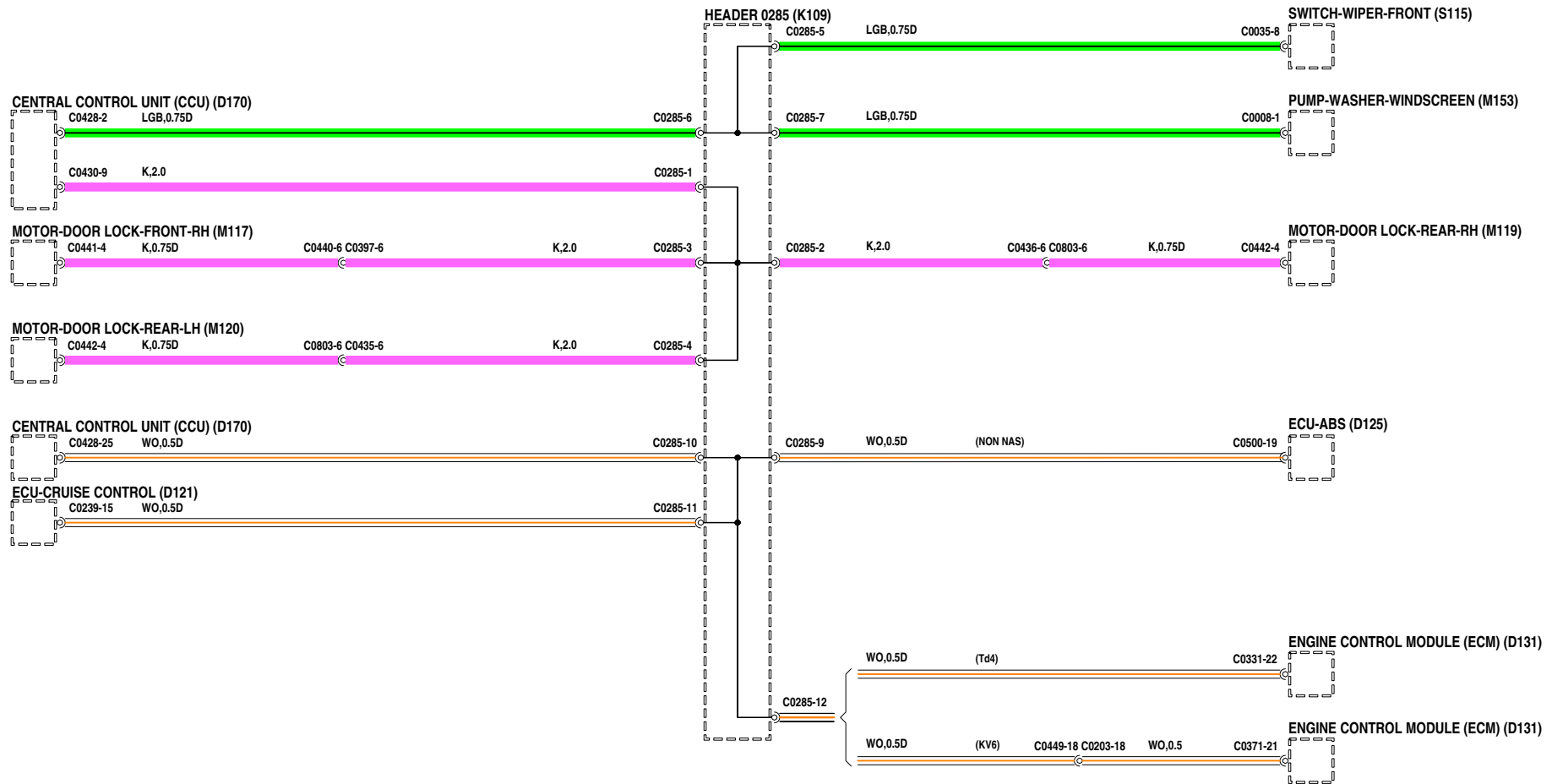

## UNIONES DE CONVERGENCIA

---

**A120** Luz - Repetidora lateral - Delantera - Lado derecho

**A121** Luz - Repetidora lateral - Delantera - Lado izquierdo

**D139** ECM - Inmovilización del motor

**D170** Unidad central de control (CCU)

**J100** Cuadro de instrumentos

**K109** Unión de convergencia

**M129** Motor - Nivelación de faros - Lado derecho

**M130** Motor - Nivelación de faros - Lado izquierdo

**M210** Ventilador - Caja E

**P101** Caja de fusibles - Habitáculo

**P108** Caja de fusibles - Compartimento motor

**R217** Relé - Marcha atrás

**S103** Interruptor - Luz de marcha atrás

**S109** Interruptor - Nivelación de faros

**S121** Interruptor - Emergencia

# HEADER JOINTS

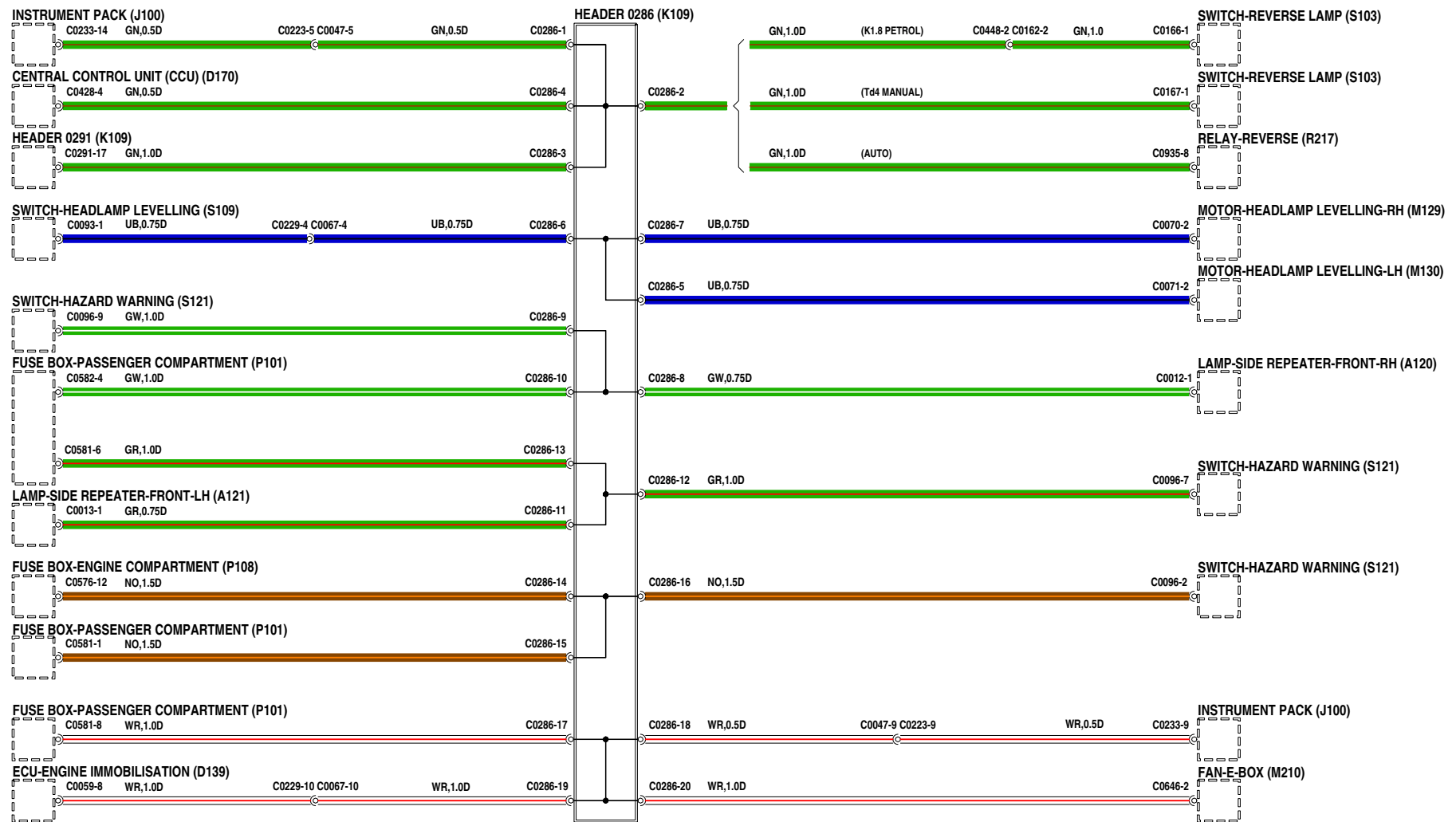



## UNIONES DE CONVERGENCIA

---

<b>B140</b>	Luz - Espacio de carga	<b>V100</b>	Enchufe de diagnóstico
<b>D123</b>	ECM - Transmisión automática electrónica		
<b>D125</b>	ECM - ABS		
<b>D131</b>	Módulo de control del motor (ECM)		
<b>D170</b>	Unidad central de control (CCU)		
<b>D245</b>	Interfaz - Programador de velocidad		
<b>K109</b>	Unión de convergencia		
<b>M117</b>	Motor - Cerradura de puerta - Delantera - Lado derecho		
<b>M119</b>	Motor - Cerradura de puerta - Trasera - Lado derecho		
<b>M120</b>	Motor - Cerradura de puerta - Trasera - Lado izquierdo		
<b>M161</b>	Bomba - Programador de velocidad		
<b>P101</b>	Caja de fusibles - Habitáculo		
<b>P108</b>	Caja de fusibles - Compartimento motor		
<b>R207</b>	Relé - Bomba de lavaluneta		
<b>S114</b>	Mando - Lavaluneta		
<b>S215</b>	Interruptor - Pedal de freno		
<b>S248</b>	Interruptor - Techo montado		

# HEADER JOINTS

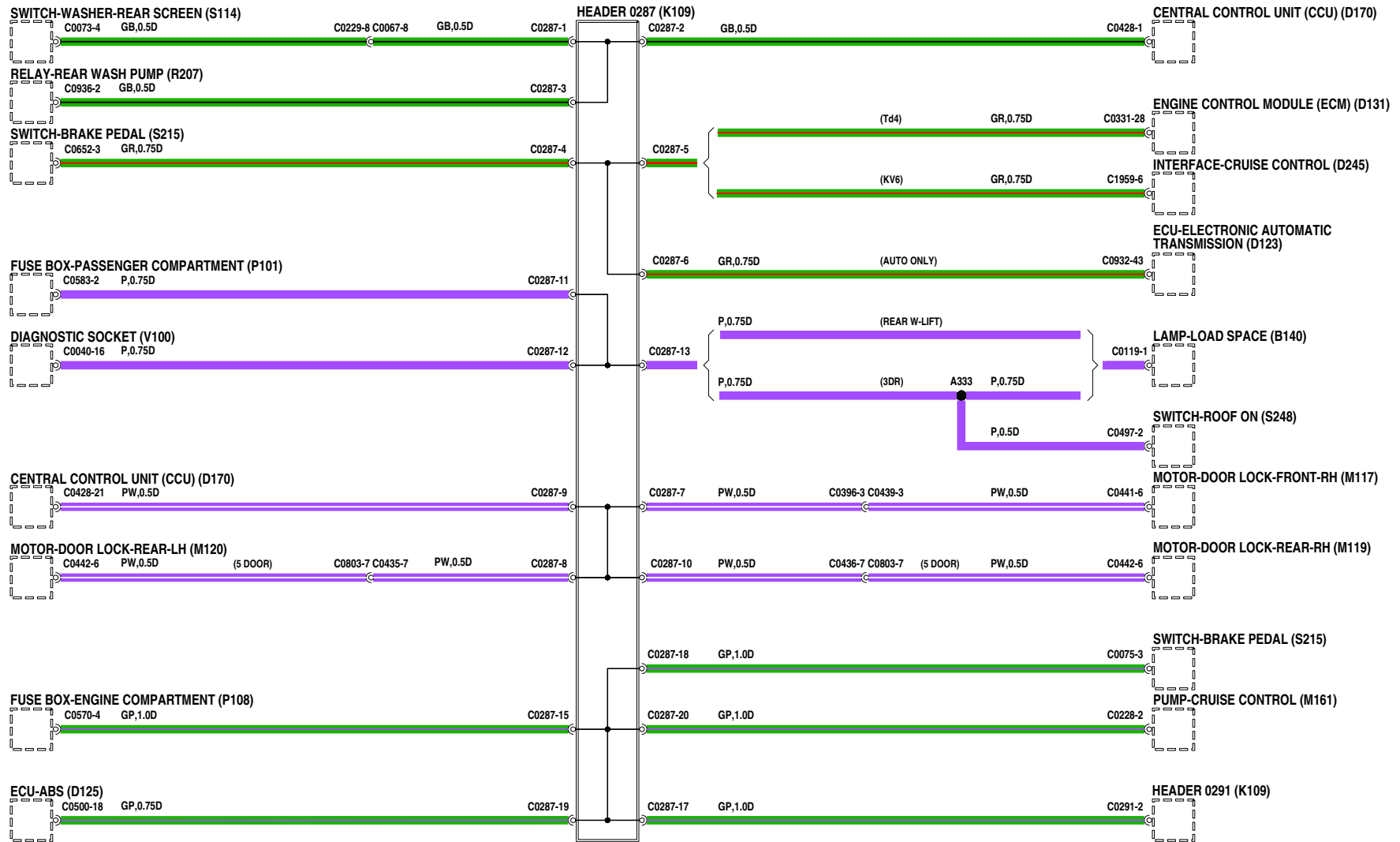

## UNIONES DE CONVERGENCIA

---

<b>A100</b>	Faro - Lado derecho	<b>S156</b>	Interruptor - Retrovisor
<b>D170</b>	Unidad central de control (CCU)	<b>S215</b>	Interruptor - Pedal de freno
<b>K109</b>	Unión de convergencia		
<b>M117</b>	Motor - Cerradura de puerta - Delantera - Lado derecho		
<b>M118</b>	Motor - Cerradura de puerta - Delantera - Lado izquierdo		
<b>M119</b>	Motor - Cerradura de puerta - Trasera - Lado derecho		
<b>M120</b>	Motor - Cerradura de puerta - Trasera - Lado izquierdo		
<b>M129</b>	Motor - Nivelación de faros - Lado derecho		
<b>M168</b>	Retrovisor - Puerta - Lado del conductor		
<b>M169</b>	Retrovisor - Puerta - Lado del acompañante		
<b>P101</b>	Caja de fusibles - Habitáculo		
<b>P108</b>	Caja de fusibles - Compartimento motor		
<b>R217</b>	Relé - Marcha atrás		
<b>S120</b>	Interruptor - Luneta térmica		
<b>S121</b>	Interruptor - Emergencia		
<b>S124</b>	Mando - Programador de velocidad		

# HEADER JOINTS

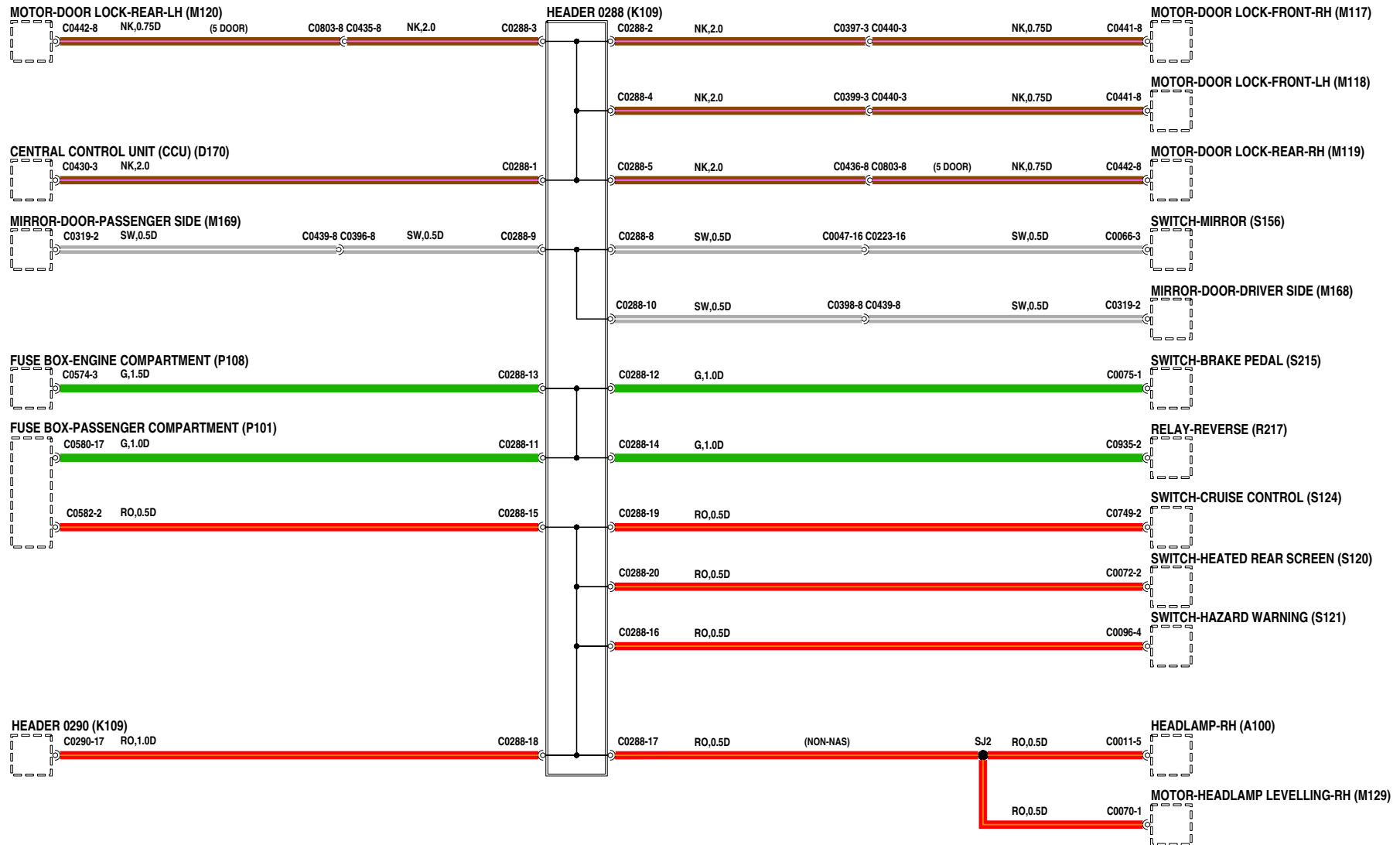

## UNIONES DE CONVERGENCIA

---

<b>B100</b>	Luz - Interior - Delantera	<b>S139</b>	Interruptor - Elevalunas - Delantero - Lado izquierdo
<b>B103</b>	Unidad - Luces - Interiores	<b>S227</b>	Acoplador giratorio
<b>B104</b>	Luz - Interior - Trasera		
<b>B140</b>	Luz - Espacio de carga		
<b>D118</b>	ECM - Elevalunas		
<b>D170</b>	Unidad central de control (CCU)		
<b>D219</b>	Bobinado - Respondedor		
<b>F100</b>	Autorradio		
<b>F101</b>	Display a distancia de la radio		
<b>K109</b>	Unión de convergencia		
<b>M117</b>	Motor - Cerradura de puerta - Delantera - Lado derecho		
<b>M118</b>	Motor - Cerradura de puerta - Delantera - Lado izquierdo		
<b>M119</b>	Motor - Cerradura de puerta - Trasera - Lado derecho		
<b>M120</b>	Motor - Cerradura de puerta - Trasera - Lado izquierdo		
<b>P101</b>	Caja de fusibles - Habitáculo		
<b>P108</b>	Caja de fusibles - Compartimento motor		

# HEADER JOINTS

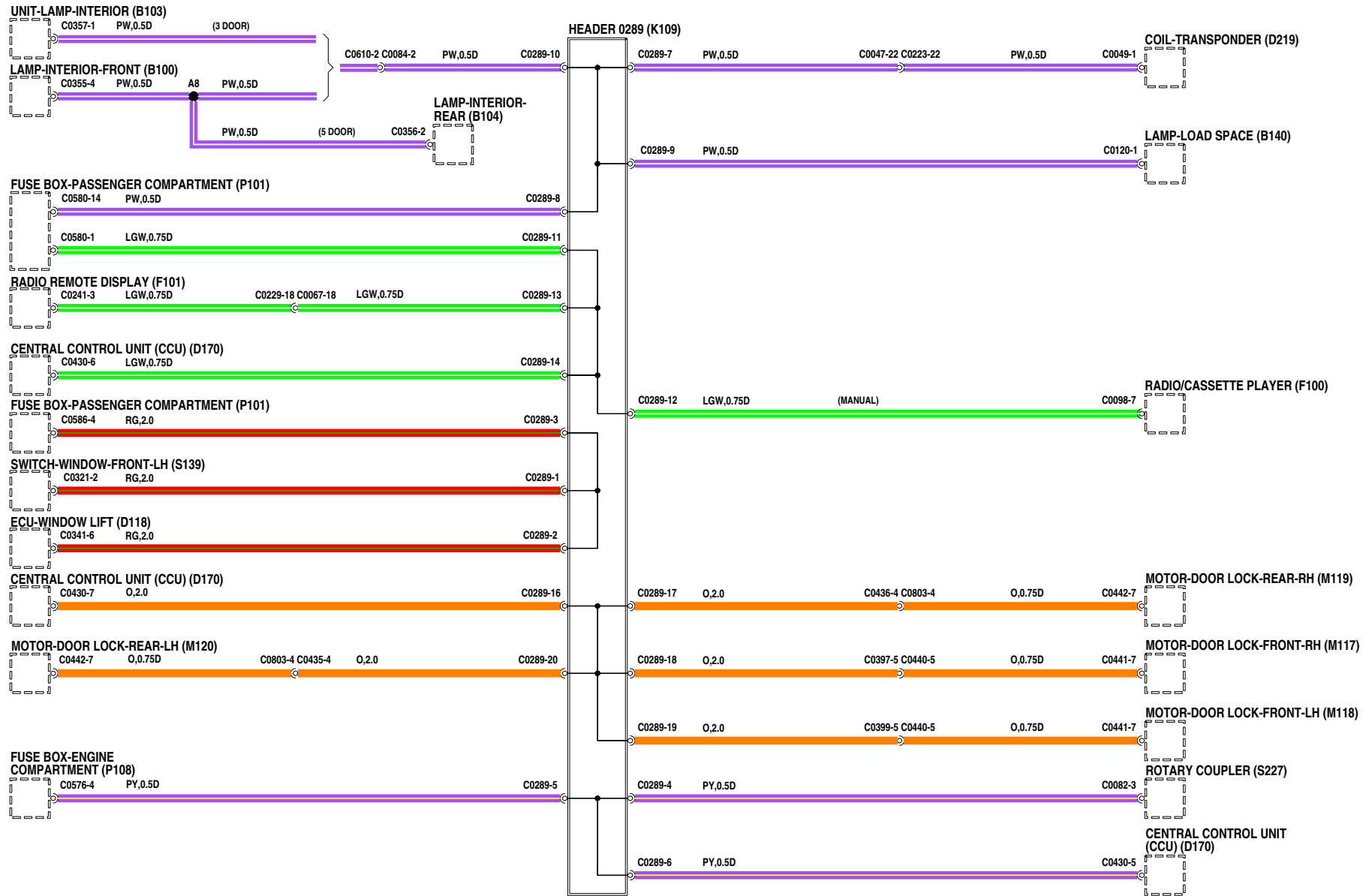

VWR111390-5of12

## UNIONES DE CONVERGENCIA

---

- |  |  |
|--|--|
| <b>B113</b> Luz - Indicador del selector de caja de cambios automática | <b>S171</b> Interruptor - Techo solar                      |
| <b>B117</b> Iluminación de mandos del calefactor                       | <b>S185</b> Interruptor - Aire fresco/recirculado          |
| <b>F100</b> Autorradio   | <b>S194</b> Grupo de mandos - Acondicionador de aire (A/A) |
| <b>J165</b> Encendedor   | <b>S238</b> Interruptor - Cuesta abajo                     |
| <b>K109</b> Unión de convergencia                                      | <b>S247</b> Interruptor - Cierre centralizado de puertas   |
| <b>S138</b> Interruptor - Elevalunas - Delantero - Lado derecho        | <b>S249</b> Interruptor - Elevalunas - Portón trasero      |
| <b>S139</b> Interruptor - Elevalunas - Delantero - Lado izquierdo      |  |
| <b>S140</b> Interruptor - Elevalunas - Trasero - Lado derecho          |  |
| <b>S141</b> Interruptor - Elevalunas - Trasero - Lado izquierdo        |  |
| <b>S147</b> Grupo de mandos - Elevalunas - Trasero - Lado izquierdo    |  |
| <b>S151</b> Interruptor - Aislamiento - Elevalunas                     |  |
| <b>S161</b> Interruptor - Calefactor - Asiento - Lado derecho          |  |
| <b>S162</b> Interruptor - Calefactor - Asiento - Lado izquierdo        |  |

# HEADER JOINTS





## UNIONES DE CONVERGENCIA

---

- A110** Luz - Antiniebla - Trasera - Lado derecho
- A111** Luz - Antiniebla - Trasera - Lado izquierdo
- A114** Luz - Trasera - Lado derecho
- A115** Luz - Trasera - Lado izquierdo
- A126** Luz - Pare - Montada en lo alto
- A127** Luz - Matrícula trasera - Lado derecho
- A129** Luz - Marcha atrás - Lado derecho
- A130** Luz - Marcha atrás - Lado izquierdo
- K109** Unión de convergencia
- P101** Caja de fusibles - Habitáculo
- P124** Sensor de remolque

# HEADER JOINTS

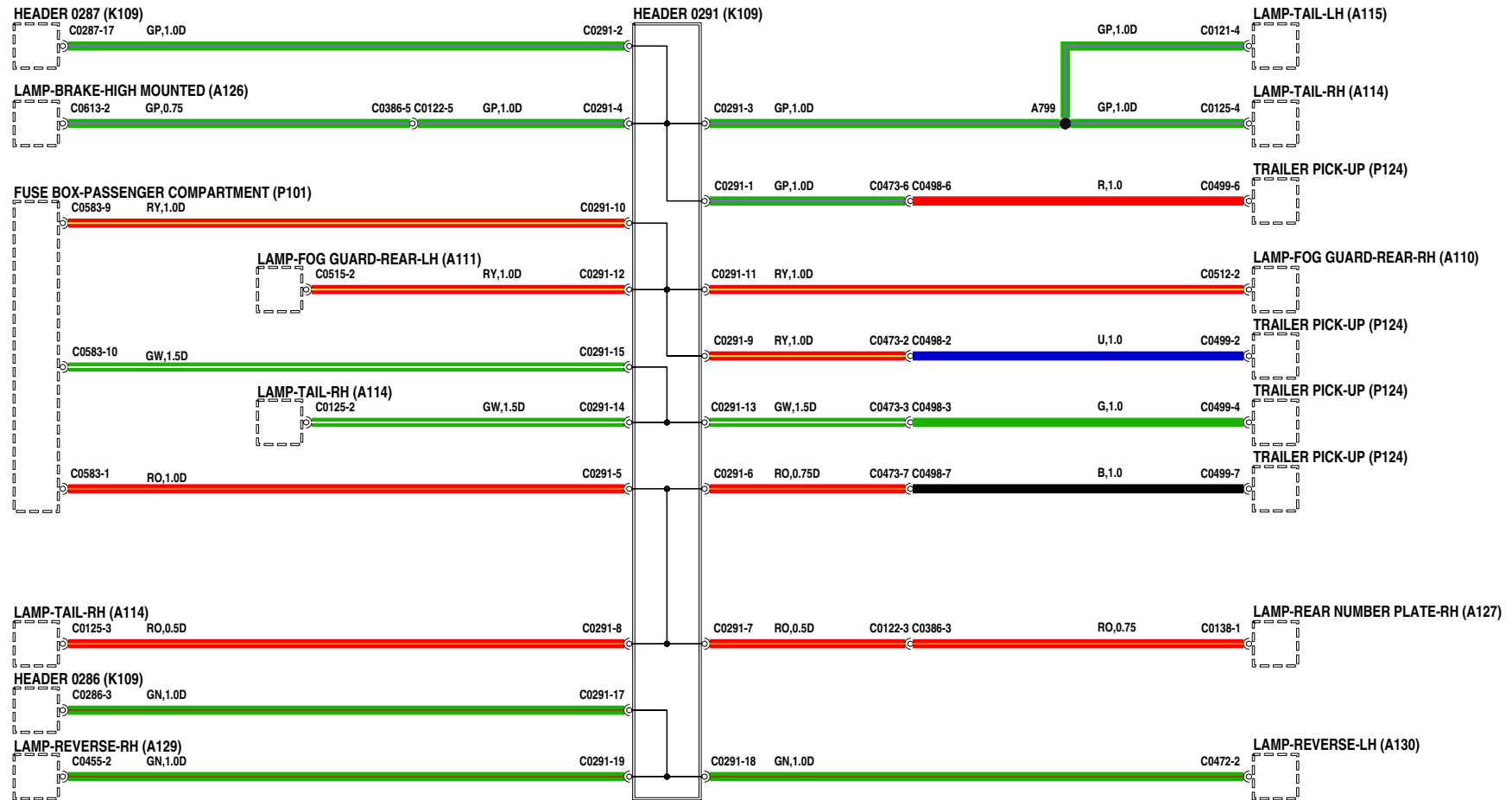

## UNIONES DE CONVERGENCIA

---

**B113** Luz - Indicador del selector de caja de cambios automática

**D121** ECM - Programador de velocidad

**D123** ECM - Transmisión automática electrónica

**D125** ECM - ABS

**D131** Módulo de control del motor (ECM)

**D170** Unidad central de control (CCU)

**D171** DCU - Airbag

**D245** Interfaz - Programador de velocidad

**H115** Calefactor - Consumidor de combustible

**J100** Cuadro de instrumentos

**K109** Unión de convergencia

**P101** Caja de fusibles - Habitáculo

**P108** Caja de fusibles - Compartimento motor

**R217** Relé - Marcha atrás

**S124** Mando - Programador de velocidad

**S211** Interruptor - Pedal acelerador

**S215** Interruptor - Pedal de freno

**S228** Selector - Transmisión automática

**S238** Interruptor - Cuesta abajo

**S309** Interruptor - Pedal de embrague

**V100** Enchufe de diagnóstico

# HEADER JOINTS

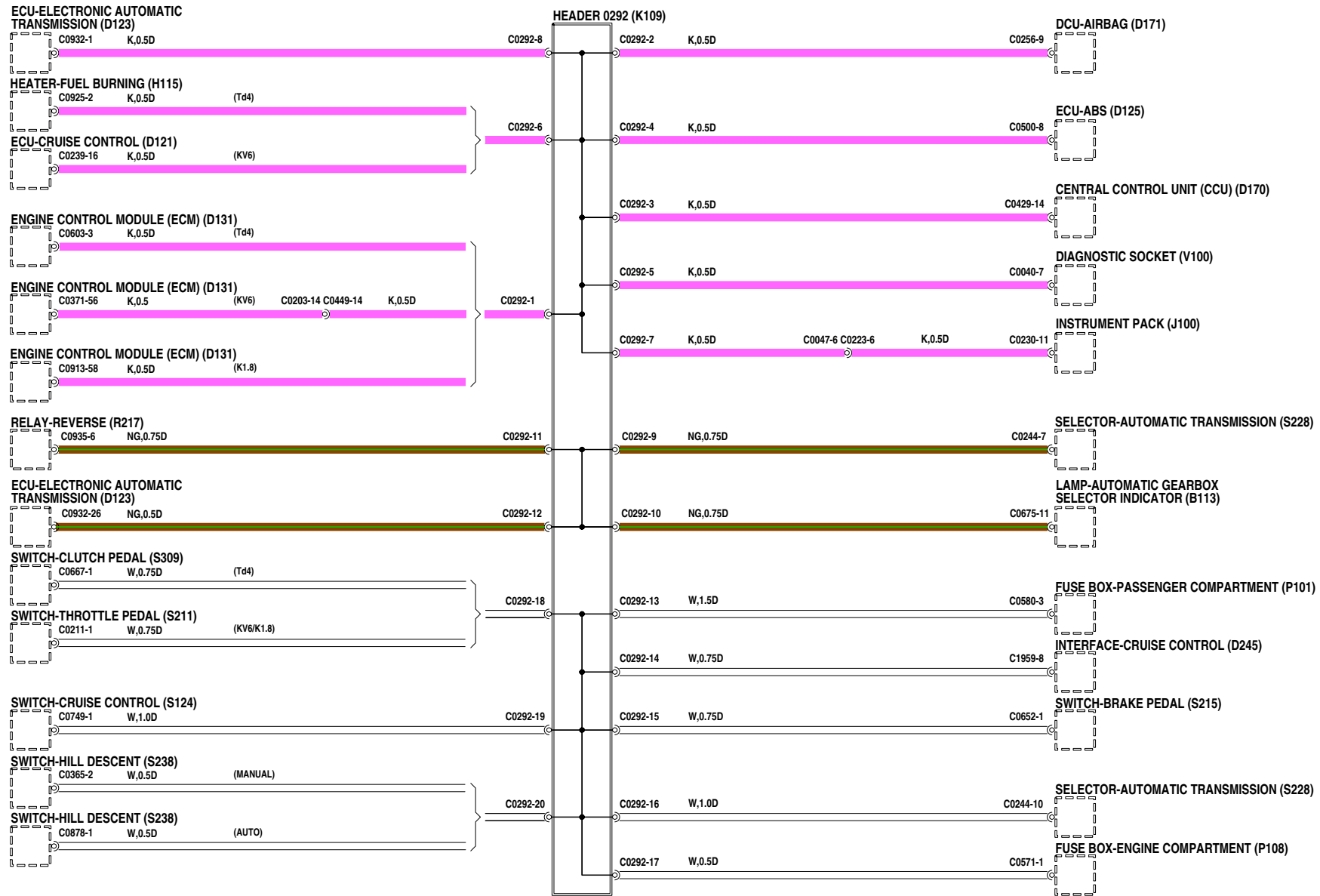

## UNIONES DE CONVERGENCIA

---

- B113** Luz - Indicador del selector de caja de cambios automática
- D121** ECM - Programador de velocidad
- D123** ECM - Transmisión automática electrónica
- D245** Interfaz - Programador de velocidad
- J100** Cuadro de instrumentos
- K109** Unión de convergencia
- M161** Bomba - Programador de velocidad
- S124** Mando - Programador de velocidad
- S215** Interruptor - Pedal de freno
- S228** Selector - Transmisión automática

# HEADER JOINTS

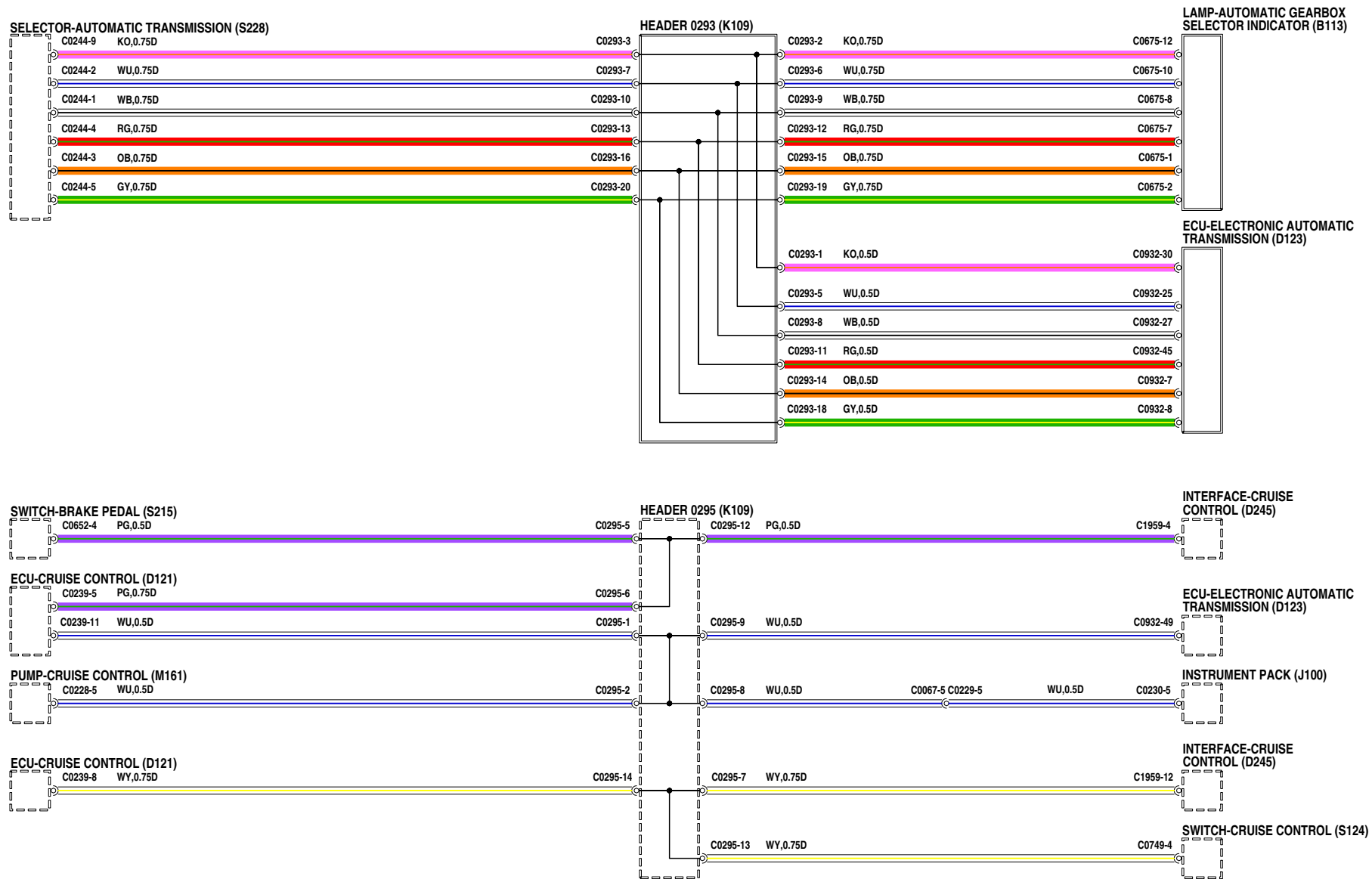

## UNIONES DE CONVERGENCIA

---

- B109** Luz - Guanteras
- D125** ECM - ABS
- D219** Bobinado - Responder
- D245** Interfaz - Programador de velocidad
- F101** Display a distancia de la radio
- J100** Cuadro de instrumentos
- K109** Unión de convergencia
- P101** Caja de fusibles - Habitáculo
- R124** Relé - Iluminación
- S111** Interruptor - Luces antiniebla - Traseras
- S116** Mando - Limpialuneta
- S118** Interruptor - Lavado/barrido - Luneta
- S183** Regulador de luminosidad - Iluminación de instrumentos

# HEADER JOINTS

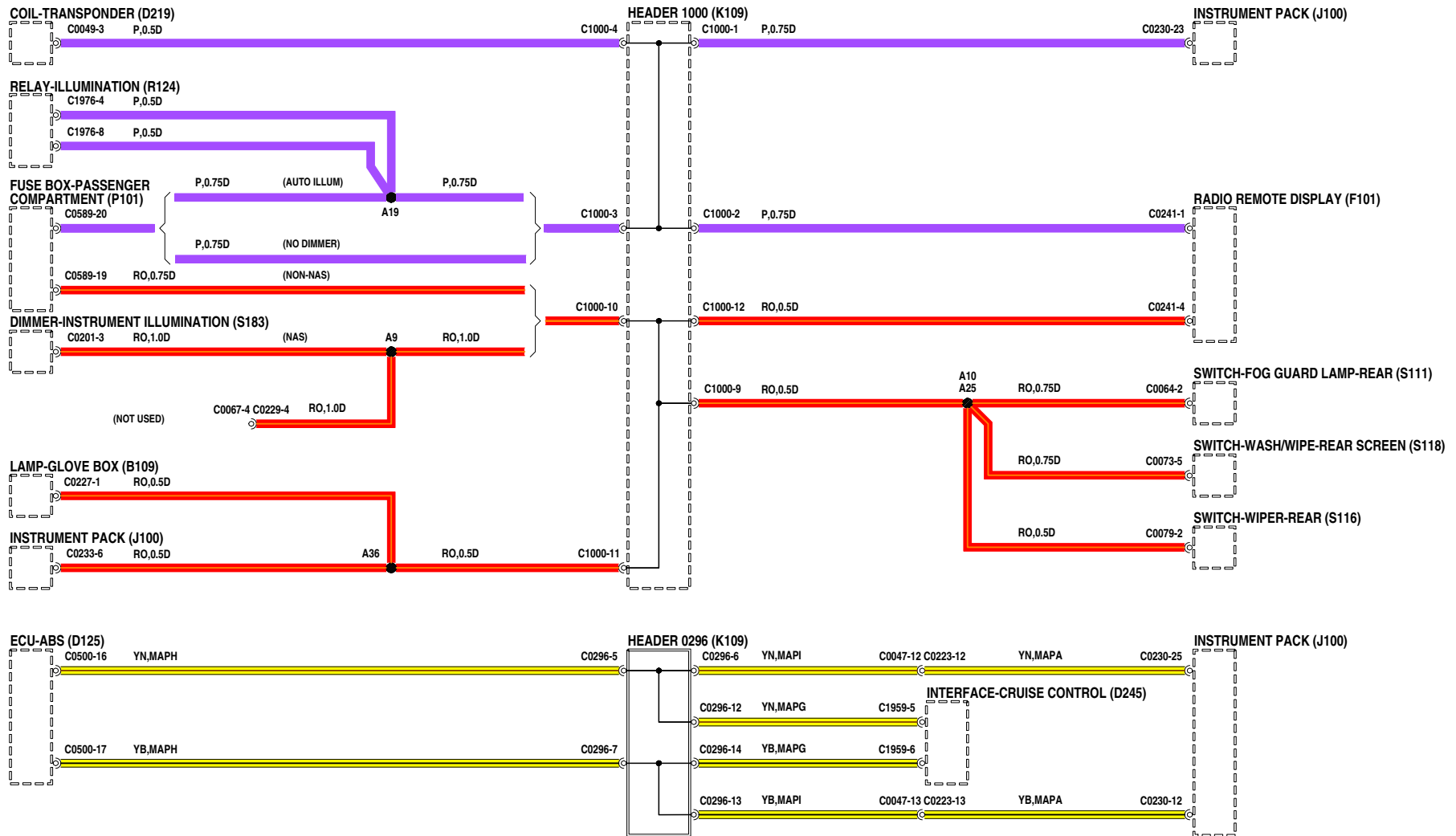



## UNIONES DE CONVERGENCIA

---

**D123** ECM - Transmisión automática electrónica

**D131** Módulo de control del motor (ECM)

**D170** Unidad central de control (CCU)

**D245** Interfaz - Programador de velocidad

**K109** Unión de convergencia

**P108** Caja de fusibles - Compartimento motor

**R103** Relé - Bomba de combustible

**R124** Relé - Iluminación

**S195** Interruptor - Doble presión

**S206** Interruptor - Inercial

**S228** Selector - Transmisión automática

**S337** Interruptor - Tiptronic

**T165** Sensor - Evaporador

# HEADER JOINTS

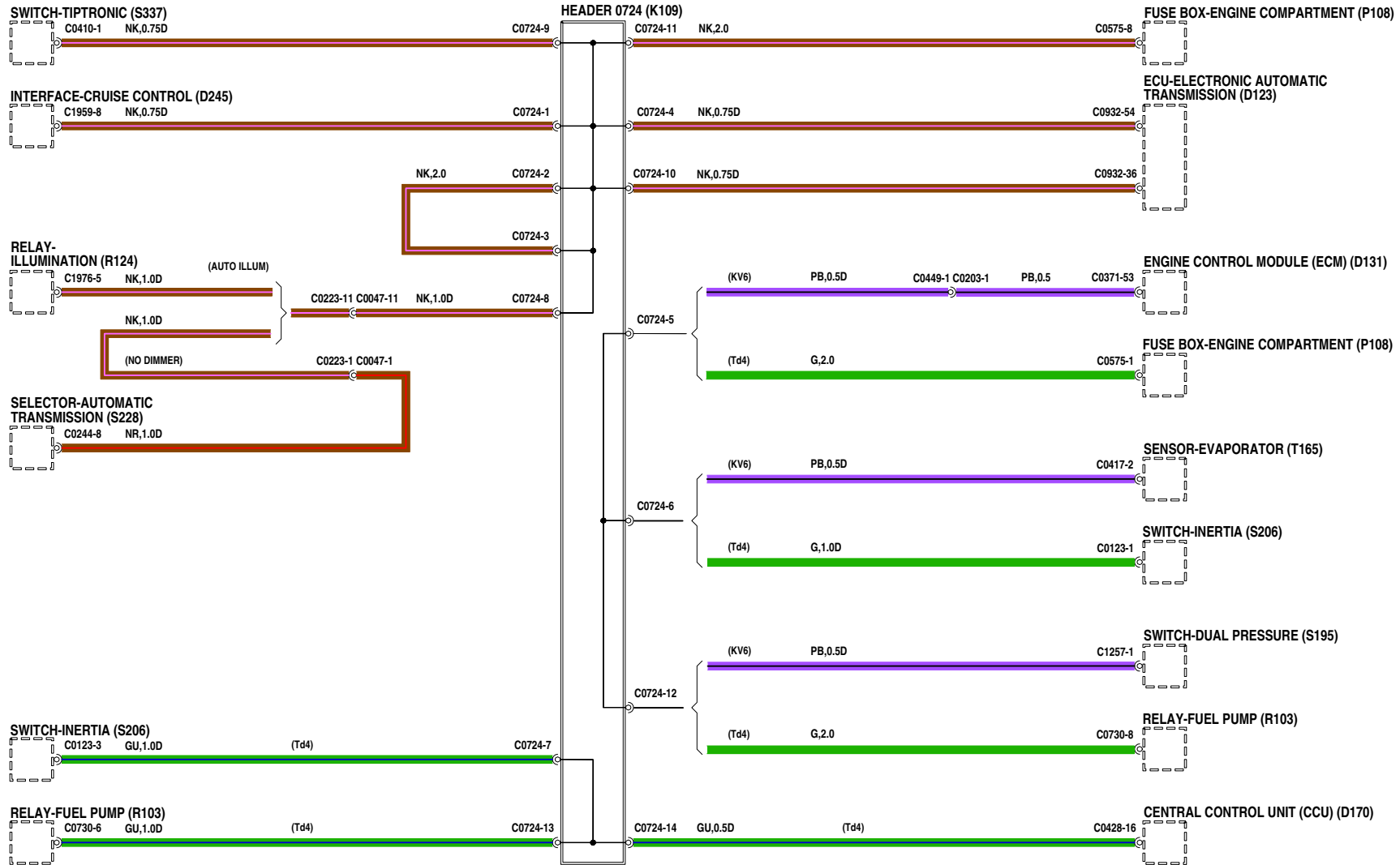

VWR111390-11of1

## UNIONES DE CONVERGENCIA

---

- K109** Unión de convergencia
- M168** Retrovisor - Puerta - Lado del conductor
- M169** Retrovisor - Puerta - Lado del acompañante
- P101** Caja de fusibles - Habitáculo
- S140** Interruptor - Elevalunas - Trasero - Lado derecho
- S141** Interruptor - Elevalunas - Trasero - Lado izquierdo
- S146** Grupo de mandos - Elevalunas - Trasero - Lado derecho
- S161** Interruptor - Calefactor - Asiento - Lado derecho
- S162** Interruptor - Calefactor - Asiento - Lado izquierdo

# HEADER JOINTS

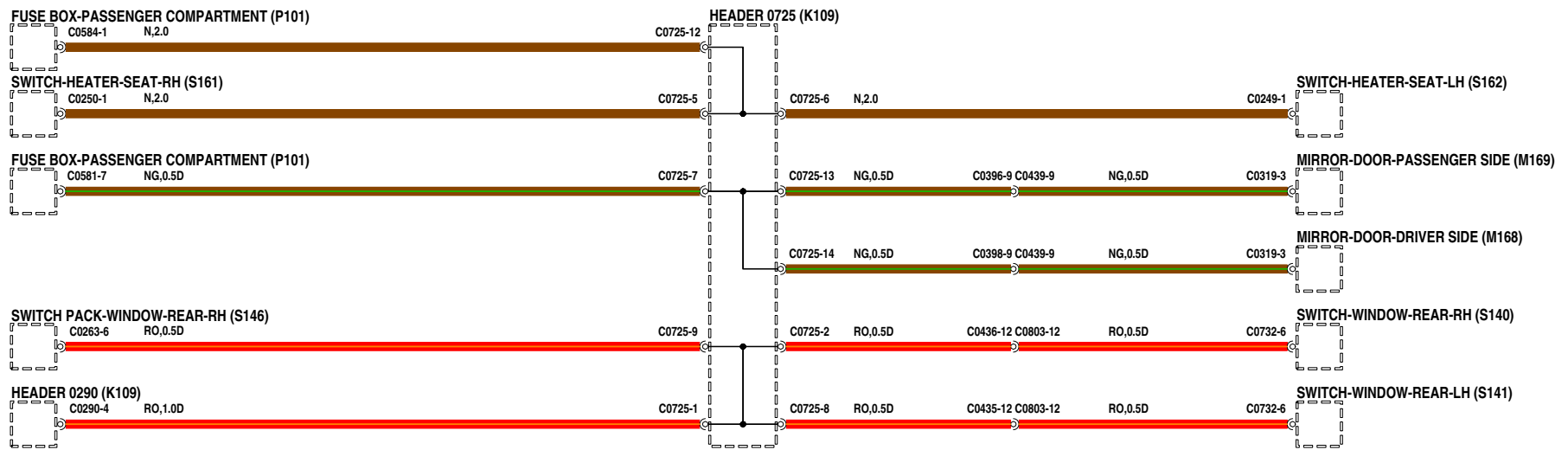

## EMPALMES Y TOMAS CENTRALES

---

<b>A115</b>	Luz - Trasera - Lado izquierdo	<b>T201</b>	Sensor - Temperatura del aire - Calefactor consumidor de combustible
<b>B113</b>	Luz - Indicador del selector de caja de cambios automática	<b>T247</b>	Regulador - Presión de combustible
<b>B140</b>	Luz - Espacio de carga		
<b>D123</b>	ECM - Transmisión automática electrónica		
<b>D131</b>	Módulo de control del motor (ECM)		
<b>J100</b>	Cuadro de instrumentos		
<b>K109</b>	Unión de convergencia		
<b>N109</b>	Solenoides - EGR		
<b>N122</b>	Solenoides - Caja de cambios		
<b>P101</b>	Caja de fusibles - Habitáculo		
<b>P108</b>	Caja de fusibles - Compartimento motor		
<b>P124</b>	Sensor de remolque		
<b>R114</b>	Relé - Bujía de incandescencia		
<b>S238</b>	Interruptor - Cuesta abajo		
<b>S248</b>	Interruptor - Techo montado		
<b>T107</b>	Sensor - Posición del árbol de levas (CMP)		
<b>T115</b>	Sensor - Flujómetro de aire (MAF)		
<b>T199</b>	Pantalla		

# SPLICES AND CENTRE TAPS

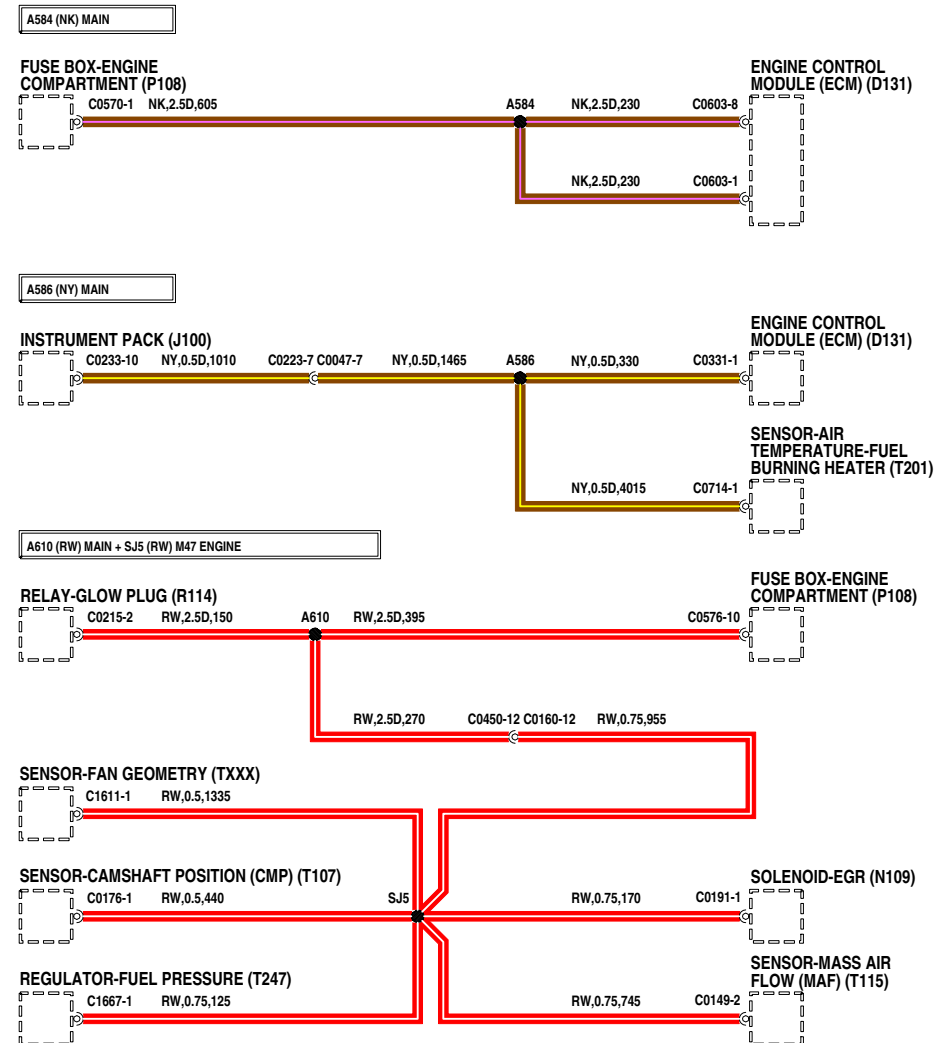
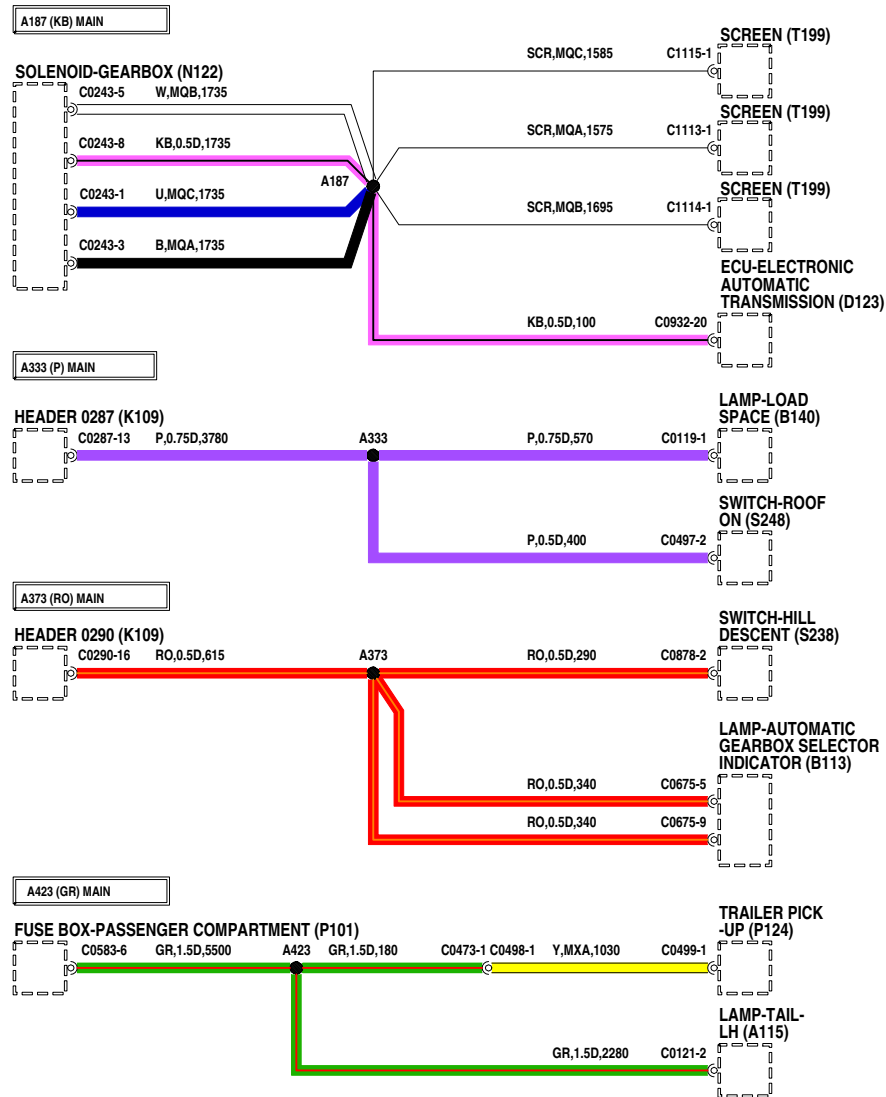

## EMPALMES Y TOMAS CENTRALES

---

<b>A114</b>	Luz - Trasera - Lado derecho	<b>S337</b>	Interruptor - Tiptronic
<b>A115</b>	Luz - Trasera - Lado izquierdo	<b>T231</b>	Sensor - Temperatura - Caja E
<b>B113</b>	Luz - Indicador del selector de caja de cambios automática		
<b>D123</b>	ECM - Transmisión automática electrónica		
<b>D241</b>	Unidad de control - Ventilador de refrigeración		
<b>K109</b>	Unión de convergencia		
<b>M101</b>	Motor de arranque		
<b>M106</b>	Motor - Limpialuneta		
<b>M210</b>	Ventilador - Caja E		
<b>P101</b>	Caja de fusibles - Habitáculo		
<b>P108</b>	Caja de fusibles - Compartimento motor		
<b>P124</b>	Sensor de remolque		
<b>R137</b>	Relé - Limpialuneta		
<b>R207</b>	Relé - Bomba de lavaluneta		
<b>S144</b>	Interruptor - Elevalunas - Consola - Lado derecho		
<b>S145</b>	Interruptor - Elevalunas - Consola - Lado izquierdo		

# SPLICES AND CENTRE TAPS

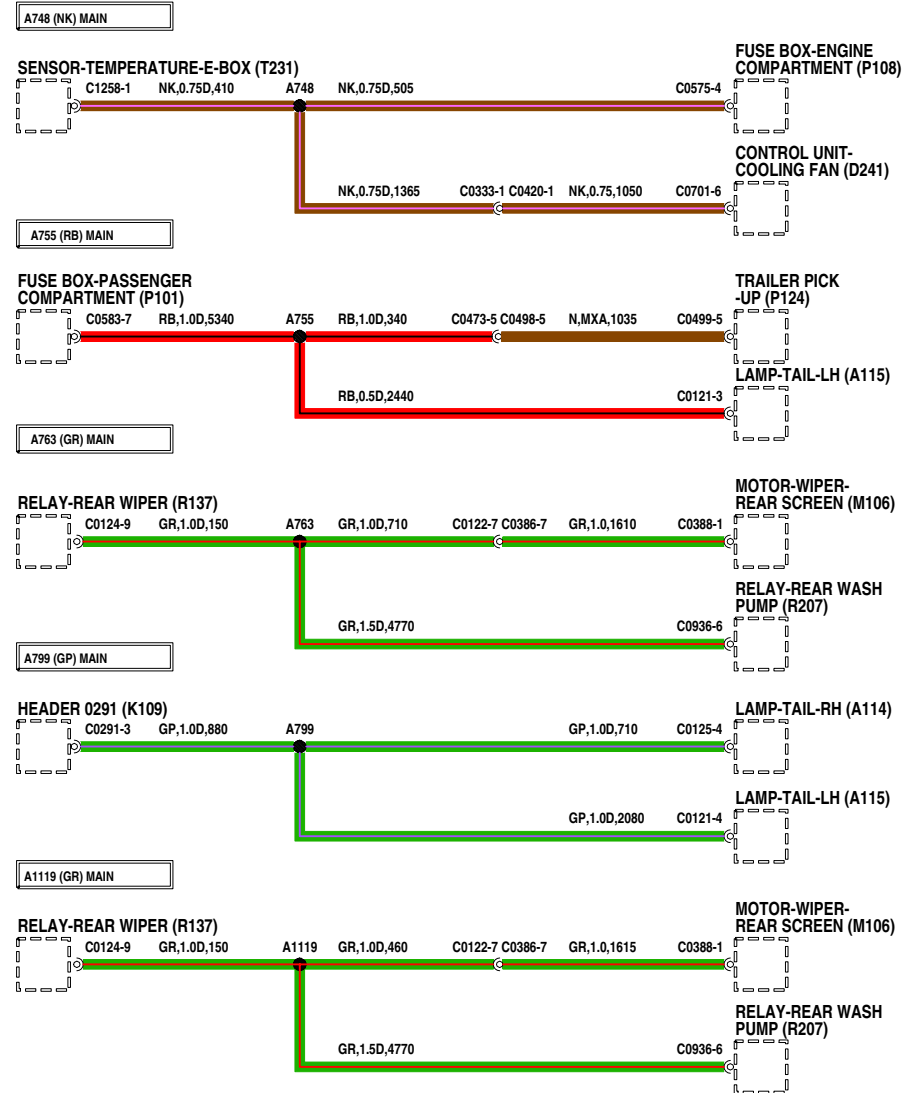
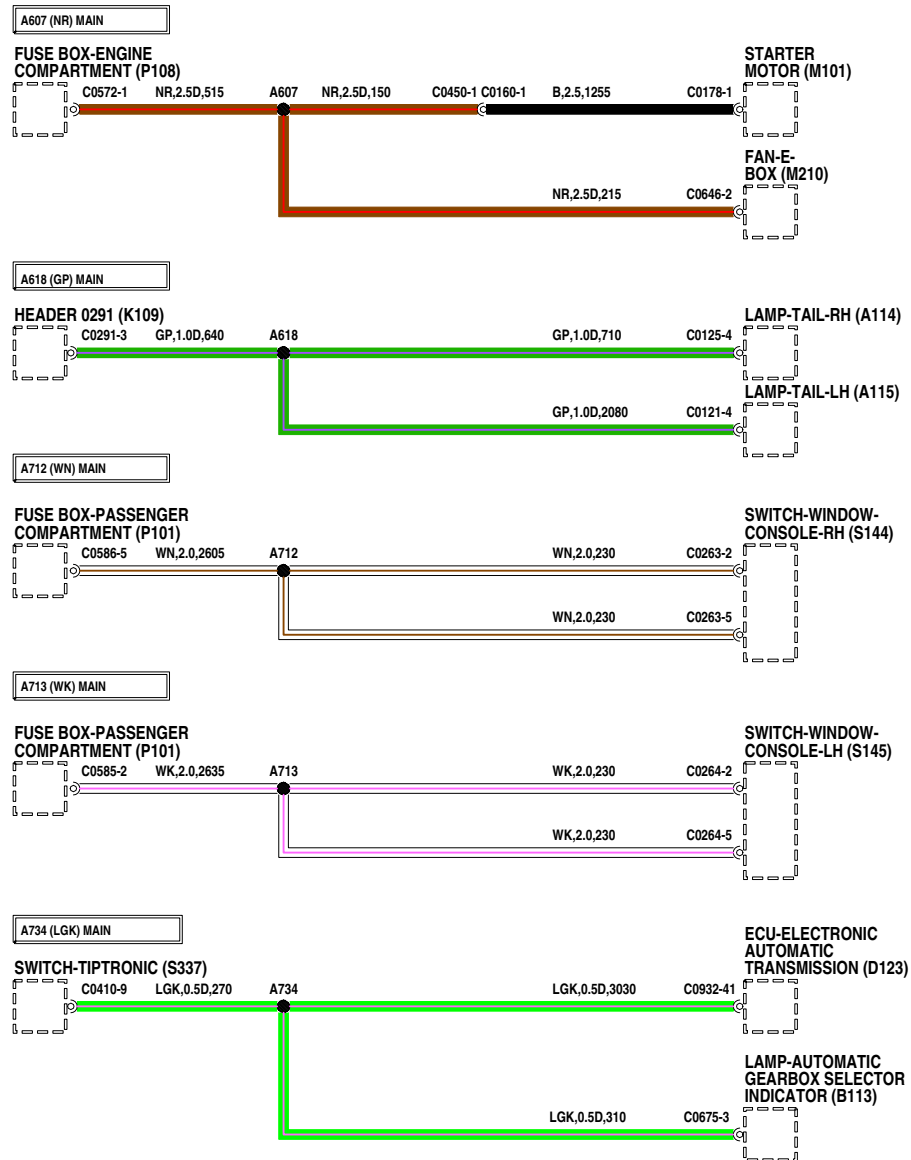

VWR111560-2a17



## EMPALMES Y TOMAS CENTRALES

---

- A100** Faro - Lado derecho
- A101** Faro - Lado izquierdo
- A115** Luz - Trasera - Lado izquierdo
- B109** Luz - Guanterera
- J100** Cuadro de instrumentos
- K109** Unión de convergencia
- M129** Motor - Nivelación de faros - Lado derecho
- M130** Motor - Nivelación de faros - Lado izquierdo
- P101** Caja de fusibles - Habitáculo
- P124** Sensor de remolque
- R114** Relé - Bujía de incandescencia
- S111** Interruptor - Luces antiniebla - Traseras
- S116** Mando - Limpialuneta
- S118** Interruptor - Lavado/barrido - Luneta
- S183** Regulador de luminosidad - Iluminación de instrumentos
- T171** Bujía de incandescencia

# SPLICES AND CENTRE TAPS

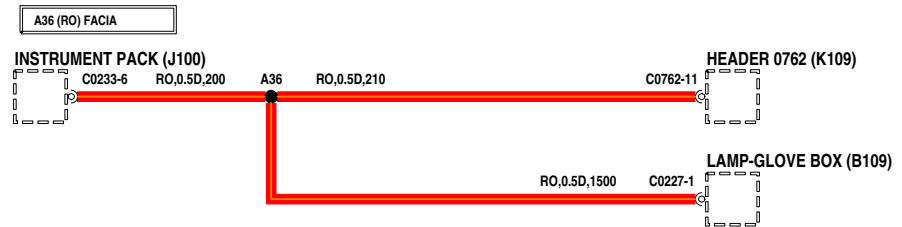
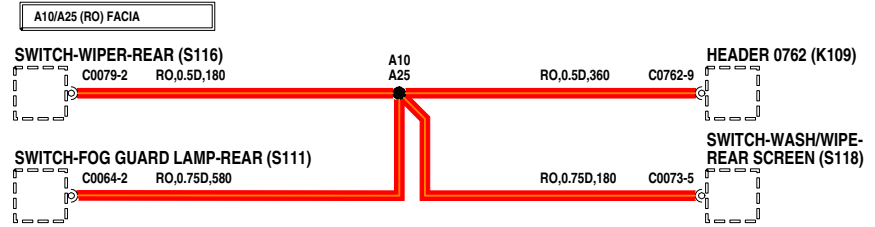
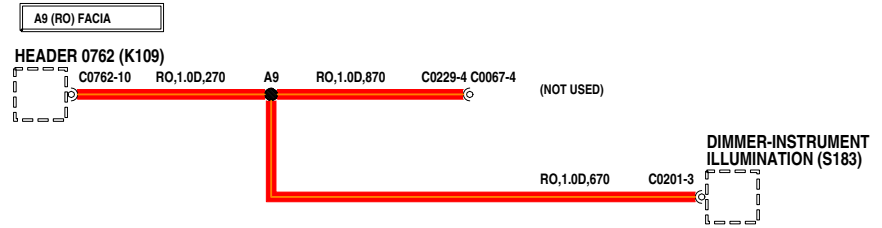
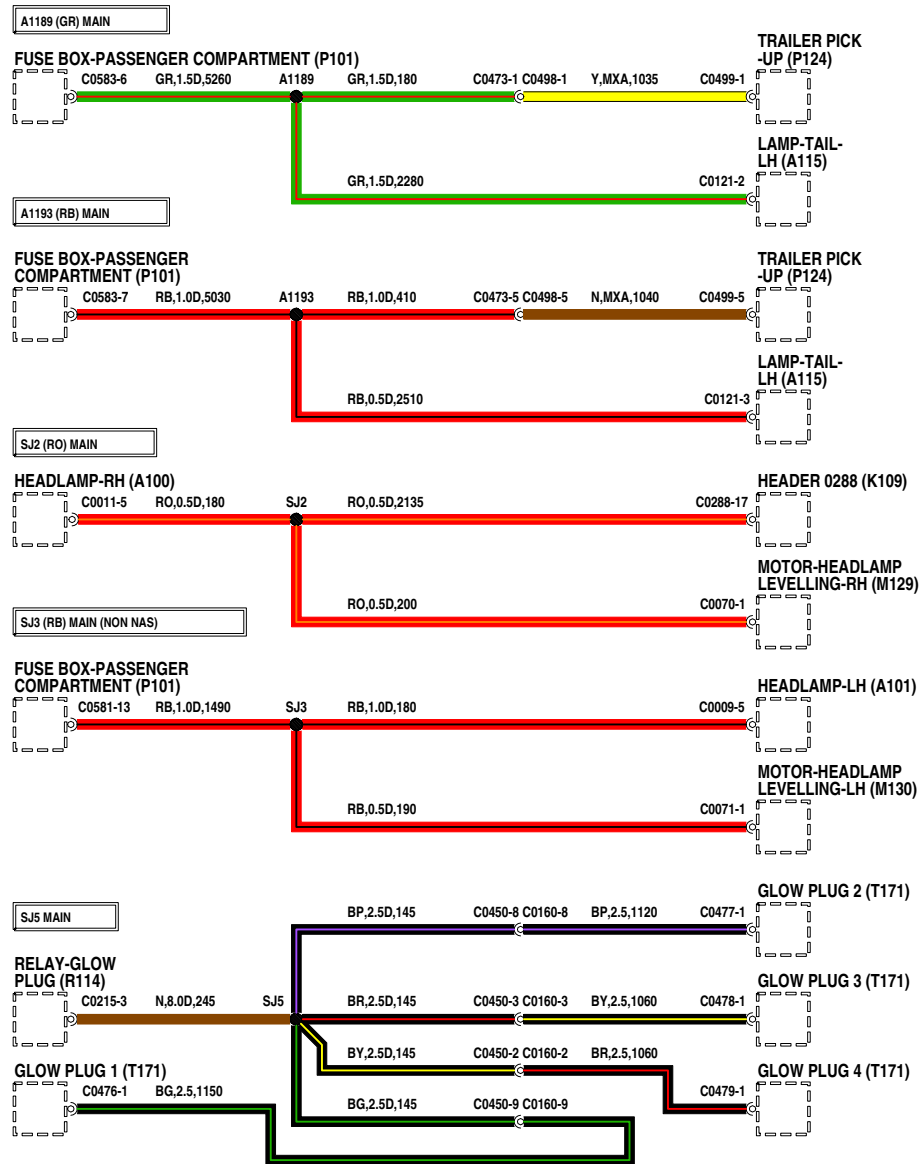

## EMPALMES Y TOMAS CENTRALES

---

- B100** Luz - Interior - Delantera
- B103** Unidad - Luces - Interiores
- B104** Luz - Interior - Trasera
- B152** Espejo - Cortesía - Lado izquierdo
- B153** Espejo - Cortesía - Lado derecho
- D156** Bobina pasiva
- K109** Unión de convergencia
- P101** Caja de fusibles - Habitáculo
- R124** Relé - Iluminación

# SPLICES AND CENTRE TAPS

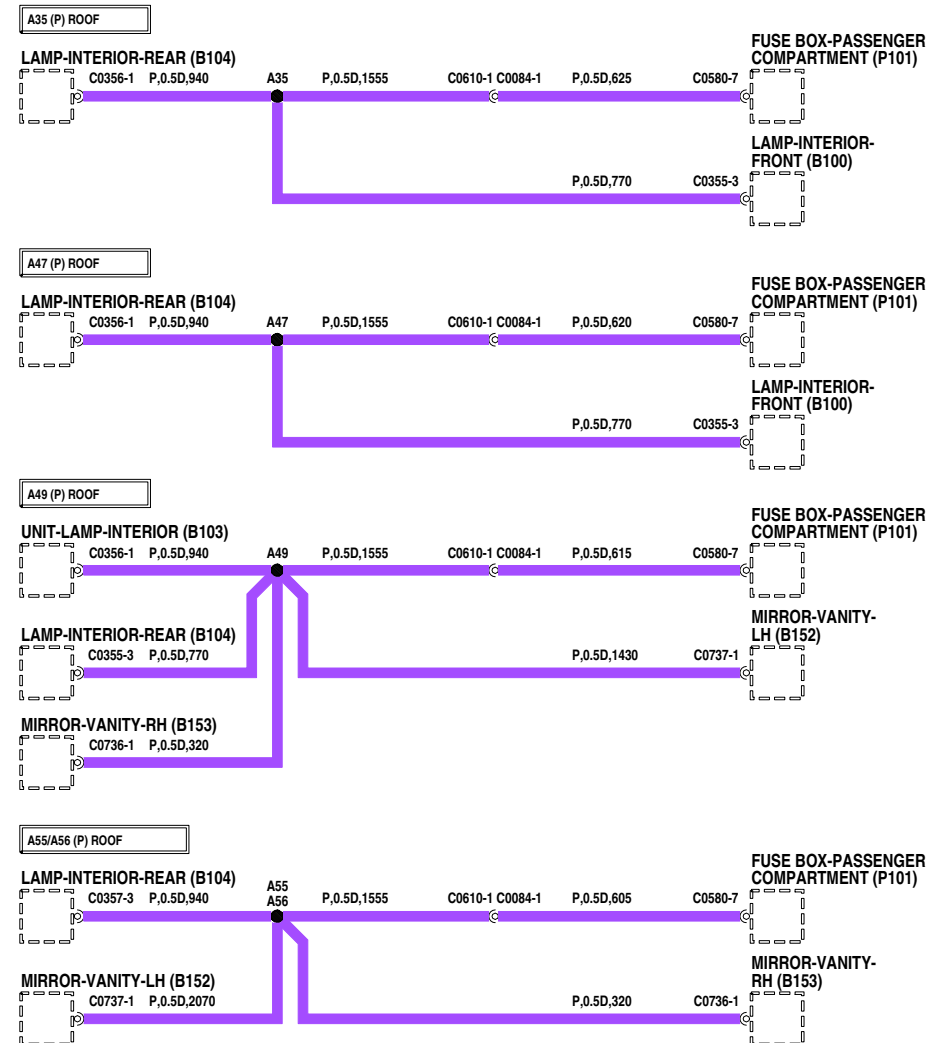
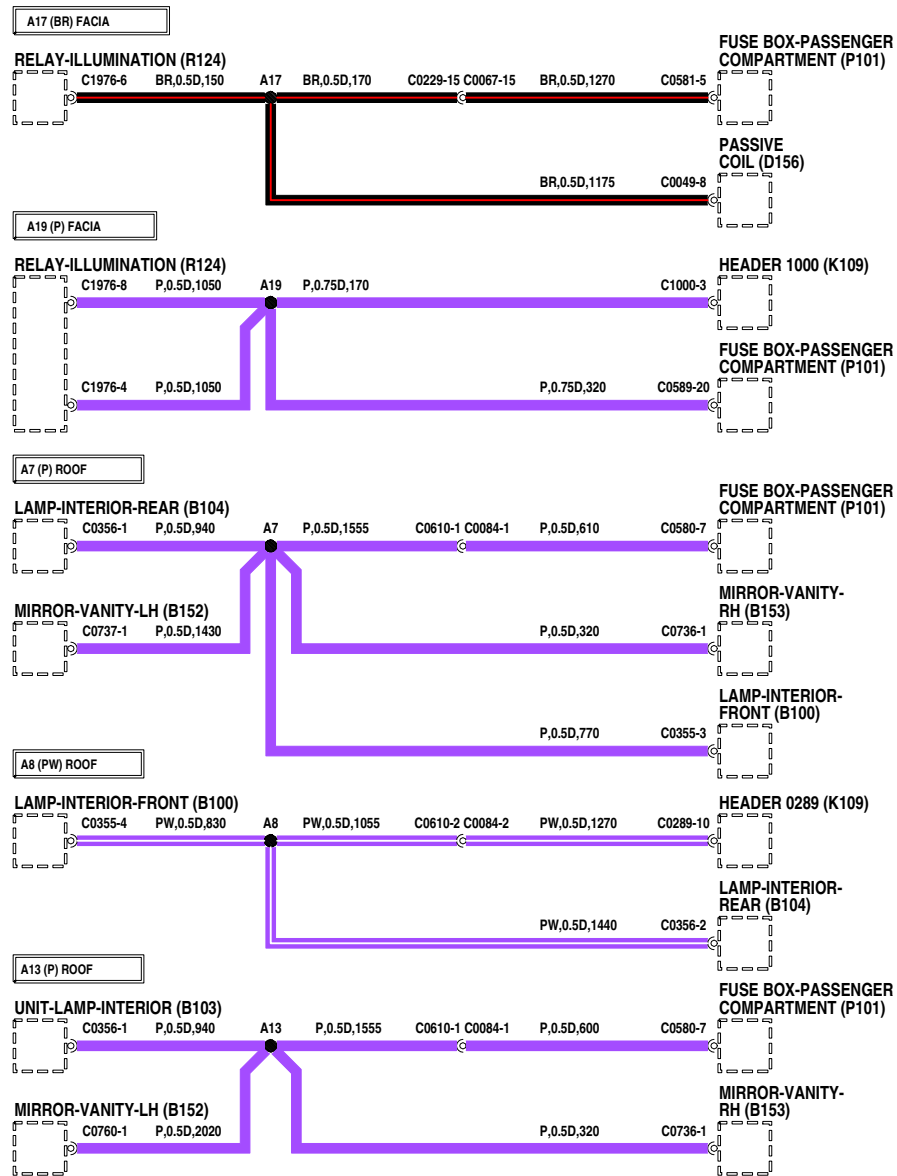

VWR111560-4d7

## EMPALMES Y TOMAS CENTRALES

---

<b>D131</b>	Módulo de control del motor (ECM)	<b>T176</b>	Inyector de combustible - No. 5
<b>D216</b>	Válvula - Mariposa	<b>T177</b>	Inyector de combustible - No. 6
<b>D217</b>	Válvula - Equilibrio - 1		
<b>D233</b>	Bobina de encendido - 1		
<b>D234</b>	Bobina de encendido - 2		
<b>D235</b>	Bobina de encendido - 3		
<b>D236</b>	Bobina de encendido - 4		
<b>D237</b>	Bobina de encendido - 5		
<b>D238</b>	Bobina de encendido - 6		
<b>N119</b>	Válvula de control de purga		
<b>P108</b>	Caja de fusibles - Compartimento motor		
<b>T100</b>	Sensor - Picado (KS)		
<b>T102</b>	Sensor - Posición del cigüeñal (CKP)		
<b>T107</b>	Sensor - Posición del árbol de levas (CMP)		
<b>T131</b>	Sensor - Térmico de oxígeno (HO2S)		
<b>T172</b>	Inyector de combustible - No. 1		
<b>T173</b>	Inyector de combustible - No. 2		
<b>T174</b>	Inyector de combustible - No. 3		
<b>T175</b>	Inyector de combustible - No. 4		

# SPLICES AND CENTRE TAPS

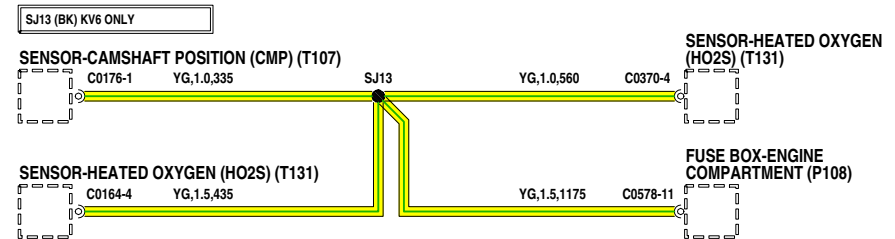
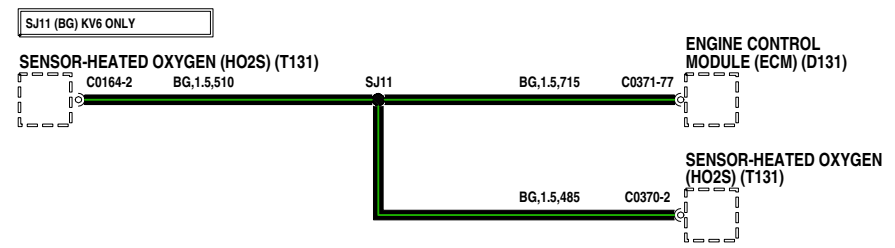
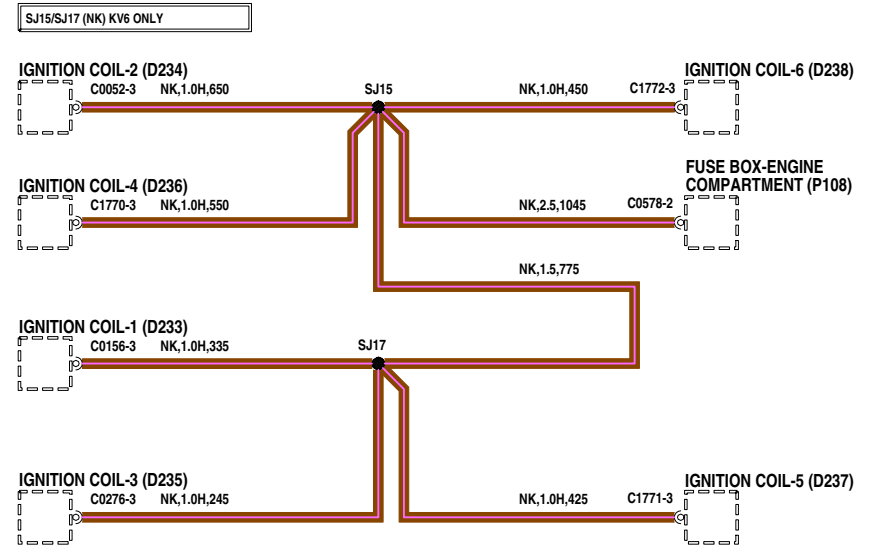
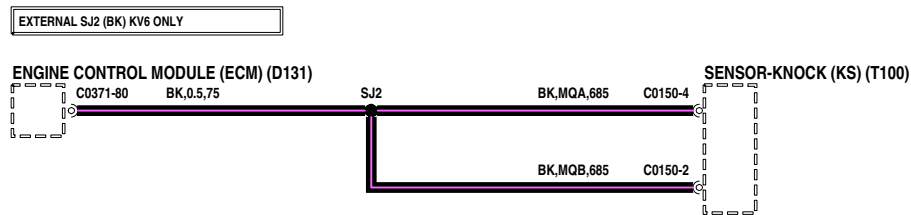
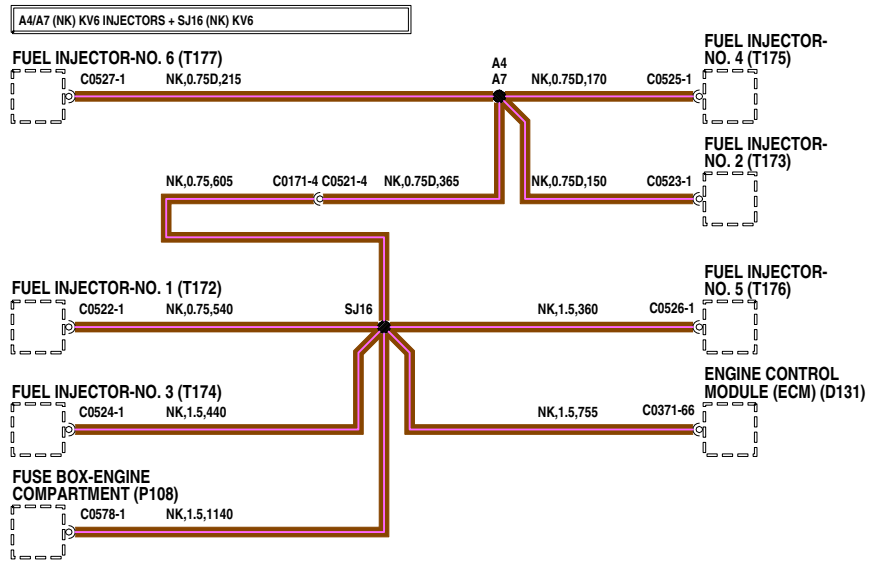
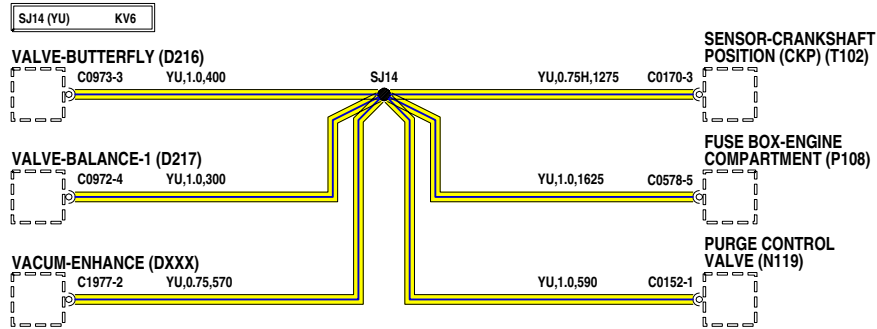

VWR111580-5a7

## EMPALMES Y TOMAS CENTRALES

---

- D131** Módulo de control del motor (ECM)
- D133** Bobina de encendido
- D241** Unidad de control - Ventilador de refrigeración
- M102** Motor - Ventilador de refrigeración - 1
- M137** Ventilador - Condensador
- P108** Caja de fusibles - Compartimento motor
- T107** Sensor - Posición del árbol de levas (CMP)
- T131** Sensor - Térmico de oxígeno (HO2S)
- T172** Inyector de combustible - No. 1
- T173** Inyector de combustible - No. 2
- T174** Inyector de combustible - No. 3
- T175** Inyector de combustible - No. 4

# SPLICES AND CENTRE TAPS

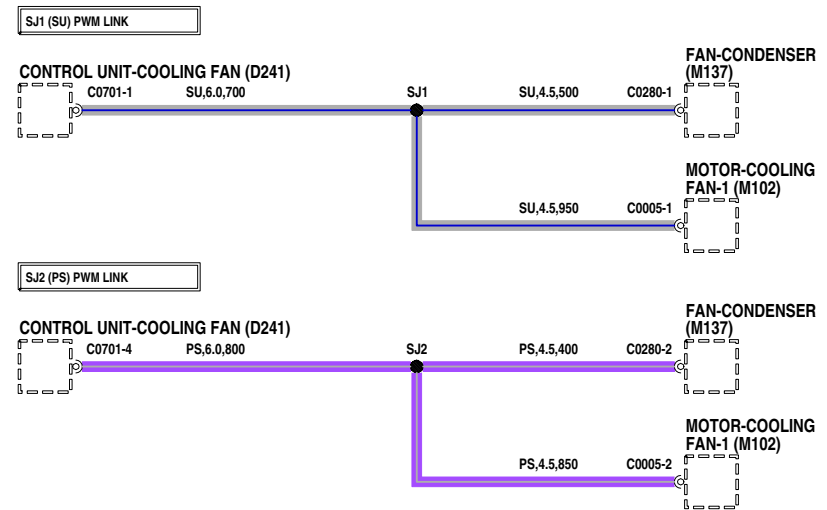
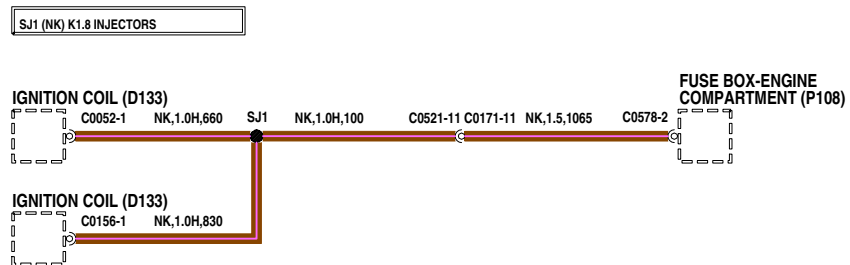
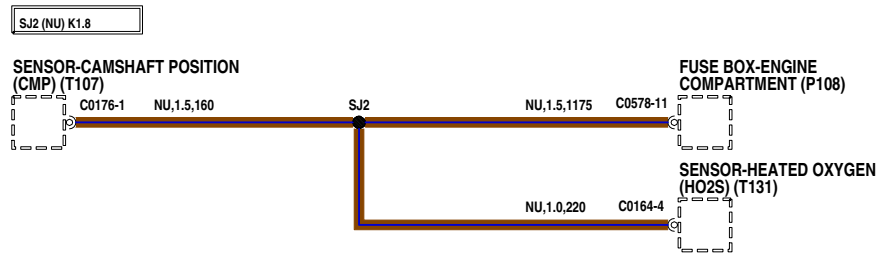
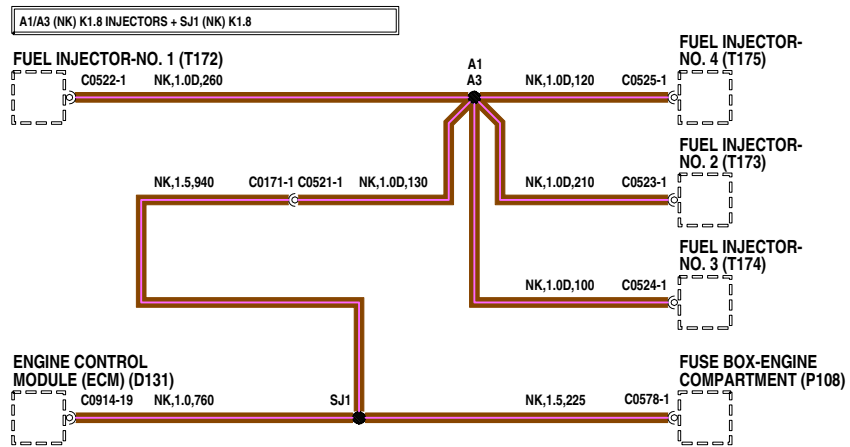



## EMPALMES Y TOMAS CENTRALES

---

**F100** Autorradio

**F103** Altavoz - Delantero - Lado derecho

**F104** Altavoz - Delantero - Lado izquierdo

**F109** Tweeter - Delantero - Lado derecho

**F110** Tweeter - Delantero - Lado izquierdo

# SPLICES AND CENTRE TAPS

A38 (OB) FRONT DOOR



A37 (OK) FRONT DOOR

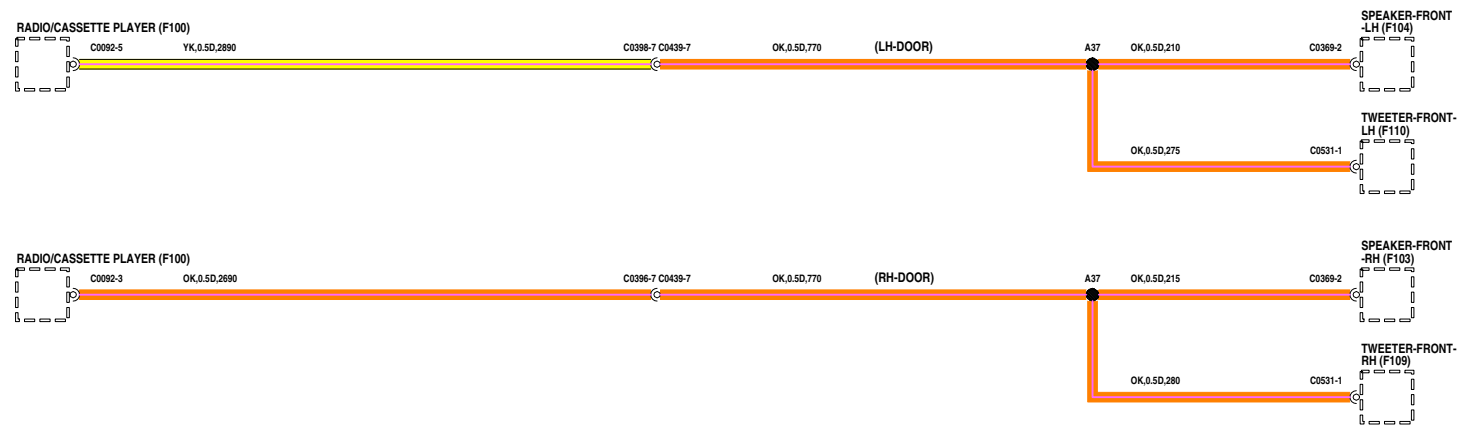

## BUSES DE DATOS DE COMUNICACIONES

---

**D123** ECM - Transmisión automática electrónica

**D125** ECM - ABS

**D131** Módulo de control del motor (ECM)

**D245** Interfaz - Programador de velocidad

**J100** Cuadro de instrumentos

**K109** Unión de convergencia

# COMMUNICATION DATA BUSES

